

Ersa i-CON 1 / 1V MK2

Lötstation / Soldering station / Poste de brasage

Estación de soldadura / Stazione saldante / Estação de solda

Soldeerstation / Lödstation / Juotosasema

Паяльная станция / 电焊台 / はんだ付けステーション



DE Kurzanleitung

EN Brief instructions

FR Mode d'emploi simplifié

ES Manual breve

IT Guida rapida

PT Instruções resumidas

NL Snelgids

SV Kort beskrivning

FI Käyttöohjeen tiivistelmä

RU Краткое руководство

ZH 使用说明书

JA 取扱説明書

Ersa GmbH

Leonhard-Karl-Str. 24

97877 Wertheim/Germany

3BA00267

Rev. 1

www.ersa.com

Telefon +49 9342/800-0

Fax +49 9342/800-127

service.tools@kurtzersa.de

 **kurtz ersa**

Inhaltsverzeichnis

1	Zu Ihrer Sicherheit	4
2	Bestimmungsgemäße Verwendung	7
3	Lieferumfang	8
4	Entsorgung	9
5	Inbetriebnahme.....	9
5.1	Die Lötstation das erste Mal einschalten.....	9
5.2	Ausschalten	11
5.3	Anschlüsse i-CON 1V	11
6	Funktionsbeschreibung	11
6.1	Sprachenauswahl	11
6.2	Lötspitzentemperatur einstellen.....	12
6.3	Der Arbeitsmodus	13
6.4	Der Parametermodus.....	13
6.5	Der Konfigurationsmodus	13
6.6	Kontrast.....	14
6.7	Parameter ändern	14
7	Lötspitzenwechsel	15
8	Den Heizkörper wechseln	17
9	Fehlerbehandlung	18
9.1	Fehlermeldungen	18
9.2	Allgemeine Fehler	18
10	Copyright und Haftung	19
11	Garantie	19

1. Zu Ihrer Sicherheit

Sicherheitshinweise

Ersa-Produkte werden unter Beachtung der grundlegenden Sicherheitsanforderungen entwickelt, gefertigt und geprüft.

Trotzdem bestehen Restrisiken!

Lesen Sie deshalb diese Anleitung, bevor Sie das Werkzeug zum ersten Mal bedienen. Die Anleitung hilft Ihnen, das Lötwerkzeug sicher zu bedienen und alle Funktionen kennen zu lernen und optimal zu nutzen.

Zu den zu beachtenden Sicherheitshinweisen gehört auch die beiliegende Informationsschrift „Sicherheitshinweise“.

Nationale und internationale Sicherheits-, Gesundheits- und Arbeitsschutzvorschriften sind zu beachten.

GEFÄHR

Gefährdung durch unsachgemäße Bedienung



- a) Die Betriebsanleitung beachten!
- b) Jede Person, die mit Inbetriebnahme, Betrieb und/oder Wartung des Lötwerkzeugs befasst ist, muss die Informationsschrift „Sicherheitshinweise“ und das Kapitel „Zu Ihrer Sicherheit“ und die relevanten Kapitel in dieser Betriebsanleitung in Bezug auf die Tätigkeit gelesen und verstanden haben!
- c) Für den Betrieb des Lötwerkzeugs sind zusätzlich die örtlichen Sicherheits- und Unfallverhütungs-Vorschriften zu beachten!
- d) Bewahren Sie diese Anleitung stets in der Nähe des Lötwerkzeugs an einem für alle Benutzer jederzeit zugänglichen Ort auf!

VORSICHT

Unfallgefahr! Die Komponenten der Lötwerkzeuge dürfen nicht beschädigt sein!



- a) Vor Gebrauch alle Komponenten kontrollieren!
- b) Bei Beschädigungen die Lötstation nicht in Betrieb nehmen!
- c) Reparaturen nur vom Fachmann oder Hersteller durchführen lassen!
- d) Ausschließlich original Ersa Verbrauchs- und Ersatzteile verwenden.
- e) Keine Umbauten vornehmen!
Diese führen auch zum Erlöschen des Garantieanspruchs.
- f) Den LötKolben niemals ohne Lötspitze betreiben, Gefahr der Überhitzung!

 **WARNUNG****Brandgefahr durch heißes Lötwerkzeug!**

- a) Vor dem Einschalten der Lötstation alle leicht brennbaren Gegenstände, Flüssigkeiten und Gase aus dem Arbeitsbereich entfernen!
- b) Das Lötwerkzeug bei Nichtbenutzung immer im Ablageständer ablegen!
- c) Die Lötstation nach dem Gebrauch vom Stromnetz trennen!

 **VORSICHT****Verbrennungsgefahr! Der LötKolben wird nach dem Einschalten sofort heiß!**

Niemals direkt die heiße Lötspitze oder den heißen Heizkörper berühren!

 **WARNUNG****Stromschlaggefahr beim Löten!**

- a) Lötarbeiten nur an spannungslosen Teilen durchführen!
- b) Lötstation und LötKolben keinen großen mechanischen Belastungen aussetzen!
- c) Das Lötwerkzeug nicht zum Abkühlen in Flüssigkeiten tauchen!

 **WARNUNG****Brandgefahr oder Sachschäden möglich!**

Bei abgedeckten Lüftungsschlitzen Gefahr von Hitzestau!

- a) Die Lüftungsschlitze der Lötstation niemals abdecken!

 **VORSICHT****Schutzausrüstung tragen!**

Beim Löten kann heißes Lot oder ätzendes Flussmittel von der Lötstelle wegspritzen. Durch Tragen von Schutzausrüstung vermeiden, dass Lot oder Flussmittel in die Augen oder auf die Haut gelangen!

- a) Die betriebsinternen Vorschriften für Schutzkleidung beachten!
- b) Die Sicherheitsdatenblätter der verwendeten Lote und Flussmittel beachten!

 **WARNUNG**

Gefährliche elektrische Spannung!

Tod oder schwerste Verletzungen durch Stromschlag!



- a) Bei Störungen in der elektrischen Energieversorgung die Lötstation sofort abschalten!
- b) Arbeiten an elektrischen Teilen dürfen ausschließlich von einer Elektrofachkraft oder von elektrotechnisch unterwiesenen Personen unter Leitung und Aufsicht einer Elektrofachkraft gemäß den elektrotechnischen Regeln vorgenommen werden!
- c) Das Gerät darf niemals geöffnet werden!
- d) Ausschließlich Originalsicherungen mit vorgeschriebener Stromstärke verwenden!
- e) Ausschließlich spannungsisoliertes Werkzeug benutzen!
- f) Die Anschlussleitung schützen:
Die Anschlussleitung nicht zum Ziehen des Netzsteckers oder zum Tragen des Gerätes verwenden! Die Anschlussleitung nicht mit Hitze, Öl oder scharfen Kanten in Verbindung bringen! Eine beschädigte Anschlussleitung sofort austauschen, da sie Brände, Kurzschlüsse und elektrische Schläge verursachen kann!

 **VORSICHT**

Essen und Trinken verboten!



- ✓ Lote und Löt Hilfsmittel sind giftig. Um zu verhindern dass sie in den Organismus gelangen, folgendes beachten:
 - a) In Räumen in denen gelötet wird, darf weder gegessen, getrunken noch geraucht werden!
 - b) Nach dem Arbeiten mit Lot und Flussmitteln immer die Hände waschen!
 - c) Die Sicherheitsdatenblätter der verwendeten Lote und Flussmittel beachten!

 **VORSICHT**

Giftige Dämpfe beim Löten!



- Beim Löten entstehen Ausgasungen aus den Lötmaterialien und den Baugruppen. Diese Ausgasungen sind gesundheitsschädlich. Die Dämpfe nicht einatmen!
- a) Für ausreichende Belüftung sorgen oder eine Löt Rauchabsaugung verwenden!
 - b) Die Sicherheitsdatenblätter der verwendeten Lote und Flussmittel beachten!

 **WARNUNG****Gefahr von Bränden und elektrischen Schlägen!**

Feuchtigkeit und Nässe leiten elektrischen Strom. Dies kann zu Bränden und elektrischen Schlägen führen.

- a) Das Arbeitsgerät vor Nässe und Feuchtigkeit schützen!
- b) Nasse oder feuchte Lötwerkzeuge nicht einschalten!

 **WARNUNG****Brandgefahr durch unbeaufsichtigte Lötstation!**

- a) Zur Vermeidung von Unfällen und Verbrennungen Unbefugte von der Lötstation fernhalten!
- b) Die eingeschaltete Lötstation niemals unbeaufsichtigt lassen!
- c) Das Lötwerkzeug muss in der Ablageposition des dafür vorgesehenen Ablageständers abgelegt werden.
- d) Nach dem Abschalten der Lötstation benötigt das Lötwerkzeug Zeit zum Abkühlen.

 **VORSICHT****Verletzungsgefahren vermeiden!**

- a) Das Arbeitsgerät vor dem Einschalten auf Beschädigungen kontrollieren!
- b) Das Arbeitsgerät nur unter den im Datenblatt angegebenen Umgebungsbedingungen betreiben und aufbewahren!
- c) Das Arbeitsgerät nach den Vorgaben in der Betriebsanleitung warten und reinigen!
- d) Ordnung am Arbeitsplatz halten!

 **VORSICHT****Unfallgefahr! Gefährdung durch Verwendung von Unbefugten!**

- a) Sicherstellen dass Unbefugte, insbesondere Kinder, keinen Zugang zur Lötstation haben!

2. Bestimmungsgemäße Verwendung

Das Lötwerkzeug i-CON 1 ist nach dem Stand der Technik und den anerkannten sicherheitstechnischen Regeln gebaut. Vom Lötwerkzeug können jedoch Restgefahren ausgehen, besonders wenn es von ungeschultem Personal unsachgemäß be-

dient oder zu nicht bestimmungsgemäßem Gebrauch eingesetzt wird. Die Lötstation i-CON 1 ist für den Einsatz in geschlossenen Räumen vorgesehen. Das Werkzeug ist ausschließlich zum Weichlöten bestimmt. Eine andere oder darüber hinausgehende Benutzung gilt als nicht bestimmungsgemäß. Für eventuell daraus resultierende Schäden haftet der Hersteller/der Lieferant nicht.

Zur bestimmungsgemäßen Verwendung gehört auch die Beachtung der Betriebsanleitung und der dem Produkt beiliegenden Sicherheitshinweise. Laden Sie die Anleitungen auf der Webseite der Firma Ersä herunter.

3. Lieferumfang

Bezeichnung
Elektronikstation i-CON 1
Elektronikstation i-CON 1C, mit Schnittstelle
Elektronikstation i-CON 1, 115 V
Elektronikstation i-CON 1V
Elektronikstation i-CON 1VC, mit Schnittstelle
LötKolben i-TOOL mit Lötspitze
Ablageständer mit Trockenschwamm
Netzzuleitung
Kurzanleitung und Sicherheitshinweise



Rufen Sie die Übersicht der Lötspitzenserie 142 über den Internet-Quicklink **142.ersa.com** auf.



HINWEIS

Lieferung nicht komplett oder Teile beschädigt?

Prüfen Sie die Lieferung auf Vollständigkeit. Wenn einzelne Artikel fehlen oder beschädigt sind, setzen Sie sich mit dem Lieferanten in Verbindung!

4. Entsorgung

VORSICHT

Entsorgung



- ✓ Lötabfälle sind Sondermüll und dürfen nicht in den Hausmüll gelangen!
 - a) Für sichere und umweltschonende Entsorgung des Lötwerkzeugs sorgen!
 - b) Für sichere und umweltschonende Entsorgung von Betriebsstoffen, Hilfsstoffen und Austauschteilen sorgen!
 - c) Beachten Sie die kommunalen Abfallbeseitigungsvorschriften!

5. Inbetriebnahme

5.1 Die Lötstation das erste Mal einschalten

- ✓ Die im Kapitel Sicherheitshinweise aufgelisteten Sicherheitsvorschriften müssen beachtet werden.
 - a) Sicherstellen, dass die Netzspannung mit dem auf dem Typenschild angegebenen Wert übereinstimmt.
 - b) Die Lötstation und den Ablageständer auf eine hitzebeständige, leitfähige ESD-Arbeitsunterlage mit angeschlossenem Erdungsstecker stellen. Es muss ausgeschlossen sein, dass die Geräte umkippen können. Auch das Lötgut darf nur auf der ESD-Arbeitsunterlage abgelegt werden.
 - c) Sicherstellen, dass die Lötstation am Ein-/Ausschalter ausgeschaltet ist.
 - d) Den korrekten Sitz der Lötspitze überprüfen.
 - e) Den Lötkolben im Ablageständer ablegen. Die Anschlussleitung des Lötkolbens darf nicht unter Zug stehen.
 - f) Den Trockenreiniger einsetzen.
 - g) Auf korrekten Sitz des Steckers in der Anschlussbuchse achten. Der Stift im Stecker muss mit der Nut in der Anschlussbuchse übereinstimmen.

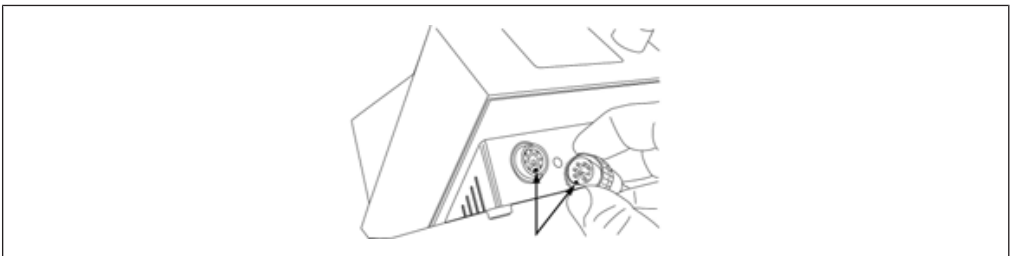

h) Das Lötwerkzeug mit der Station verbinden. Dazu Stecker in Buchse einstecken und Verschluss arretieren. Lötwerkzeug im Ablageständer ablegen.

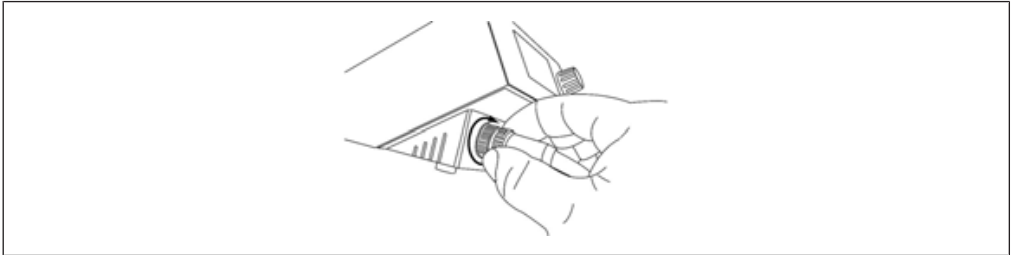

i) Netzanschlussleitung mit Lötstation und Netzsteckdose verbinden.

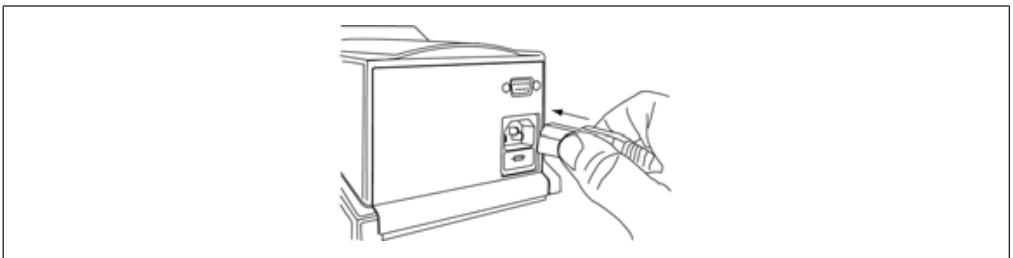

Den Lötkolben niemals ohne Lötspitze betreiben, Gefahr der Überhitzung!



⚠ VORSICHT

Verbrennungsgefahr! Der Lötkolben wird nach dem Einschalten sofort heiß!

Niemals direkt die heiße Lötspitze oder den heißen Heizkörper berühren!

Das Ein/Ausschalten der Lötstation erfolgt mit dem Netzschalter auf der Frontseite.

a) Die Lötstation am Netzschalter einschalten.

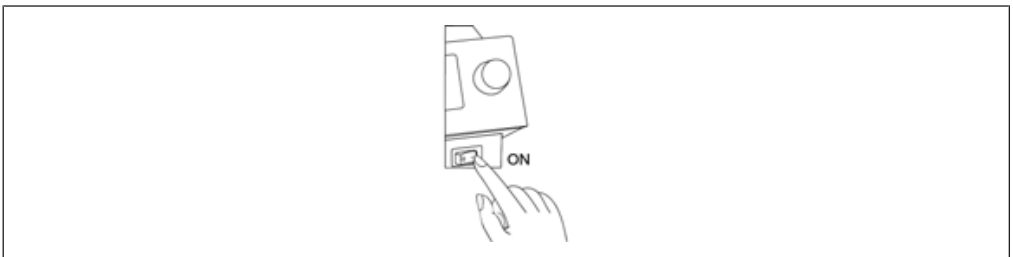

5.2 Ausschalten



VORSICHT

Vorsicht Verbrennungsgefahr!

Nach dem Ausschalten bleibt die Lötspitze noch längere Zeit heiß!

- a) Den Ein-/Ausschalter an der Gerätevorderseite betätigen.

5.3 Anschlüsse i-CON 1V

An die Lötstation i-CON 1V können verschiedene Lötwerkzeuge angeschlossen werden.

Beachten Sie hierzu folgende Abbildung:

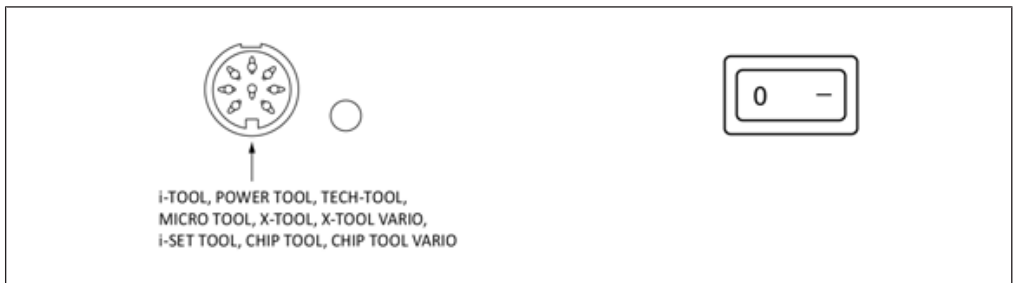

6. Funktionsbeschreibung

Die Bedienung der Lötstation erfolgt durch den Drehgeber mit Tastfunktion, den i-OP. Der i-OP ermöglicht es, gewünschte Funktionen auszuwählen oder Werte zu verändern. Rechtsdrehen führt dabei zu höheren Werten und linksdrehen zu niedrigeren. Langsames Drehen ändert in Einer-Schritten. Schnelles Drehen ändert in 10/50/100er Schritten die ausgewählten Werte (abhängig vom jeweiligen Parameter). Die Tastfunktion bestätigt den eingestellten Parameterwert.

6.1 Sprachenauswahl

- ✓ Die Sprache auswählen:

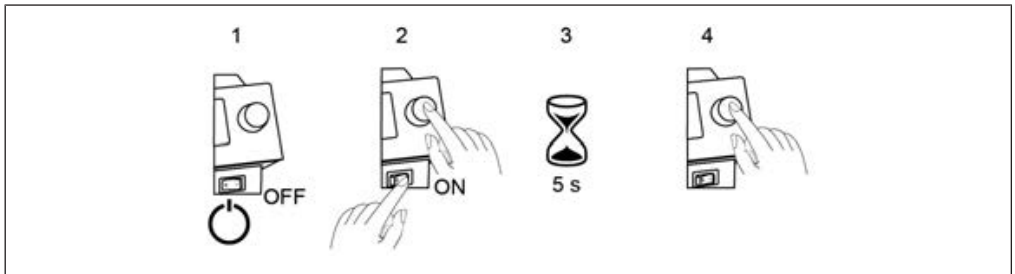

- a) Die Lötstation ausschalten.
- b) Den i-OP drücken und festhalten.
- c) Die Lötstation einschalten.
- d) Den i-OP so lange festhalten, bis das Menü [Konfiguration] erscheint, jetzt den i-OP loslassen.

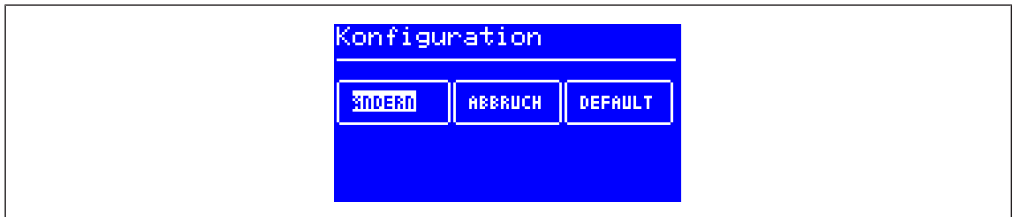

- e) Durch Drehen des i-OP den Eintrag [Change] wählen.
- f) Den Menüeintrag [Language] auswählen und dann den i-OP drücken.

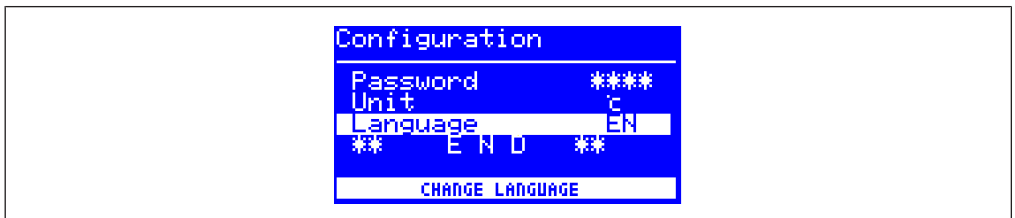

- g) Durch Drehen des i-OP die gewünschte Landessprache wählen und dann den i-OP drücken.
 - h) Den Menüeintrag [** END **] auswählen und dann den i-OP drücken.
- ⇒ Die Landessprache wurde geändert.

6.2 Lötspitztemperatur einstellen

- a) Durch Drehen des i-OP die gewünschte Lötspitztemperatur einstellen.
 - b) Den i-OP drücken.
- ⇒ Die Lötspitztemperatur ändert sich.

6.3 Der Arbeitsmodus

Nach dem Einschalten der Station erscheint für ca. 2 Sekunden der Einschaltdialog.



Dieser zeigt die Stationsbezeichnung und Softwareversion der i-CON 1. Anschließend geht die Station in den Arbeitsmodus.

6.4 Der Parametermodus

Durch Drücken und Halten des i-OP für ca. 2 Sekunden wird der Parametermodus für das Lötwerkzeug aktiviert.



6.5 Der Konfigurationsmodus

In den Konfigurationsmodus gelangen Sie, indem Sie beim Einschalten der i-CON 1 den i-OP für 5 Sekunden gedrückt halten.

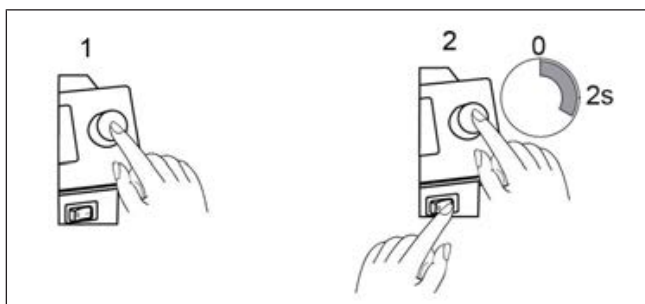

a) Den i-OP drehen, um einen Menüpunkt auszuwählen, anschließend drücken.

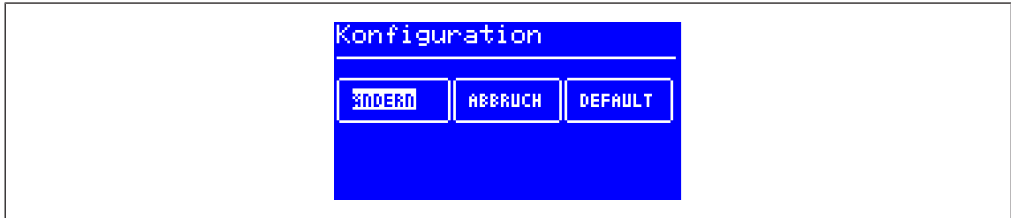

- [ÄNDERN] öffnet das Menü [Konfiguration]
- [ABBRUCH] bricht den Vorgang ab
- [DEFAULT] stellt die Werkseinstellungen wieder her

6.6 Kontrast

Um den Kontrast am Display individuell an die jeweilige Arbeitsumgebung einzustellen, gehen Sie wie folgt vor:

- a) Die Station einschalten und sofort eine Drehbewegung mit dem i-OP durchführen. Dies aktiviert den Kontrast-Modus:

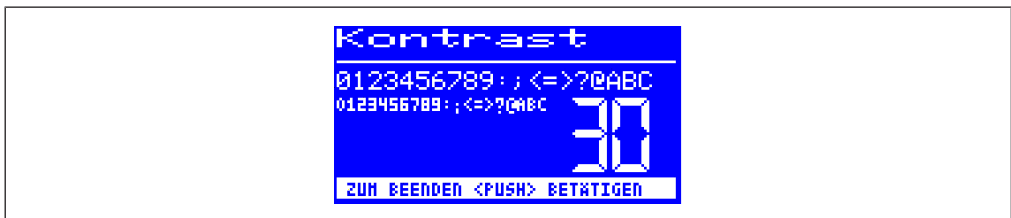
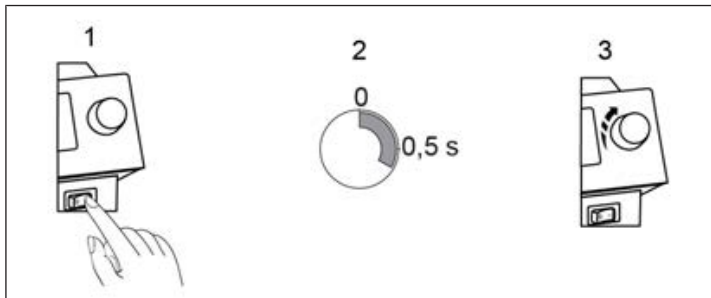

Den gewünschten Kontrast durch Drehen des i-OP einstellen, anschließend drücken.

6.7 Parameter ändern

Den Wert eines Parameters ändern:

Den i-OP ca. 2 Sekunden gedrückt halten.

Den gewünschten Parameter durch Drehen des i-OP auswählen.

```

Parameter
** ENDE **
Solltemp. 360 °C
Kalibr.-temp +000 °C
Spitzenoffset 01
TEMPERATUR 150-450C / 300-842F
  
```

Den Cursor durch Drücken des i-OP aktivieren. Erneutes Drücken schaltet den Cursor wieder aus.

Bei aktiviertem Cursor wird über die Drehbewegung am i-OP der Wert des Parameters verändert.

7. Lötspitzenwechsel

Den LötKolben niemals ohne Lötspitze betreiben! Zur Vermeidung von Materialschäden durch Überhitzung, vor jedem Lötspitzenwechsel die Lötstation ausschalten!

- a) Die Lötstation am Netzschalter ausschalten.

VORSICHT

Verbrennungsgefahr! Den LötKolben auf ungefährliche Temperatur abkühlen lassen!



Das Berühren des gerändelten Kunststoffbauteils der Lötspitze erfolgt grundsätzlich auf eigene Gefahr. Gegebenenfalls vor dem Spitzenwechsel die Lötspitze komplett abkühlen lassen.

VORSICHT

Vorsicht Verbrennungsgefahr!



Nach dem Ausschalten bleibt die Lötspitze noch längere Zeit heiß!

VORSICHT

Verbrennungsgefahr! Der LötKolben wird nach dem Einschalten sofort heiß!



Niemals direkt die heiße Lötspitze oder den heißen Heizkörper berühren!



Abb. 1: Lötspitze entriegeln [1] und abziehen [2]



Abb. 2: Lötspitze abnehmen

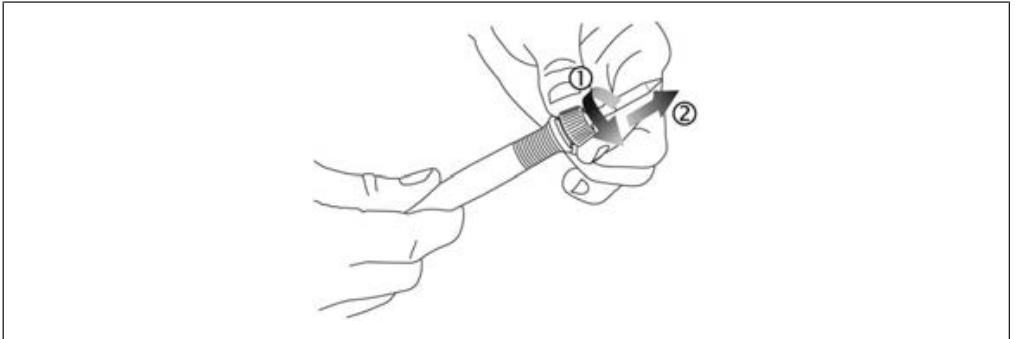

Abb. 3: Lötspitze aufsetzen [1], Federkraft überwinden und Bajonettverschluss verriegeln [2]

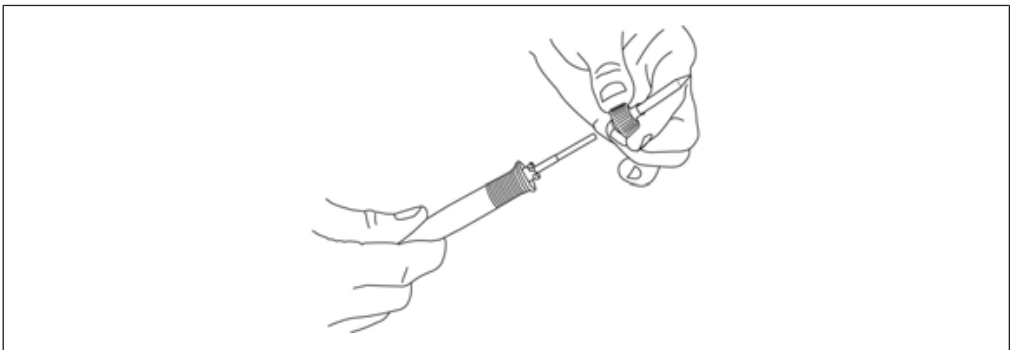

Abb. 4: Lötspitze korrekt montiert

- a) Den korrekten Sitz der Lötspitze überprüfen:
Korrekter Abstand der Rändelhülse [2] zum Lötcolben [3] wie in der Abbildung. Der Bajonettverschluss der Rändelhülse ist komplett verriegelt. Die Ausstellbleche [1] berühren die Rändelhülse [2] nicht.

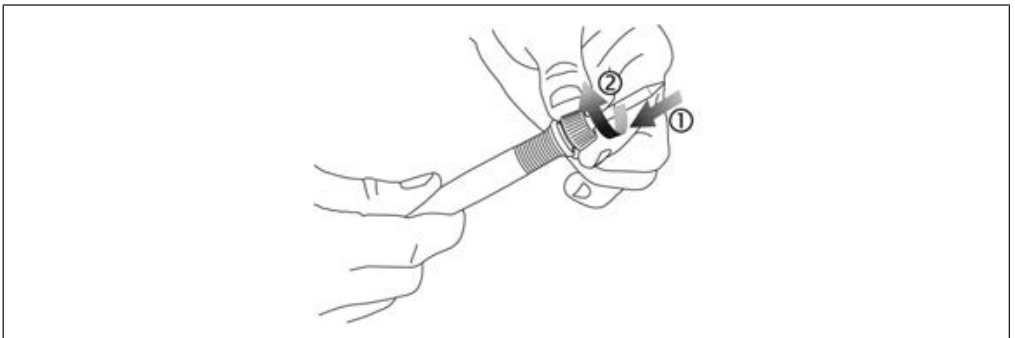
8. Den Heizkörper wechseln

VORSICHT



Verbrennungsgefahr! Den Heizkörper nur bei kalter Lötspitze und kaltem Heizkörper wechseln!

Vor dem Heizkörperwechsel die Lötstation ausschalten und die Lötspitze und den Heizkörper abkühlen lassen!

- a) Die Lötspitze abnehmen.
b) Den Heizkörper mit der Hand herausziehen.



Abb. 5: Heizkörper austauschen

- ✓ Den Ersatzheizkörper einschieben:
- Die Nut des Heizkörpers [1] an der Markierung im Lötcolben [2] ausrichten.
 - Den Heizkörper exakt parallel zum Lötcolben ausrichten.
 - Den Heizkörper vorsichtig und langsam mit wenig Kraft bis zum Anschlag einschieben. Wenn sich der Heizkörper nicht leicht einschieben lässt, nicht mit höherer Kraft drücken, sondern neu ansetzen!
 - Die Lötspitze wieder aufsetzen.

9. Fehlerbehandlung

9.1 Fehlermeldungen

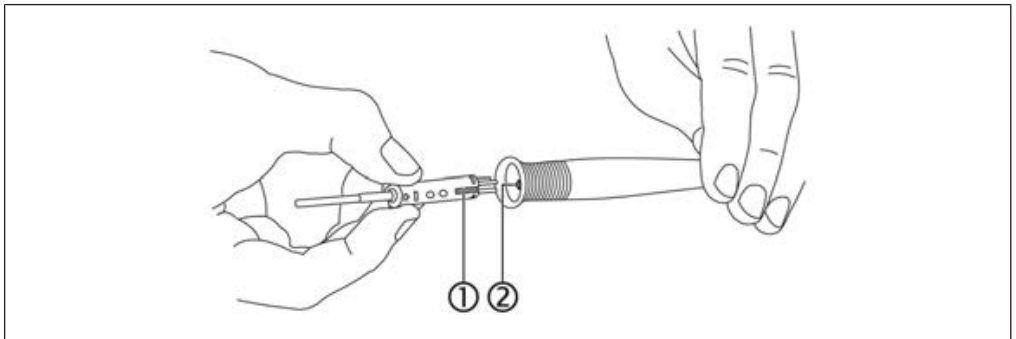
Die i-CON 1 führt selbständig Fehlerdiagnosen durch. Das Diagnoseergebnis kann als Fehlercode ausgegeben werden: Das dreieckige Piktogramm erscheint im Display. Der Fehlercode wird als Zahl zwischen 2 und 99 angezeigt. In der unteren Zeile wird ein Hinweistext angezeigt.



Die Fehlercodes können in der Fehlercode-Tabelle der Betriebsanleitung entnommen werden. Fehlermeldungen müssen über den i-OP quittiert werden. Erst nachdem der Fehler beseitigt und quittiert wurde, wird das angeschlossene Lötwerkzeug wieder geheizt.

9.2 Allgemeine Fehler

Sollte die Lötstation nicht den Erwartungen entsprechend funktionieren, prüfen Sie die folgenden Punkte:

- Ist Netzspannung vorhanden? Netzanschlusskabel richtig mit dem Gerät und der Steckdose verbinden.
- Ist die Sicherung defekt? Die Sicherung befindet sich auf der Rückseite des Gerätes in der Netzanschlussbuchse.
Beachten Sie unbedingt, dass eine defekte Sicherung auch ein Hinweis auf eine tieferliegende Fehlerursache sein kann. Einfaches Wechseln der Sicherung ist daher im Allgemeinen nicht ausreichend.
- Ist das Lötwerkzeug korrekt mit der Versorgungseinheit verbunden?
- Die Station zeigt permanent nur die Raumtemperatur an.
Es liegt ein Defekt am Heizkörper oder in der Zuleitung vor. Auch wenn sich die Station im Ruhezustand befindet wird nach einigen Minuten die Raumtemperatur angezeigt!
- Das Display wird abgeschaltet und zeigt nichts mehr an, der Netzschalter leuchtet jedoch weiter.
Es liegt eine Überlastung der Lötstation vor. Ist die Lötstation ausreichend abgekühlt (ungefähr 30 Minuten) kann weitergearbeitet werden.

10. Copyright und Haftung

Ersa hat diese Betriebsanleitung mit großer Sorgfalt erstellt. Es kann jedoch keine Garantie in Bezug auf Inhalt, Vollständigkeit und Qualität der Angaben in dieser Anleitung übernommen werden. Der Inhalt wird gepflegt und den aktuellen Gegebenheiten angepasst.

Alle in dieser Betriebsanleitung veröffentlichten Daten, sowie Angaben über Produkte und Verfahren wurden von uns unter Einsatz modernster technischer Hilfsmittel nach bestem Wissen ermittelt. Diese Angaben sind unverbindlich und entheben den Anwender nicht von einer eigenverantwortlichen Prüfung vor dem Einsatz des Gerätes.

Wir übernehmen keine Gewähr für Verletzungen von Schutzrechten Dritter für Anwendungen und Verfahrensweisen ohne vorherige ausdrückliche und schriftliche Bestätigung. Technische Änderungen im Sinne von Produktverbesserungen behalten wir uns vor.

Im Rahmen der gesetzlichen Möglichkeiten ist die Haftung für unmittelbare Schäden, Folgeschäden oder Drittschäden, die aus dem Erwerb dieses Produktes resultieren, ausgeschlossen. Alle Rechte vorbehalten.

Wir empfehlen das Verpackungsmaterial zur späteren Verwendung aufzubewahren. Nur mit diesem Verpackungsmaterial kann das Lötwerkzeug sicher verpackt, gelagert, transportiert oder versendet werden.

Die vorliegende Anleitung darf, auch nicht auszugsweise, ohne die schriftliche Genehmigung der Ersa GmbH reproduziert, verändert, übertragen oder in eine andere Sprache übersetzt werden.

11. Garantie

Heizkörper und Löt- bzw. Entlötspitzen stellen Verschleißteile dar, welche nicht der Garantie unterliegen. Material- oder fertigungsbedingte Mängel müssen unter Mitteilung der Mängel sowie des Kaufbeleges vor Warenrücksendung, welche bestätigt werden muss, angezeigt werden und der Warenrücksendung beiliegen.

Die Garantiezeit entspricht den Festlegungen in den gültigen Allgemeinen Verkaufs-, Liefer- und Zahlungsbedingungen der Ersa GmbH. Bei nicht bestimmungsgemäßem Gebrauch und Eingriffen in das Gerät erlöschen die Garantie und Haftungsansprüche des Käufers gegenüber dem Hersteller.

Table of contents

1	For your safety	4
2	Intended use	7
3	Scope of delivery	8
4	Disposal	9
5	Commissioning	9
5.1	Switching on the soldering station for the first time	9
5.2	Switching OFF:.....	11
5.3	i-CON 1V connections	11
6	Function description	11
6.1	Language selection.....	11
6.2	Set soldering tip temperature.....	12
6.3	The Work mode	13
6.4	Parameter mode	13
6.5	Configuration mode	13
6.6	Contrast.....	14
6.7	Changing parameter values	14
7	Changing soldering tips	15
8	Changing the heating element	17
9	Error treatment	18
9.1	Error messages.....	18
9.2	General Errors.....	18
10	Copyright and liability	19
11	Warranty	19

1. For your safety

Safety Notes

Ersa products are developed, manufactured and tested in compliance with essential safety requirements.

Residual risks nevertheless remain!

You should therefore read these instructions before you start to operate the tool for the first time. The instructions will help you operate the soldering tool safely as well as becoming acquainted with all functions and properly using them.

The enclosed information leaflet "Safety Notes" is also part of the safety instructions to be adhered to.

National and international safety, health and occupational safety regulations must be complied with.

DANGER

Danger due to improper operation



- a) Comply with the operating instructions!
- b) Every person involved in the commissioning, operation and/or maintenance of the soldering tool must have read and understood the "Safety Notes" and chapter "For your safety", as well as the chapters in these operating instructions relating to the above tasks!
- c) For the operation of the soldering tool, the local safety and accident prevention regulations must also be adhered to!
- d) Always keep these instructions near the soldering tool, in a place accessible to all users at all times!

CAUTION

Risk of accidents! Do not damage the components of the soldering tools!



- a) Check all components before each use!
- b) Do not operate the soldering station if it is damaged!
- c) Repairs may only be carried out by a specialist or the manufacturer!
- d) Use only original Ersa consumables and spare parts.
- e) Do not perform any retrofitting!
Otherwise, the warranty will become null and void.
- f) Never operate the soldering iron without the soldering tip, overheating hazard!

 **WARNING****Fire hazard due to hot soldering tool!**

- a) Before switching on the soldering station, all easily combustible objects, liquids and gases must be removed from the working area!
- b) Always place the soldering tool in the supporting stand when not in use!
- c) Disconnect the soldering station from the mains after use!

 **CAUTION****Risk of burns! The soldering iron gets hot immediately after it is switched on!**

Never touch the hot soldering tip or the hot heating element directly!

 **WARNING****Danger of electric shock when soldering!**

- a) Carry out soldering work only on de-energised parts!
- b) Do not expose the soldering station and soldering iron to large mechanical loads!
- c) Do not immerse the soldering tool in liquids to cool it off!

 **WARNING****Possible danger of fire or property damage!**

Danger of heat accumulation if ventilation slots are covered!

- a) Never cover the ventilation slots of the soldering station!

 **CAUTION****Wear protective equipment!**

During soldering, hot solder or corrosive flux material can splatter from the solder joint. Avoid getting solder or flux material in the eyes or on the skin by wearing protective equipment!

- a) Adhere to the company's internal regulations for protective clothing!
- b) Adhere to the safety data sheets for the solder and flux material used!

 **WARNING****Dangerous electrical voltage!**

Death or very serious injuries due to electric shock!



- a) In the event of faults in the electrical power supply, switch off the soldering station immediately!
- b) Work on electrical parts may only be carried out by a qualified electrician or by persons instructed in electrical engineering under the direction and supervision of a qualified electrician in accordance with the electrotechnical regulations!
- c) Never open the device!
- d) Only use original fuses with the prescribed current rating!
- e) Only use voltage-insulated tools!
- f) Protect the connecting cable:
Do not use the connecting cable to pull the mains plug or to carry the device!
Keep connecting cables clear of heat, oil or sharp edges. Replace a damaged connecting cable immediately, as this may lead to fires, short circuits and electric shock!

 **CAUTION****Eating and drinking forbidden!**

- ✓ Solders and solder materials are toxic. To prevent them from entering the organism, observe the following:
- a) Do not eat, drink or smoke in rooms where soldering is taking place!
 - b) Always wash your hands thoroughly after working with solder and flux materials!
 - c) Adhere to the safety data sheets for the solder and flux materials used!

 **CAUTION****Toxic fumes when soldering!**

During soldering, emissions are produced from the solder materials and the assemblies. These emissions are harmful to health. Do not inhale the fumes!

- a) Ensure sufficient ventilation or use a solder fume extraction system!
- b) Adhere to the safety data sheets for the solder and flux materials used!

 **WARNING****Danger of fire and electric shock!**

Humidity and moisture conduct electricity. This may lead to fires and electric shock.

- a) Protect the device from moisture and humidity!
- b) Do not switch on wet or humid soldering tools!

 **WARNING****Fire hazard due to unattended soldering station!**

- a) Keep any unauthorised people at a safe distance from the soldering station to prevent accidents and burns!
- b) Never leave the soldering station unattended when running!
- c) The soldering tool must be placed in the storage position on the support stand provided for this purpose.
- d) After switching off the soldering station, the soldering tool requires time to cool down.

 **CAUTION****Avoid any risk of injury!**

- a) Check the work tool for damage before switching it on!
- b) Operate and store the work tool only under the ambient conditions specified in the data sheet!
- c) Service and clean the work tool as provided for in the operating instructions!
- d) Keep the workplace tidy!

 **CAUTION****Risk of accidents! Danger due to use by unauthorised persons!**

- a) Ensure that unauthorised persons, especially children, do not have access to the soldering station!

2. Intended use

The i-CON 1 soldering tool was designed according to the state of the art and approved technical safety regulations. However, residual risks may originate from the soldering tool, especially if it is operated improperly by untrained personnel or used for purposes other than those it is intended for.

The i-CON 1 soldering station is intended for indoor use. The tool is designed exclusively for soft soldering. Any other or further use shall be regarded as improper. The manufacturer/supplier shall not be held liable for any damage resulting therefrom.

Intended use shall also include adherence to the operating instructions as well as to the safety provisions enclosed with the product. Download the instructions from the Ersa company website.

3. Scope of delivery

Designation
i-CON 1 Electronic station
Electronic station i-CON 1C, with interface
Electronic station i-CON 1, 115 V
Electronic station i-CON 1V
Electronic station i-CON 1VC, with interface
Soldering iron i-TOOL with soldering tip
Storage rack with drying sponge
Mains cable
Operating instructions and safety notes



Call up the overview of soldering tip series 142 via the Internet quick link 142.ersa.com.



NOTE

Is delivery not complete or are there any damaged parts?

Check the delivery for completeness. If any items are missing or damaged, contact the supplier!

4. Disposal

CAUTION

Disposal



- ✓ Solder waste is hazardous and must not be disposed of with normal household waste!
- a) Ensure safe and environmentally friendly disposal of the soldering tool!
- b) Provide safe and environmentally friendly disposal of operating/auxiliary materials and replacement parts!
- c) Comply with the municipal waste disposal regulations!

5. Commissioning

5.1 Switching on the soldering station for the first time

- ✓ The Safety Notes listed in the chapter Safety Notes must be observed.
- a) Make sure that the line voltage complies with the value specified on the type plate.
- b) Place the soldering station and the support stand on a heat-resistant, conductive ESD work surface with a connected earthing plug. It must be impossible for the devices to tip over. Also PCBs must be placed only on the ESD work surface.
- c) Ensure that the On/Off switch is turned off.
- d) Check the soldering tip for tight seating.
- e) Place the soldering iron in the support stand. There must be no strain on the connecting cable of the soldering iron.
- f) Insert the dry cleaner.
- g) Ensure correct fit of the plug in the socket. The pin in the plug must fit into the groove in the socket.

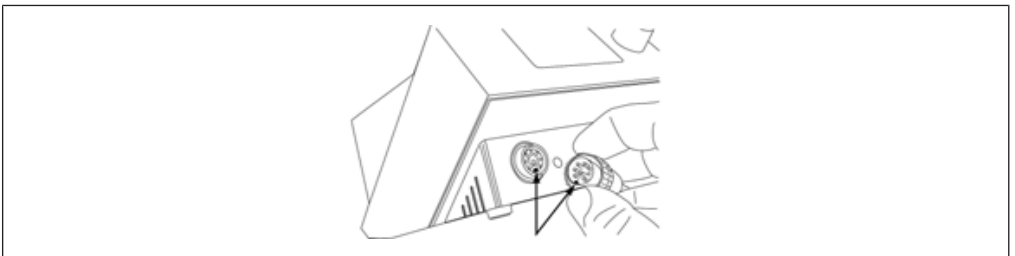

- h) Connect the soldering tool with the station. Insert the plug into the socket and lock it to do so. Place the soldering tool into the support stand.

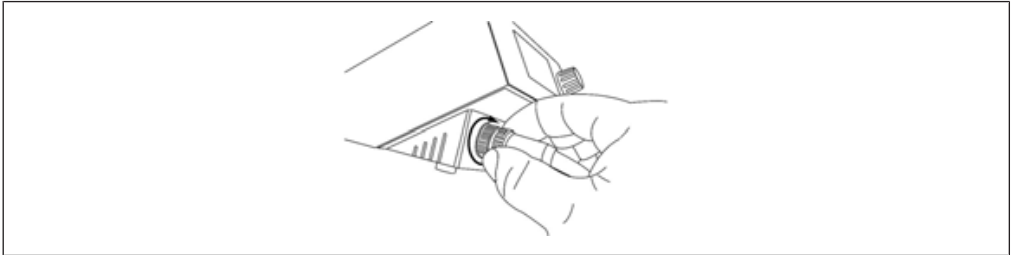

- i) Connect the power supply cable with the soldering station and the mains socket.

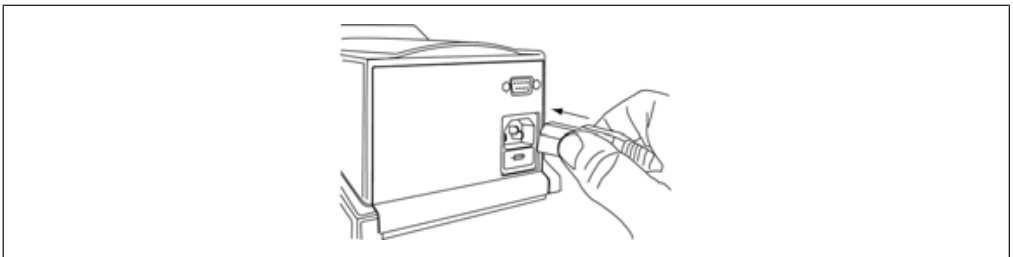

Never operate the soldering iron without the soldering tip, overheating hazard!



⚠ CAUTION

Risk of burns! The soldering iron gets hot immediately after it is switched on!

Never touch the hot soldering tip or the hot heating element directly!

The soldering station is switched on/off using the mains switch on the front panel.

- a) Switch on the soldering station using the mains switch.

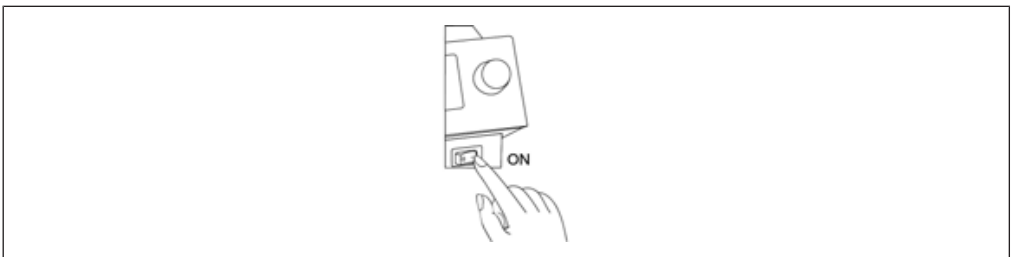

5.2 Switching OFF:



CAUTION

Attention Risk of burns!

After switching off, the soldering tip remains hot for a long time!

- a) Press the On/Off switch on the front of the device.

5.3 i-CON 1V connections

Various soldering tools can be connected to the i-CON 1V soldering station.

Please refer to the following illustration:

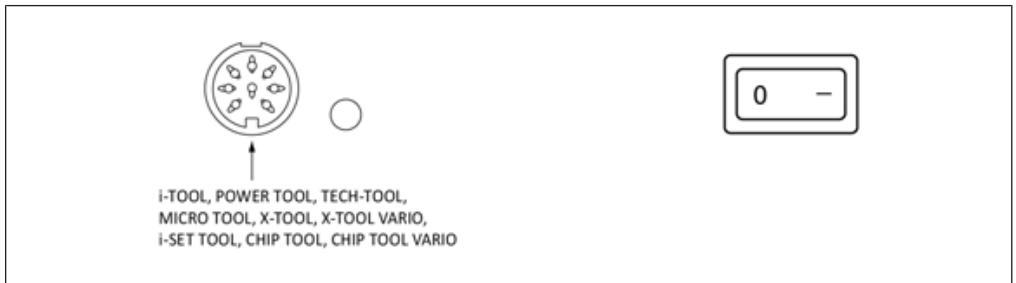

6. Function description

The soldering station is operated by the rotary encoder with touch function, the i-OP. The i-OP makes it possible to select the desired function or to change values. Clockwise turning results in higher values and counter-clockwise turning in lower values. Slow turning effects change in increments of one. Quick turning changes the selected values in increments of 10/50/100 (depending on the corresponding parameter). The push-button function confirms the set parameter value.

6.1 Language selection

- ✓ Select the language:

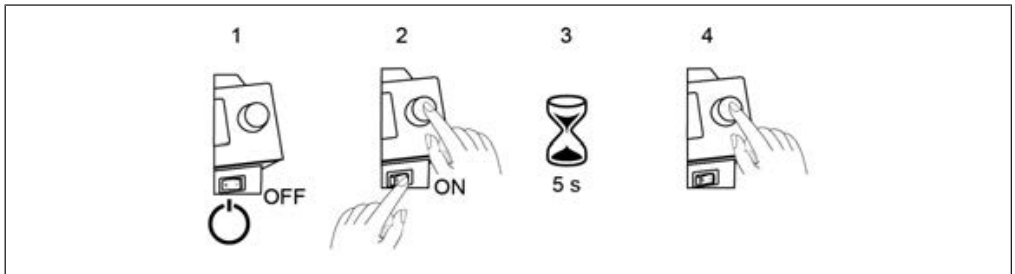

- a) Turn off the soldering station.
- b) Press and hold the i-OP.
- c) Switch on the soldering station.
- d) Hold the i-OP until the [Configuration] menu appears, and then release the i-OP.



- e) Turn the i-OP to select the entry [Change].
- f) Select the [Language] menu item and then press the i-OP.

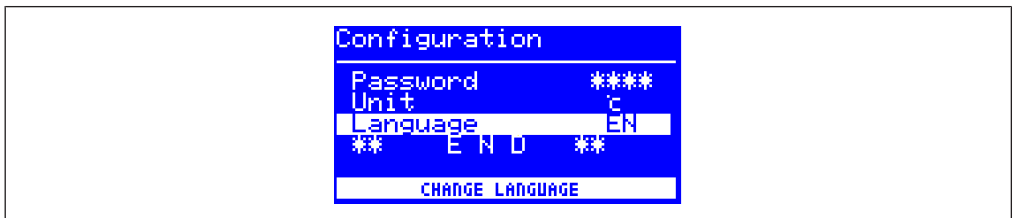

- g) Turn the i-OP to select the desired language, then press the i-OP.
 - h) Select the menu item [** END **] and then press the i-OP.
- ⇒ The national language has thus been changed.

6.2 Set soldering tip temperature

- a) Turn the i-OP to adjust the desired soldering tip temperature.
 - b) Press the i-OP.
- ⇒ The soldering tip temperature changes.

6.3 The Work mode

After the station has been switched on, the switch-on dialog is displayed for approx. 2 seconds.



This shows the station name and software version of the i-CON 1. The station then goes into working mode.

6.4 Parameter mode

The parameter mode for the soldering tool is activated by pressing the i-OP and keeping it pressed for 2 seconds.

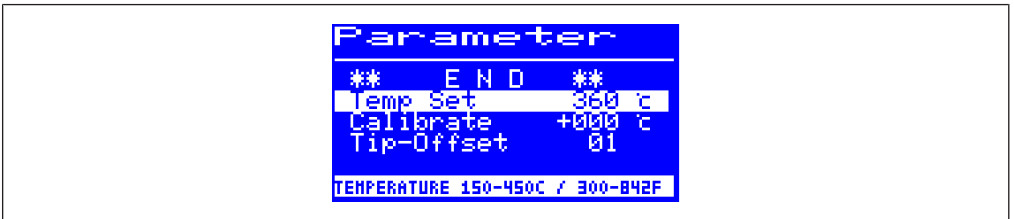

6.5 Configuration mode

To reach the configuration mode, keep the i-OP pushed for 5 seconds when you switch on the i-CON 1.

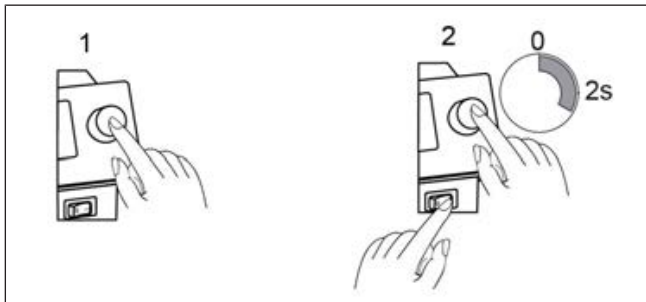

a) Turn the i-OP to select a menu item, then press it.

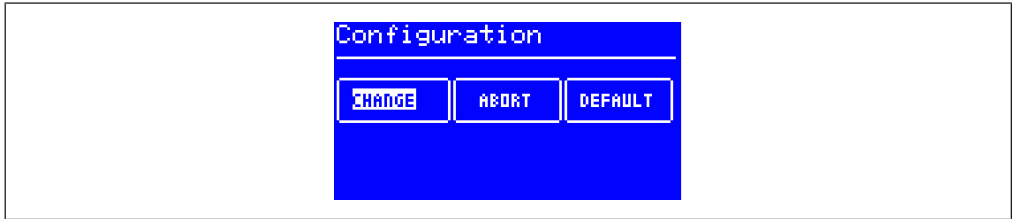

- [CHANGE] opens the [Configuration] menu
- [CANCEL] cancels the operation
- [DEFAULT] restores the factory settings

6.6 Contrast

Follow these steps to adjust the contrast of the display to the respective work environment:

- a) Switch on the station and rotate the i-OP immediately. This activates the [Contrast] mode:

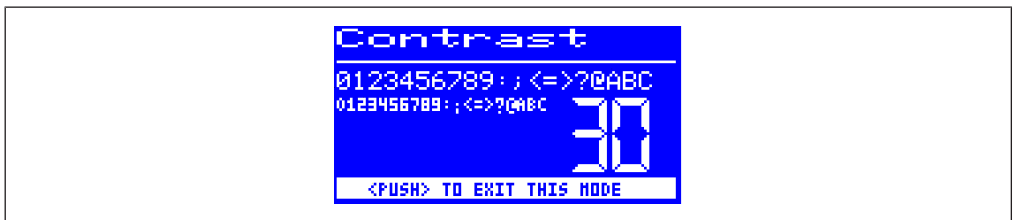
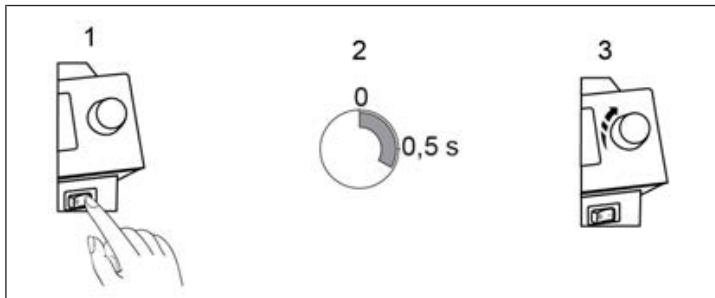

Set the desired contrast by turning the i-OP, then press it.

6.7 Changing parameter values

Change the value of a parameter:

Press and hold the i-OP for approx. 2 seconds.

Select the desired parameter by turning the i-OP.

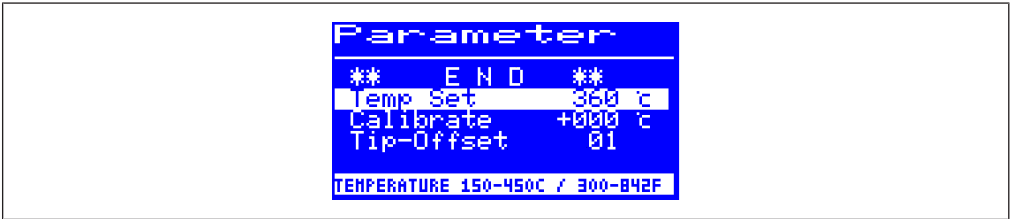

Activate the cursor by pressing the i-OP. Pressing again switches the cursor off again.

With the cursor activated, turning the i-OP changes the value of the parameter.

7. Changing soldering tips

Never operate the soldering iron without the soldering tip! To avoid material damage due to overheating, switch off the soldering station before changing the soldering tip!

- a) Switch off the soldering station by the mains switch.

CAUTION

Risk of burns! Allow the soldering iron to cool off until reaching a safe temperature!



Touching the knurled plastic component of the soldering tip is always at your own risk. If necessary allow the soldering tip to cool down completely before changing it.

CAUTION

Attention Risk of burns!



After switching off, the soldering tip remains hot for a long time!

CAUTION

Risk of burns! The soldering iron gets hot immediately after it is switched on!



Never touch the hot soldering tip or the hot heating element directly!

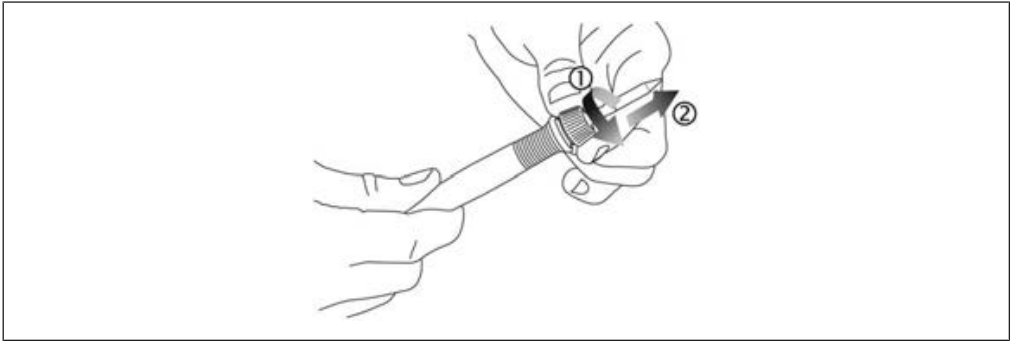

Fig. 1: Unlock [1] and pull out [2] the soldering tip

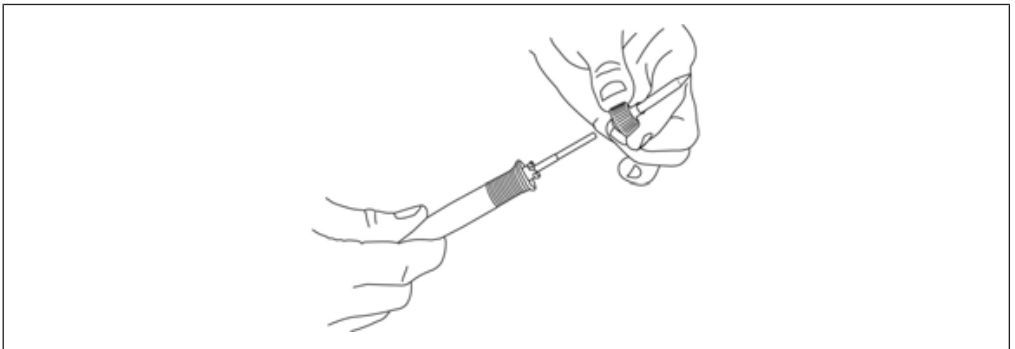

Fig. 2: Remove the soldering tip

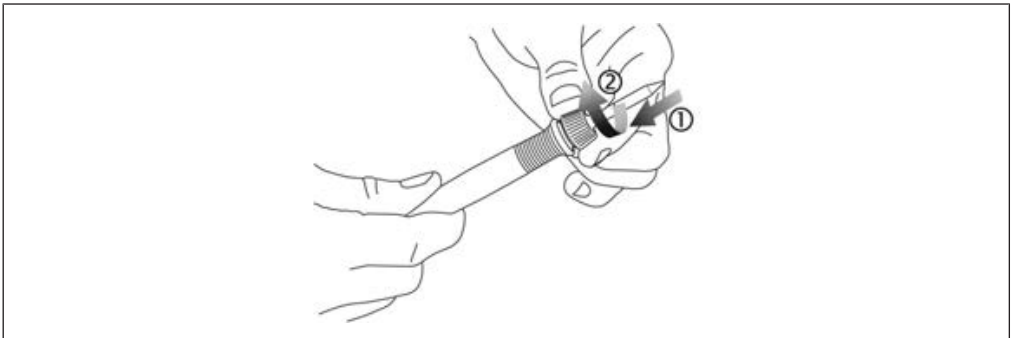

Fig. 3: Fit the soldering tip [1], overcome the spring force and lock the bayonet mount [2]



Fig. 4: Soldering tip proper mounting

- a) To check the soldering tip for tight seating:
 Maintain the correct distance of the knurled sleeve [2] to the soldering iron [3] as per the illustration
 Make sure that the bayonet mount of the knurled sleeve is completely locked.
 The display panels [1] do not touch the knurled sleeve [2].

8. Changing the heating element

CAUTION



Risk of burns! Only change the heating element when both the soldering tip and the heating element are cold!

Before changing the heating element, switch off the soldering station and allow the soldering tip and the heating element to cool down!

- a) Remove the soldering tip.
- b) Pull the heating element out by hand.

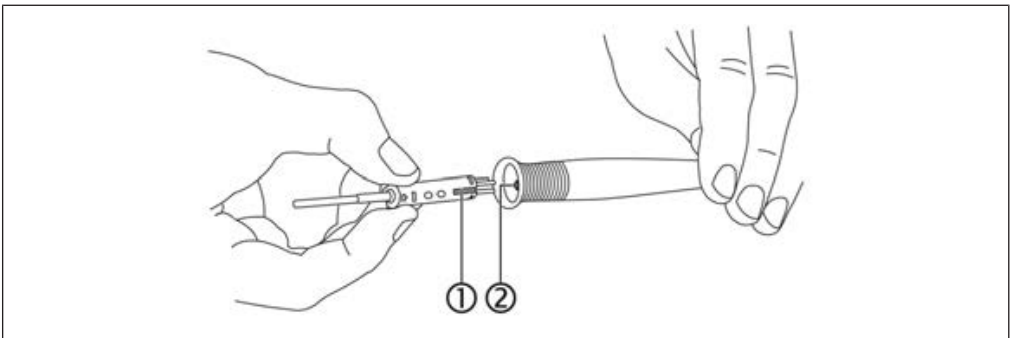

Fig. 5: Replace the heating element

- ✓ Slide in the spare heating element.
 - a) Align the groove of the heating element [1] with the marking in the soldering iron [2].
 - b) Align the heating element exactly parallel to the soldering iron.
 - c) Gently push the heating element in carefully and slowly until it stops. If the heating element cannot slide in easily, do not press with greater force, but re-position it!
 - d) Re-install the soldering tip.

9. Error treatment

9.1 Error messages

The i-CON 1 carries out an automatic error diagnosis. The diagnostic result can be output as an error code: The triangular pictogram appears in the display. The error code is displayed as a number between 2 and 99. A note text is displayed in the bottom line.



Error codes can be taken from the error code table in the operating instructions. Error messages must be acknowledged via the i-OP. The connected soldering tool will only be heated again, after the fault has been rectified and acknowledged.

9.2 General Errors

If the soldering station does not operate as expected, check the following elements:

- Is main voltage present? Correctly connect the mains lead to the device and socket.
- Is the fuse defective? The fuse can be found at the rear side of the device in the mains connecting socket.
Note that a defective fuse may also indicate an underlying cause of a fault. Simply changing the fuse therefore generally does not suffice.
- Is the soldering tool correctly connected to the supply unit?
- The soldering station only displays the room temperature permanently. The heating element or the supply line to the soldering iron is defective. Even if the station is in idle mode, the room temperature is displayed after a few minutes!
- The display is switched off and no longer shows anything, but the power switch remains lit.
There is an overload on the soldering station. When the soldering station has cooled down sufficiently (about 30 minutes), you can continue working.

10. Copyright and liability

These Operating Instructions have been drawn up with utmost care by Erska. However, no warranty can be given with regard to the content, completeness and quality of the specifications in this manual. The table of contents is updated and adapted to current conditions.

All the data contained in these operating instructions, as well as the information on products and procedures have been ascertained using the latest technical tools to our best knowledge. This information is not binding nor does it relieve the user from their own responsibility to check the device before use.

We shall not be held liable for any infringement of third party rights for applications and procedures without prior express, written confirmation. We reserve the right to make technical changes in order to further improve the product.

Liability for direct, consequential and indirect damage resulting from the purchase of this product is ruled out, to the extent permitted by law. All rights reserved.

We recommend keeping the packaging material for later use. Only with this packaging material can the soldering tool be safely packed, stored, handled or shipped. These operating instructions must neither be reproduced nor modified, transferred or translated into other languages, not even in extracts, without the written approval of Erska GmbH.

11. Warranty

Heating elements and soldering or desoldering tips are treated as wear parts and are, therefore, not subject to the warranty. Any return of goods due to material or production faults must be accompanied by a written description of the fault that has occurred, together with a proof of purchase, the receipt of which must be acknowledged.

The warranty period complies with the applicable General Sale, Delivery and Payment Terms of Erska GmbH. In the event of improper use and tampering with the device, any warranty and liability claims of the purchaser against the manufacturer shall become void.

Table des matières

1	Pour votre sécurité	4
2	Utilisation conforme aux dispositions	8
3	Contenu de livraison	8
4	Élimination	9
5	Mise en service	9
5.1	Allumer la station de soudage pour la première fois.....	9
5.2	Arrêt.....	11
5.3	Connecteurs i-CON 1V.....	11
6	Description des fonctions	12
6.1	Sélection de la langue.....	12
6.2	Régler la température de la panne.....	13
6.3	Mode de travail.....	13
6.4	Le mode de paramétrage.....	14
6.5	Mode de configuration.....	14
6.6	Contraste.....	14
6.7	Modification des paramètres.....	15
7	Remplacement de panne à souder	16
8	Changer le corps de chauffe	18
9	Traitement des erreurs	19
9.1	Messages d'erreur.....	19
9.2	Erreurs générales.....	19
10	Copyright et responsabilité	20
11	Garantie	20

1. Pour votre sécurité

Consignes de sécurité

Les produits Erska sont développés, fabriqués et contrôlés dans le respect des exigences essentielles de sécurité.

Des risques résiduels demeurent toutefois !

Vous devez donc lire le présent guide avant d'utiliser l'outil pour la première fois. Ce guide vous aidera à exploiter l'outil à souder en toute sécurité, à en apprendre toutes les fonctions et à l'utiliser de manière optimale.

Les consignes de sécurité à respecter comprennent également la note d'information ci-jointe "Consignes de sécurité ».

Les réglementations nationales et internationales en matière de sécurité, d'hygiène et de santé doivent être respectées.

DANGER

Risque causé par une utilisation incorrecte



- a) Respecter le manuel d'utilisation !
 - b) Toute personne impliquée dans la mise en service, le fonctionnement et/ou la maintenance de l'outil à souder doit avoir lu et compris la note d'information « Consignes de sécurité » et le chapitre « Pour votre sécurité » ainsi que les chapitres pertinents de ce manuel d'utilisation relatifs aux différentes activités!
 - c) En outre, pour le fonctionnement de l'outil à braser, les directives de sécurité et de prévention des accidents en vigueur sur le site doivent être observées !
 - d) Conservez ce guide en permanence à proximité de l'outil à braser, dans un lieu accessible à tout moment à tous les utilisateurs !
-

 **ATTENTION**

Risque d'accident ! Les composants des outils à souder ne doivent pas être endommagés !



- a) Vérifiez tous les composants avant utilisation !
- b) N'utilisez pas le poste de soudure s'il est endommagé !
- c) Les réparations sont exclusivement réservées à un spécialiste ou au fabricant !
- d) Utilisez uniquement des consommables et pièces détachées Ersa d'origine.
- e) N'effectuez aucune modification !
Celles-ci entraînent également l'annulation de la demande de garantie.
- f) Ne jamais faire fonctionner le fer à souder sans panne à souder, risque de surchauffe !

 **AVERTISSEMENT**

Risque d'incendie dû à l'outil à souder à chaud !



- a) Avant d'allumer le poste de soudure, retirez tous les objets, liquides et gaz facilement inflammables de la zone de travail !
- b) Lorsque vous ne l'utilisez, placez toujours l'outil à souder dans son support !
- c) Débranchez le poste de soudure du secteur après utilisation !

 **ATTENTION**

Risque de brûlure ! Le fer à souder devient chaud immédiatement après la mise sous tension !



Ne touchez jamais directement la panne à souder chaude ou le corps de chauffe devenu chaud !

 **AVERTISSEMENT**

Risque de choc électrique lors du soudage !



- a) Effectuez les travaux de soudure uniquement sur des pièces hors tension !
- b) N'exposez pas le poste de soudure et le fer à souder à des charges mécaniques importantes !
- c) Ne plongez pas l'outil à souder dans des liquides en vue de le refroidir !

**⚠ AVERTISSEMENT****Risque d'incendie ou de dommages matériels !**

Risque d'accumulation de chaleur si les fentes de ventilation sont recouvertes !

- a) Ne jamais couvrir les fentes de ventilation du poste de soudure !

**⚠ ATTENTION****Porter un équipement de protection individuelle !**

Pendant le soudage, il peut se produire une projection de soudure chaude ou bien de flux corrosif provenant du point de soudure. Porter un équipement de protection pour éviter tout contact oculaire ou cutané avec la soudure ou le flux !

- a) Respectez le règlement interne à l'entreprise concernant les vêtements de protection !
- b) Observez les fiches de données de sécurité des soudures et des flux utilisés !

**⚠ AVERTISSEMENT****Tension électrique dangereuse !**

Danger de mort ou blessures très graves par électrocution !

- a) En cas de panne dans l'alimentation électrique, éteindre immédiatement le poste de soudure !
- b) Les travaux sur les pièces électriques doivent être effectués exclusivement par des électriciens qualifiés, ou des personnes formées en électrotechnique sous la supervision d'un électricien, dans le respect des normes électrotechniques !
- c) L'appareil ne doit jamais être ouvert !
- d) Utiliser exclusivement des fusibles d'origine à la puissance prescrite !
- e) Utiliser exclusivement des outils isolés contre la tension !
- f) Protéger le câble de raccordement :
Ne pas utiliser le câble de raccordement pour retirer la fiche secteur ou pour transporter l'appareil ! Ne pas exposer le câble de raccordement à de la chaleur, de l'huile ou des arêtes vives ! Remplacer immédiatement un câble de raccordement endommagé, car il peut provoquer des incendies, des courts-circuits et des chocs électriques !

 **ATTENTION****Interdiction de manger et boire !**

- ✓ Les soudures et les adjuvants de soudure sont toxiques. Pour éviter qu'ils ne pénètrent dans l'organisme, observez ce qui suit :
- Dans les espaces où ont lieu les opérations de soudage, il est interdit de manger, de boire et de fumer !
 - Lavez-vous toujours les mains après avoir travaillé avec de la soudure et du flux !
 - Respectez les fiches de données de sécurité des soudures et des flux utilisés !

 **ATTENTION****Vapeurs toxiques lors du soudage !**

Pendant le soudage, il se produit un dégagement de gaz provenant des matériaux de soudure et des assemblages. Ces gaz libérés sont toxiques. Ne pas respirer les vapeurs !

- Assurez une ventilation adéquate ou utilisez un système d'extraction des fumées !
- Respectez les fiches de données de sécurité des soudures et des flux utilisés !

 **AVERTISSEMENT****Risque d'incendie et de choc électrique !**

L'humidité et l'eau conduisent l'électricité. Cela peut entraîner des incendies et des chocs électriques.

- Protégez l'outil de l'humidité et de l'eau !
- N'allumez pas d'outils de soudage humides ou mouillés !

 **AVERTISSEMENT****Risque d'incendie dû à un poste de soudure laissé sans surveillance !**

- Pour éviter les accidents et les brûlures, éloignez les personnes non autorisées du poste de soudage !
- Ne laissez jamais le poste de soudage allumé sans surveillance !
- L'outil de soudure doit être placé dans l'emplacement de stockage du support prévu à cet effet.
- Après avoir éteint le poste de soudure, l'outil à souder a besoin de temps pour refroidir.

 **ATTENTION**

Évitez le risque de blessure par brûlure !



- a) Vérifiez que l'outil n'est pas endommagé avant de le mettre sous tension !
- b) Utilisez et stockez l'outil uniquement dans les conditions environnementales spécifiées dans la fiche technique !
- c) Entretenez et nettoyez l'outil conformément aux instructions du manuel d'utilisation !
- d) Veillez à un rangement ordonné sur le lieu de travail !

 **ATTENTION**

Risque d'accident ! Danger dû à l'utilisation par des personnes non autorisées !



- a) Veillez à ce que les personnes non autorisées, en particulier les enfants, n'aient pas accès au poste de soudure !

2. Utilisation conforme aux dispositions

L'outil à souder i-CON 1 est conçu selon l'état de la technique et les règles généralement reconnues de sécurité. Toutefois, des dangers résiduels peuvent demeurer sur l'outil à souder, en particulier s'il est utilisé de manière non conforme par un personnel non formé, ou mis en service de manière contraire aux prescriptions. La station de soudage i-CON 1 est prévue pour une utilisation dans des locaux fermés. L'appareil est exclusivement destiné au brasage tendre. Toute utilisation différente ou outrepassant cet usage est considérée comme non conforme. Le fabricant / fournisseur n'assume aucune responsabilité pour les dommages pouvant en résulter.

L'observation du présent manuel d'utilisation ainsi que le respect des consignes de sécurité accompagnant le produit, fait également partie intégrante de l'utilisation conforme. Téléchargez les instructions sur le site web de la société Ersä.

3. Contenu de livraison

Désignation
Station électronique i-CON 1
Station électronique i-CON 1C, avec interface
Station électronique i-CON 1, 115 V
Station électronique i-CON 1V
Station électronique i-CON 1VC, avec interface
Fer à souder i-TOOL avec panne à souder
Support de rangement avec éponge de séchage
Câble d'alimentation

Désignation

Mode d'emploi simplifié et consignes de sécurité



Appelez l'aperçu de la série de pannes à souder 142 via le lien rapide Internet 142.ersa.com .

INDICATION**Livraison incomplète ou pièces endommagées ?**

Contrôlez l'intégralité de la livraison. Si des certains articles sont manquants ou endommagés, contactez le fournisseur !

4. Élimination** ATTENTION****Élimination**

- 
- ✓ Les déchets de soudure sont des déchets spéciaux et ne doivent pas être jetés avec les ordures ménagères !
 - a) Veiller à une élimination sûre et respectueuse de l'environnement de l'outil de soudage !
 - b) Veiller à une élimination sûre et respectueuse de l'environnement des consommables, des produits auxiliaires et des pièces de rechange !
 - c) Respectez les réglementations communales en matière d'élimination des déchets !

5. Mise en service**5.1 Allumer la station de soudage pour la première fois**

- ✓ Les règles de sécurité répertoriées dans le chapitre Consignes de sécurité doivent être respectées.
- a) Assurez-vous que la tension secteur correspond à la valeur indiquée sur la plaque signalétique.

- b) Placez le poste de soudure et le support sur une surface de travail ESD (antistatique) conductrice et résistante à la chaleur avec une fiche de mise à la terre connectée. Tout basculement des appareils doit être impérativement évité. Le matériau à souder doit également être placé uniquement sur une surface de travail ESD.
- c) Assurez-vous que le poste de soudure est éteint à l'aide de l'interrupteur marche/arrêt.
- d) Vérifiez le bon positionnement du fer à souder.
- e) Placez le fer à souder dans le support. Le câble de raccordement du fer à souder ne doit pas être sous traction.
- f) Insérez le nettoyant à sec.
- g) Veillez à la bonne tenue de la fiche dans la douille. Le détrompage de la fiche doit entrer dans la rainure de la douille.

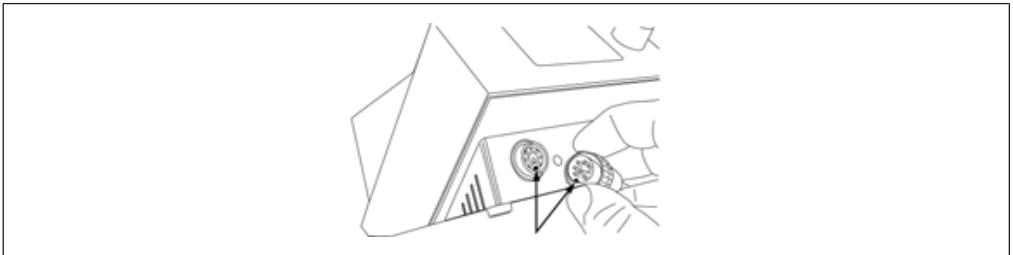

- h) Reliez l'outil à souder au poste. Enfoncez la fiche dans la douille et verrouillez le blocage. Déposez l'outil à souder dans le support.

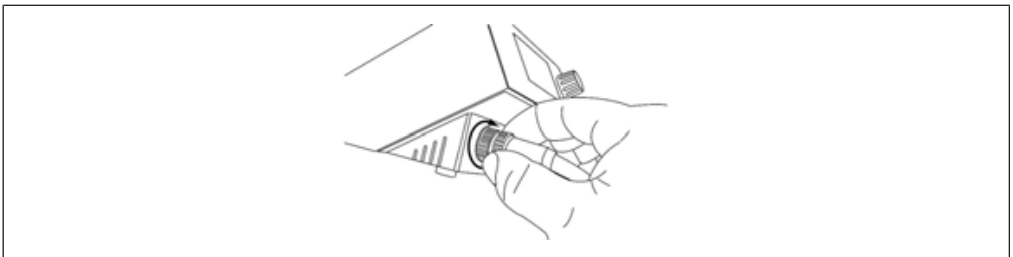

- i) Reliez le cordon d'alimentation avec le poste de soudure et la prise de secteur.

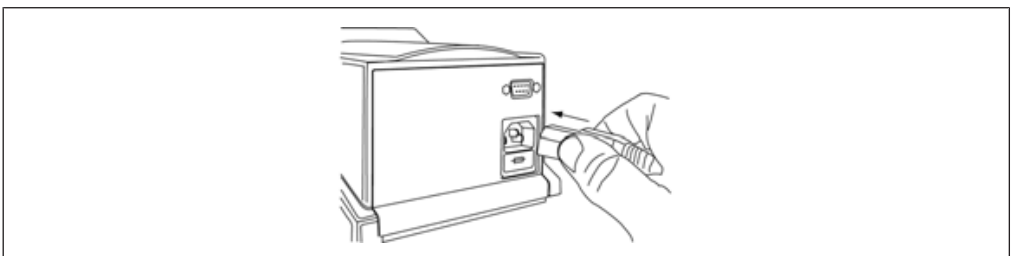

Ne jamais faire fonctionner le fer à souder sans panne à souder, risque de surchauffe !



⚠ ATTENTION

Risque de brûlure ! Le fer à souder devient chaud immédiatement après la mise sous tension !

Ne touchez jamais directement la panne à souder chaude ou le corps de chauffe devenu chaud !

La mise en marche/l'arrêt de la station de soudage s'effectue à l'aide de l'interrupteur d'alimentation situé sur la face avant.

- a) Connectez la station de soudage à la prise secteur.

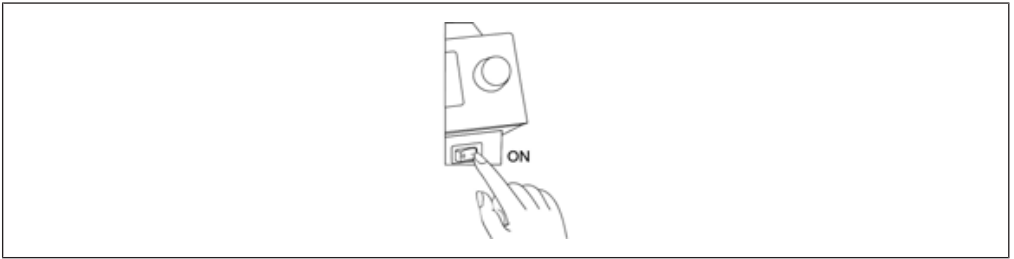

5.2 Arrêt



⚠ ATTENTION

Attention au risque de brûlure !

Après la mise hors tension, la pointe à souder reste chaude pendant une durée plus longue !

- a) Actionnez l'interrupteur marche/arrêt situé à l'avant de l'appareil.

5.3 Connecteurs i-CON 1V

Différents outils de soudage peuvent être raccordés à la station de soudage i-CON 1V.

Observez à cet effet l'illustration suivante :

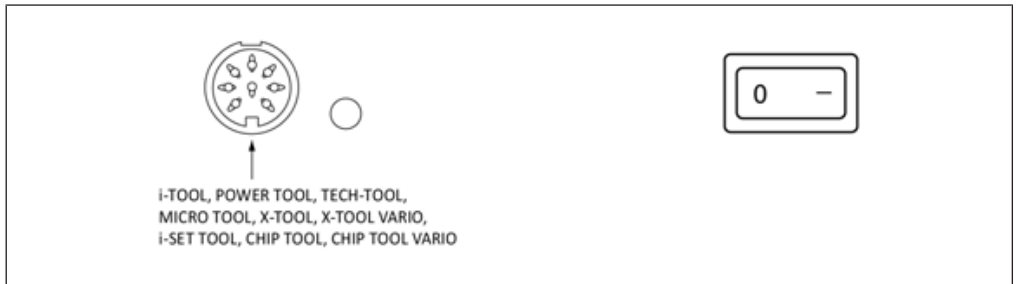

6. Description des fonctions

La station de soudage est commandée par un encodeur rotatif à fonction tactile, l'i-OP. L'i-OP permet de sélectionner les fonctions souhaitées ou de modifier les valeurs. En tournant vers la droite, les valeurs augmentent et vers la gauche, elles diminuent. La rotation lente change par pas d'une unité. Une rotation rapide modifie les valeurs sélectionnées par incréments de 10/50/100 (en fonction du paramètre concerné). La fonction tactile confirme la valeur de paramètre réglée.

6.1 Sélection de la langue

✓ Choisir la langue :

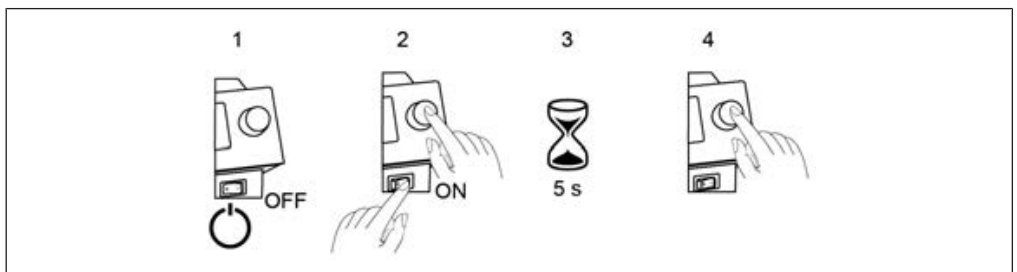

- Mettre la station de soudage hors tension.
- Appuyer et tenir l'i-OP.
- Mettre la station de soudage sous tension.
- Maintenir l'i-OP jusqu'à ce que le menu [Configuration] s'affiche, puis relâcher l'i-OP.

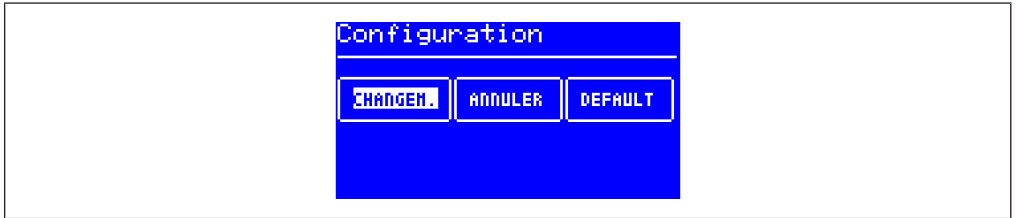

- e) Vous pouvez sélectionner le mode [Change] en tournant l'i-OP.
- f) Sélectionner l'entrée de menu [Language], puis appuyer sur i-OP.



- g) Sélectionner la langue nationale souhaitée en tournant le i-OP, puis appuyer sur le i-OP.
 - h) Sélectionner l'entrée de menu [** END **], puis appuyer sur i-OP.
- ⇒ La langue a été modifiée.

6.2 Régler la température de la panne

- a) Vous pouvez régler la température de la pointe de l'outil à souder en tournant l'i-OP.
 - b) Appuyez sur l'i-OP.
- ⇒ La température de la pointe de l'outil à souder change.

6.3 Mode de travail

Après l'enclenchement du poste, un dialogue s'affiche pendant env.2 secondes.



Celui-ci indique le nom de la station et la version du logiciel de l'i-CON 1. La station passe ensuite en mode travail.

6.4 Le mode de paramétrage

Vous pouvez activer le mode de paramétrage pour l'outil de soudage en appuyant et maintenant l'i-OP pendant 2 secondes.



```
Paramètres
*** FIN ***
Réglage Temp. 360 °C
Calibrage +000 °C
Fanne-Offset 01
TEMPERATURE 150-450C / 300-842F
```

6.5 Mode de configuration

Vous pouvez passer en mode de configuration en appuyant 5 secondes sur l'i-OP lors de la mise en marche de l'i-CON 1.

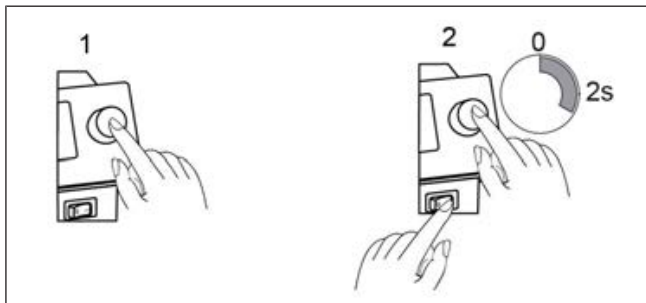

a) Tourner le i-OP pour sélectionner un élément de menu, puis appuyer sur .



```
Configuration
CHANGER. ANNULER DEFAULT
```

- [MODIFIER] ouvre le menu [Configuration].
- [ANNULER] annule le processus
- [DEFAULT] rétablit les réglages d'usine

6.6 Contraste

Pour ajuster le contraste de l'écran à votre environnement de travail, procédez comme suit :

- a) Mettez le poste de soudure en tension et tournez immédiatement l'i-OP. Le mode de contraste est activé.

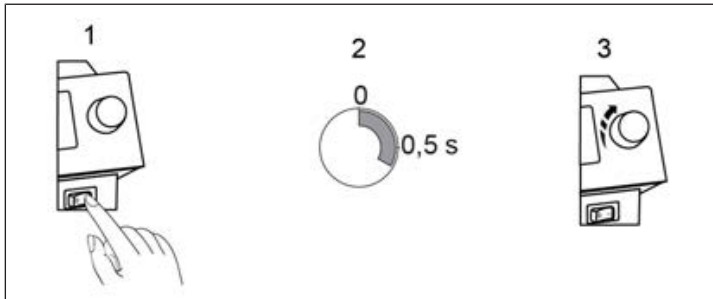

Régler le contraste souhaité en tournant le i-OP, puis appuyer.

6.7 Modification des paramètres

Modifier la valeur d'un paramètre :

Maintenir le i-OP enfoncé pendant environ 2 secondes.

Sélectionner le paramètre désiré en tournant l'i-OP.



Activer le curseur en appuyant sur i-OP. Appuyer à nouveau sur cette touche pour désactiver le curseur.

Quand le curseur est activé, vous pouvez modifier la valeur du paramètre en tournant l'i-OP.

7. Remplacement de panne à souder

Ne jamais utiliser le fer à souder sans panne à souder ! Pour éviter tout dommage sur le matériel en raison d'une surchauffe, désactiver le poste de soudage avant chaque remplacement de panne à souder !

- a) Déconnectez la station de soudage de la prise secteur.



ATTENTION

Risque de brûlure ! Laisser refroidir le fer à souder à une température non dangereuse !

Le contact avec la partie moletée en plastique de la panne à souder se fait toujours à vos risques et périls. Le cas échéant, laisser refroidir complètement la panne à souder avant de la changer.



ATTENTION

Attention au risque de brûlure !

Après la mise hors tension, la pointe à souder reste chaude pendant une durée plus longue !



ATTENTION

Risque de brûlure ! Le fer à souder devient chaud immédiatement après la mise sous tension !

Ne touchez jamais directement la panne à souder chaude ou le corps de chauffe devenu chaud !

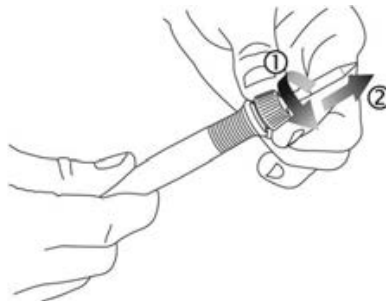

Fig. 1: Débloquer la panne à souder à souder [1] et l'extraire [2]

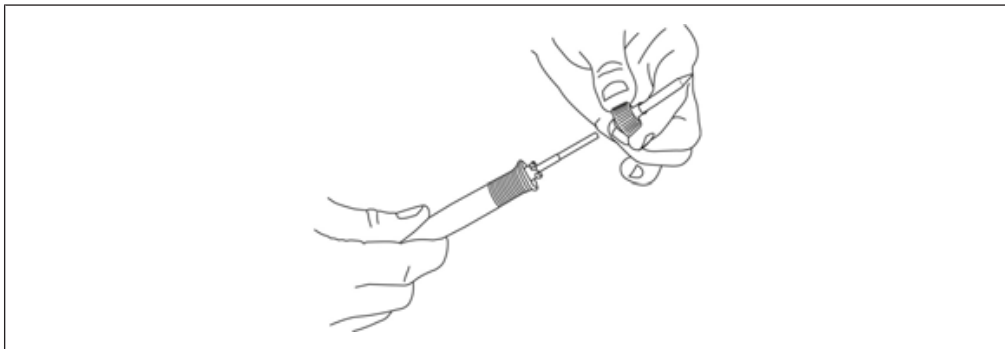

Fig. 2: Retirer la panne à souder

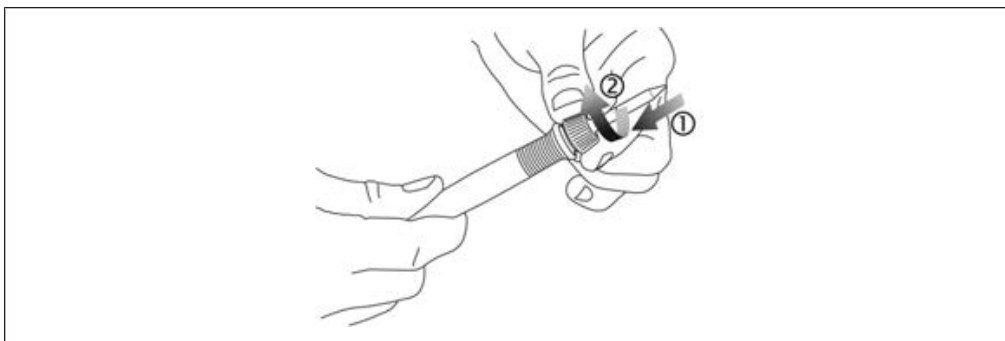

Fig. 3: Mettre en place la panne à souder [1], aller contre la résistance du ressort et verrouiller la fermeture à baïonnette [2]



Fig. 4: Panne à souder correctement montée

- a) Vérifiez le bon positionnement de la panne à souder :
 Distance correcte entre le manchon moleté [2] et le fer à souder [3], comme indiqué sur la Figure
 La fermeture à baïonnette du manchon moleté est complètement verrouillée.
 Les plaques d'ouverture [1] ne touchent pas le manchon moleté [2].

8. Changer le corps de chauffe



⚠ ATTENTION

Risque de brûlure ! Remplacer le corps de chauffe uniquement si la panne à souder et le corps de chauffe sont froids !

Avant de remplacer le corps de chauffe, désactiver le poste de soudage et laisser refroidir la panne à souder et le corps de chauffe !

- a) Retirer la panne à souder.
- b) Extraire le corps de chauffe à la main.

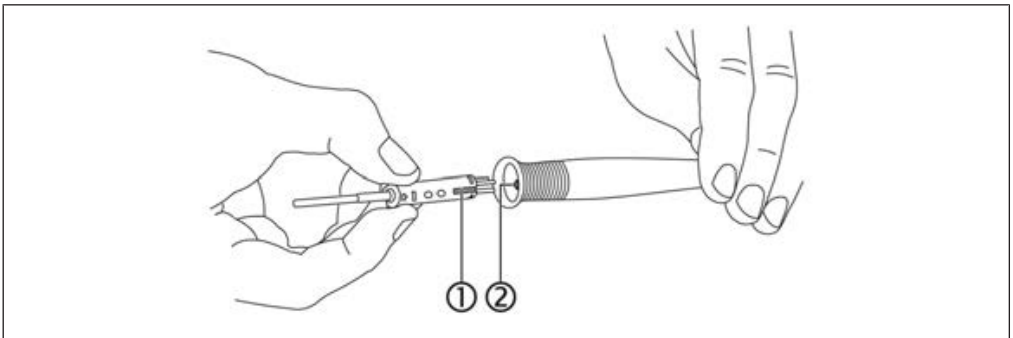

Fig. 5: Remplacer les corps de chauffe

- ✓ Insérer le corps de chauffe de rechange :
 - a) Aligner la rainure du corps de chauffe [1] avec le marquage dans le fer à souder [2].
 - b) Aligner le corps de chauffe en position parallèle exacte par rapport au fer à souder.
 - c) Insérer le corps de chauffe avec précaution et lenteur jusqu'en butée en exerçant une légère force. Si le corps de chauffe ne se laisse pas insérer facilement, ne pas appuyer avec une force plus importante mais recommencer son insertion !
 - d) Mettre de nouveau en place la panne à souder.

9. Traitement des erreurs

9.1 Messages d'erreur

L'i-CON 1 réalise automatiquement un diagnostic d'erreur. Le résultat du diagnostic peut être édité sous forme de code d'erreur : Le pictogramme triangulaire s'affiche à l'écran. Le code d'erreur s'affiche sous la forme d'un nombre compris entre 2 et 99. Un texte d'avertissement s'affiche sur la ligne inférieure.



Les codes d'erreur se trouvent dans le tableau des codes d'erreur des instructions de service. Les messages d'erreur doivent être acquittés au moyen l'i-OP. L'outil à souder sera chauffé à nouveau seulement quand l'erreur a été éliminée et acquittée.

9.2 Erreurs générales

Si le poste de soudure ne fonctionne pas correctement, veuillez vérifier les points suivants :

- Est-ce qu'il y a une tension d'alimentation ? Est-ce que le cordon d'alimentation est relié correctement à l'appareil et à la prise électrique.
- Est-ce que le disjoncteur est défectueux ? Le disjoncteur se trouve sur la face arrière de l'appareil dans la douille de raccordement au secteur. Veuillez impérativement tenir compte qu'un disjoncteur défectueux peut aussi être un indice pour une cause d'anomalie plus profonde. Un changement simple du disjoncteur est en général insuffisant.
- Est-ce que l'outil à souder est relié correctement à l'unité d'alimentation ?
- La station n'affiche en permanence que la température ambiante. Il y a un défaut au niveau du radiateur ou de la conduite d'alimentation. Même si la station est au repos, la température ambiante s'affiche au bout de quelques minutes !
- L'écran s'éteint et n'affiche plus rien, mais le bouton d'alimentation reste allumé. Il y a une surcharge de la station de soudage. Lorsque la station de soudage a suffisamment refroidi (environ 30 minutes), on peut continuer à travailler.

10. Copyright et responsabilité

Ersa a édité ces instructions de service avec les plus grands soins. Cependant, aucune garantie ne peut être prise en relation avec le contenu, l'intégrité et la qualité des indications de ces instructions. Nous prenons soin du contenu et il est adapté aux faits actuels.

Toutes les données publiées dans les instructions de service de même que les indications sur le produit et les méthodes ont été déterminés au moyen d'aides techniques les plus modernes et le plus consciencieusement possible. Ces indications ne sont pas contractuelles et ne dégagent pas l'utilisateur d'un contrôle autonome de l'appareil avant son utilisation.

Nous ne prenons aucune responsabilité sans confirmation préalable expresse et écrite pour l'infraction de directives de protection de tiers pour les utilisations et les modes de procédures. Tous droits de modifications dans le sens d'une amélioration du produits sont réservés.

Dans le cadre des possibilités légales, la responsabilité pour les dommages directs, indirects ou de tiers qui résultent de l'acquisition de ce produit est exclue. Tous droits réservés.

Nous recommandons de conserver le matériel d'emballage pour une utilisation ultérieure. Seul ce matériau d'emballage permet d'emballer, de stocker, de transporter ou d'expédier l'outil de brasage en toute sécurité.

La présente notice ne doit pas, même en partie, être reproduite, transmise ou traduite dans une autre langue sans l'autorisation écrite de Ersa GmbH.

11. Garantie

Le corps de chauffe, les pannes à souder et à dessouder sont des pièces d'usure qui ne font pas partie de la garantie. Veuillez communiquer les défauts de matière ou de fabrication avant le renvoi de la marchandise qui doit être confirmé. Veuillez ajouter le bon d'achat et la description des défauts à votre envoi.

La durée de garantie correspond aux dispositions stipulées dans les conditions générales de vente, de livraison et de paiement de la société Ersa GmbH. L'utilisation non conforme et des opérations non autorisées entraînent l'annulation de la garantie et toute demande de réparation de préjudice de l'acheteur vis à vis du fabricant.

Índice

1	Por su seguridad	4
2	Uso previsto	8
3	Alcance de la entrega	8
4	Eliminación de residuos	9
5	Puesta en marcha	9
5.1	Encendido de la estación de soldadura por primera vez	9
5.2	Desconectar	11
5.3	Conexiones i-CON 1V	11
6	Descripción de funciones	12
6.1	Selección de idioma	12
6.2	Ajustar la temperatura de la punta de soldadura	13
6.3	Modo de trabajo	13
6.4	Modo parámetros	14
6.5	Modo de configuración	14
6.6	Contraste.....	14
6.7	Modificar parámetros	15
7	Cambiar la punta de soldadura	16
8	Cambiar el elementos térmico	18
9	Solución de errores.....	18
9.1	Aviso de errores	18
9.2	Errores generales	19
10	Derechos de autor y responsabilidad	19
11	Garantía	20

1. Por su seguridad

Instrucciones de seguridad

Los productos de Ersas se desarrollan, fabrican y prueban cumpliendo los requisitos básicos de seguridad.

¡No obstante, existen riesgos residuales!

Por tanto, lea el manual antes de utilizar el dispositivo por primera vez. El manual le ayudará a manejar la herramienta de soldadura de forma segura y a conocer y utilizar de forma óptima todas las funciones.

El folleto informativo adjunto "Instrucciones de seguridad" también forma parte de las Instrucciones de seguridad que deben respetarse.

Deben respetarse las normas nacionales e internacionales de seguridad, higiene y salud laboral.

PELIGRO

Peligro debido a un funcionamiento incorrecto



- a) ¡Observe las Instrucciones de uso!
- b) ¡Toda persona que participe en la puesta en marcha, el manejo y/o el mantenimiento de la herramienta de soldadura debe haber leído y comprendido el folleto informativo "Instrucciones de seguridad" y el capítulo "Para su seguridad", así como los capítulos pertinentes de estas instrucciones de uso relativos a la actividad!
- c) ¡Para el funcionamiento de la herramienta de soldadura, también deben observarse las normas locales de seguridad y prevención de accidentes!
- d) ¡Mantenga siempre este manual cerca de la herramienta de soldadura en un lugar accesible para todos los usuarios en todo momento!

PRECAUCIÓN

¡Riesgo de accidente! ¡Los componentes de las herramientas de soldadura no deben estar dañados!



- a) ¡Compruebe todos los componentes antes de usarlos!
- b) ¡No utilice la estación de soldadura si está dañada!
- c) ¡Las reparaciones sólo deben ser realizadas por un especialista o por el fabricante!
- d) Utilice sólo materiales de uso y repuestos originales de Ersá.
- e) ¡No haga ninguna conversión!
Esto conlleva la caducidad del derecho de garantía.
- f) No utilice nunca el soldador sin la punta de soldadura, ¡peligro de sobrecalentamiento!

ADVERTENCIA

¡Peligro de incendio debido a la herramienta de soldadura caliente!



- a) ¡Antes de encender la herramienta de soldadura, retire todos los objetos, líquidos y gases fácilmente inflamables de la zona de trabajo!
- b) ¡Coloque siempre la herramienta de soldadura en el soporte de almacenamiento cuando no la utilice!
- c) ¡Desconecte la estación de soldadura de la red eléctrica después de usarla!

PRECAUCIÓN

¡Peligro de quemadura! ¡El soldador se calienta inmediatamente después de encenderlo!



¡No toque nunca la punta de soldadura caliente ni el elemento térmico caliente directamente!

ADVERTENCIA

¡Peligro de descarga eléctrica al soldar!



- a) Realice los trabajos de soldadura únicamente en piezas sin tensión!
- b) ¡No exponga la estación de soldadura ni el soldador a grandes cargas mecánicas!!
- c) ¡No sumerja la herramienta de soldadora en líquidos para enfriarla !

**⚠️ ADVERTENCIA****¡Peligro de incendio o daño a la propiedad posible!**

- ¡Con las ranuras de ventilación tapadas, peligro de acumulación de calor!
- ¡Nunca cubra las ranuras de ventilación de la estación de soldadura!

**⚠️ PRECAUCIÓN****¡Llevar equipo de protección!**

Durante la soldadura, la soldadura caliente o el flux corrosivo pueden salir disparados de la unión soldada. ¡Evite que la soldadura o el flux entren en contacto con los ojos o la piel utilizando equipos de protección!

- ¡Respete el reglamento interno de la empresa en cuanto a la ropa de protección!
- ¡Observe las fichas de seguridad de las soldaduras y los flux utilizados!

**⚠️ ADVERTENCIA****¡Tensión eléctrica peligrosa!**

¡Muerte o lesiones muy graves por descarga eléctrica!

- ¡En caso de que se produzcan fallos en la alimentación eléctrica, desconecte inmediatamente la estación de soldadura!
- ¡Los trabajos en las partes eléctricas sólo pueden ser realizados por un electricista cualificado o por personas instruidas en ingeniería eléctrica bajo la dirección y supervisión de un electricista cualificado de acuerdo con las normas electrotécnicas!
- ¡El aparato no debe abrirse nunca!
- ¡Utilice únicamente fusibles originales con el amperaje especificado!
- ¡Utilice únicamente herramientas aisladas de la tensión!
- Proteja el cable de conexión:
¡No utilice el cable de conexión para sacar el enchufe de conexión eléctrica o para transportar el dispositivo! ¡No ponga el cable de conexión en contacto con el calor, el aceite o los bordes afilados! ¡Sustituya inmediatamente un cable de conexión dañado, ya que puede provocar incendios, cortocircuitos y descargas eléctricas!

PRECAUCIÓN

¡Prohibición de alimentos y bebidas!



- ✓ Las soldaduras y los auxiliares de soldadura son tóxicos. Para evitar que entren en el organismo, observe lo siguiente:
 - a) ¡No coma, ni beba, ni fume en las habitaciones donde se esté soldando!
 - b) ¡Lávese siempre las manos después de trabajar con soldadura y flux!
 - c) ¡Observe las fichas de seguridad de las soldaduras y los flux utilizados!

PRECAUCIÓN

¡Vapores tóxicos de la soldadura!



Durante la soldadura, se produce la desgasificación de los materiales de soldadura y de los componentes. Estos desechos son perjudiciales para la salud. ¡No inhale los vapores!

- a) ¡Asegurar una ventilación suficiente o utilice un sistema de extracción de vapores de soldadura!
- b) ¡Observe las fichas de seguridad de las soldaduras y los flux utilizados!

ADVERTENCIA

¡Peligro de incendio y descarga eléctrica!



La humedad conduce la electricidad. Esto puede provocar incendios y descargas eléctricas.

- a) ¡Proteja el dispositivo de la humedad!
- b) ¡No encienda las herramientas de soldadura húmedas o mojadas!

ADVERTENCIA

¡Peligro de incendio por estación de soldadura desatendida!



- a) ¡Para evitar accidentes y quemaduras, mantenga a las personas no autorizadas alejadas de la estación de soldadura!
- b) ¡No deje nunca la estación de soldadura encendida sin vigilancia!
- c) La herramienta de soldadura debe colocarse en la posición de almacenamiento del soporte previsto para ello.
- d) Después de apagar la estación de soldadura, la herramienta de soldadura necesita tiempo para enfriarse.

⚠ PRECAUCIÓN



¡Evite el riesgo de lesiones!

- a) ¡Compruebe si el dispositivo está dañado antes de encenderlo!
- b) ¡Utilice y almacene el aparato sólo bajo las condiciones ambientales especificadas en la ficha de seguridad!
- c) ¡Mantenga y limpie el dispositivo de trabajo de acuerdo con las especificaciones en las Instrucciones de uso!
- d) ¡Mantenga el lugar de trabajo ordenado!

⚠ PRECAUCIÓN



¡Riesgo de accidente! ¡Peligro por el uso de personas no autorizadas!

- a) ¡Asegúrese de que las personas no autorizadas, especialmente los niños, no tengan acceso a la estación de soldadura!

2. Uso previsto

El aparato de soldadura i-CON 1 está construido según el estado de la técnica y las normas de seguridad reconocidas. Sin embargo, pueden surgir peligros residuales del aparato de soldadura, especialmente si se maneja de forma inadecuada por personal no formado o se utiliza para fines distintos a los previstos.

La estación de soldadura i-CON 1 está pensada para el uso en espacios cerrados. La herramienta está destinada exclusivamente a la soldadura blanda. Cualquier otra uso más allá se considera un uso inadecuado. El fabricante/proveedor no será responsable de los daños resultantes.

El uso previsto también incluye la observación de las Instrucciones de uso, las Instrucciones y las Instrucciones de seguridad adjuntas al producto. Descargue las instrucciones de la página web de la empresa Erska.

3. Alcance de la entrega

Denominación
Estación electrónica i-CON 1
Estación electrónica i-CON 1C, con interfaz
Estación electrónica i-CON 1, 115 V
Estación electrónica i-CON 1 V
Estación electrónica i-CON 1VC, con interfaz
Soldador i-TOOL con punta de soldar
Soporte de almacenamiento con esponja de secado
Cable de alimentación
Guía de inicio rápido e instrucciones de seguridad



Acceda a la visión general de la serie de puntas de soldadura 142 a través del enlace rápido de Internet [142.ersa.com](https://www.142.ersa.com).



AVISO

¿El suministro es incompleto o las partes están dañadas?

Compruebe que haya recibido la totalidad del suministro. ¡Si faltan elementos o si éstos están dañados, contacte al distribuidor!

4. Eliminación de residuos

PRECAUCIÓN

Eliminación de residuos



- ✓ ¡Los residuos de soldadura son residuos especiales y no deben eliminarse con la basura doméstica!
- a) ¡Asegúrese de que la herramienta de soldadura se desecha de forma segura y respetuosa con el medio ambiente!
- b) ¡Garantice la eliminación segura y respetuosa con el medio ambiente de los materiales de servicio, los materiales auxiliares y las piezas de recambio!
- c) ¡Respete las normas de eliminación de residuos municipales!

5. Puesta en marcha

5.1 Encendido de la estación de soldadura por primera vez

- ✓ Deben tenerse en cuenta las normas de seguridad enumeradas en el capítulo Instrucciones de seguridad.
- a) Asegúrese de que la tensión de red coincide con el valor indicado en la placa de características.
- b) Coloque la estación de soldadura y el soporte de almacenamiento sobre una superficie de trabajo ESD conductora y resistente al calor, con el enchufe de puesta a tierra conectado. Debe ser imposible que los dispositivos vuelquen. Además, el material de soldadura sólo puede colocarse en la base de trabajo ESD.
- c) Asegúrese de que la estación de soldadura está desconectada en el interruptor de encendido/apagado.

- d) Compruebe que la punta de soldadura está correctamente asentada.
- e) Coloque el soldador en el soporte de almacenamiento. El cable de conexión del soldador no debe estar bajo tensión.
- f) Introduzca la esponja de secado.
- g) Asegúrese de que el enchufe está correctamente asentado en la toma de conexión. La clavija del enchufe debe coincidir con la ranura de la toma de conexión.

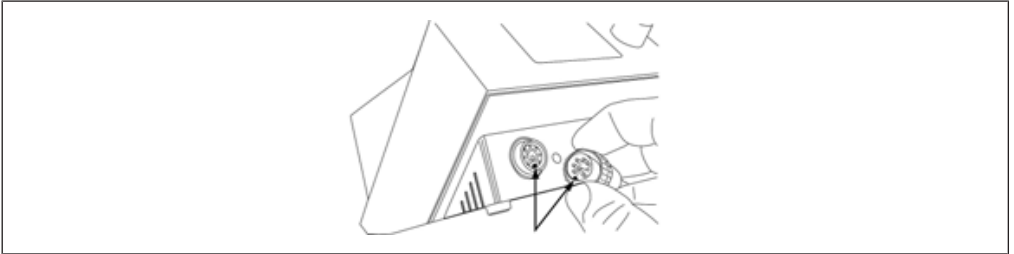

- h) Conecte el aparato soldadura a la estación. Para ello, introduzca la clavija del enchufe en el zócalo de conexión y bloquee el cierre. Coloque el aparato de soldadura en el soporte de almacenamiento.

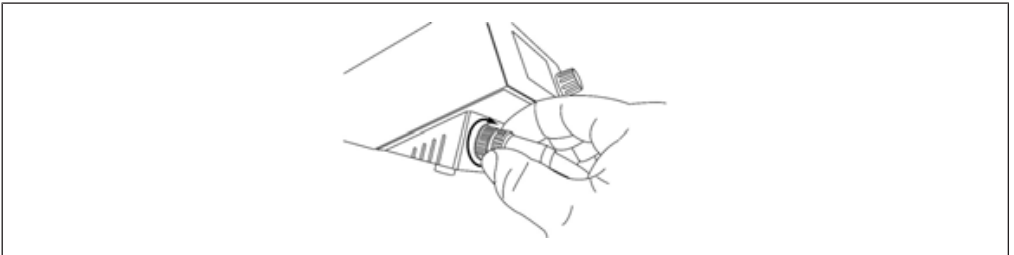

- i) Conecte el cable de alimentación a la estación de soldadura y a la toma de corriente.

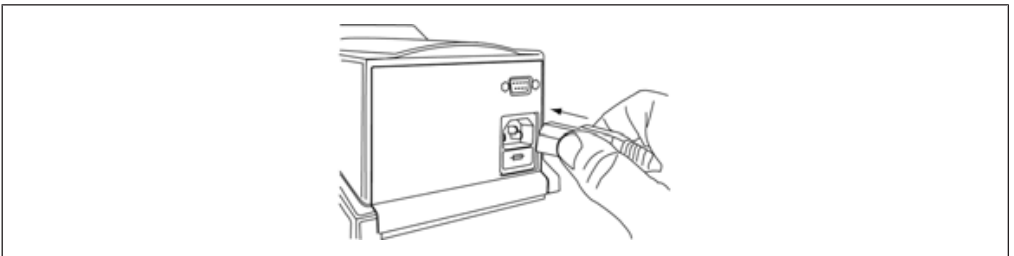

No utilice nunca el soldador sin la punta de soldadura, ¡peligro de sobrecalentamiento!

**⚠ PRECAUCIÓN**

¡Peligro de quemadura! ¡El soldador se calienta inmediatamente después de encenderlo!

¡No toque nunca la punta de soldadura caliente ni el elemento térmico caliente directamente!

La estación de soldadura se enciende y apaga con el interruptor de encendido del panel frontal.

- a) Encienda la estación de soldadura en el interruptor de red.

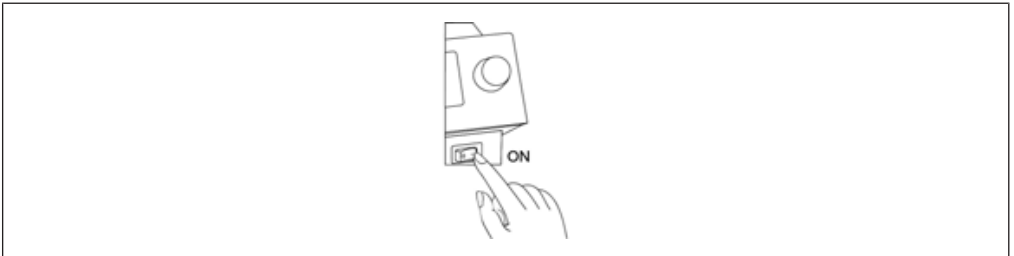
**5.2****Desconectar****⚠ PRECAUCIÓN**

Precaución: ¡Peligro de quemaduras!

¡Tras la desconexión, la punta de soldadura permanece caliente durante más tiempo!

- a) Pulse el interruptor de encendido/apagado situado en la parte delantera del dispositivo.

5.3**Conexiones i-CON 1V**

Se pueden conectar varias herramientas de soldadura a la estación de soldadura i-CON 1V.

Para ello, tenga en cuenta la siguiente ilustración:

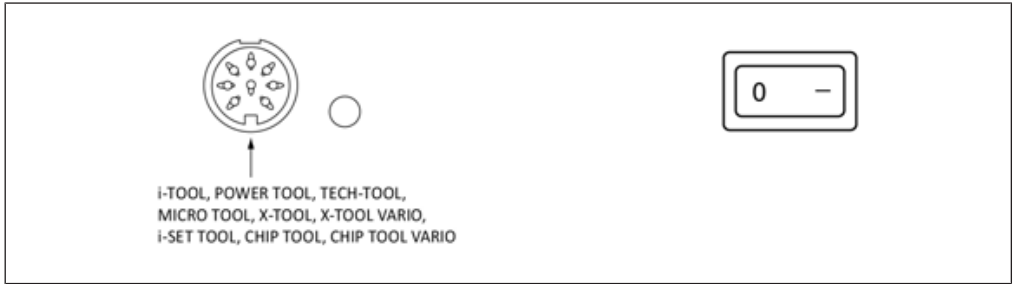

6. Descripción de funciones

La estación de soldadura se maneja mediante el codificador giratorio con función táctil, el i-OP. El i-OP permite seleccionar las funciones deseadas o modificar los valores. Girando a la derecha se incrementan los valores, girando a la izquierda disminuyen. Girando lentamente los valores cambian en pasos de una unidad. Girando rápidamente los valores seleccionados cambian a pasos de 10/50/100 unidades (dependiendo del parámetro correspondiente). La función de pulsador confirma el valor del parámetro ajustado.

6.1 Selección de idioma

✓ Selecciona el idioma:

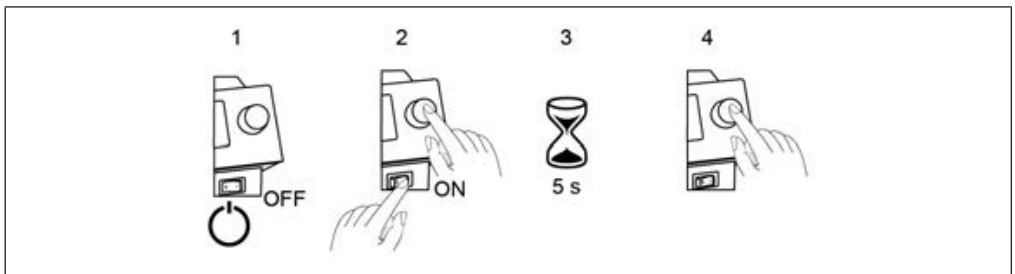

- a) Desconecte la estación de soldadura.
- b) Mantenga pulsado el i-OP.
- c) Encienda la estación de soldadura.
- d) Mantenga pulsado el i-OP hasta que aparezca el menú [Configuración], a continuación suelte el i-OP.



- e) Gire el i-OP para seleccionar [Cambiar].
- f) Seleccione la opción de menú [Idioma] y, a continuación, pulse el i-OP.

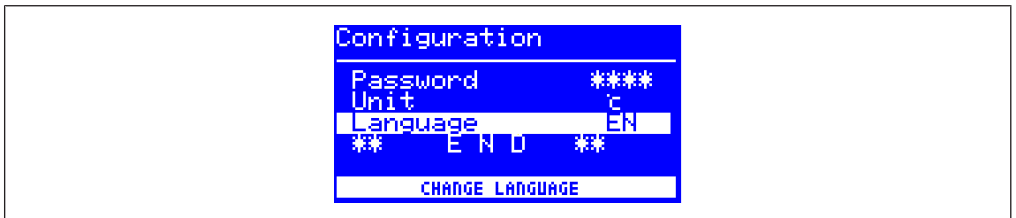

- g) Gire el i-OP para seleccionar el idioma deseado y, a continuación, pulse el i-OP.
 - h) Seleccione la opción de menú [** FIN **] y, a continuación, pulse el i-OP.
- ⇒ Se ha cambiado el idioma.

6.2 Ajustar la temperatura de la punta de soldadura

- a) Ajuste la temperatura deseada para la punta de soldadura girando el i-OP.
 - b) Presionar el i-OP.
- ⇒ La temperatura de la punta de soldadura cambia.

6.3 Modo de trabajo

Tras encender la estación, aparece el cuadro de diálogo de encendido durante aprox. 2 segundos.



Muestra el nombre de la estación y la versión de software del i-CON 1. A continuación, la estación pasa al modo de trabajo.

6.4 Modo parámetros

Pulsando y manteniendo pulsado el i-OP durante aprox. 2 segundos se activa el modo de parámetros para el aparato de soldadura.

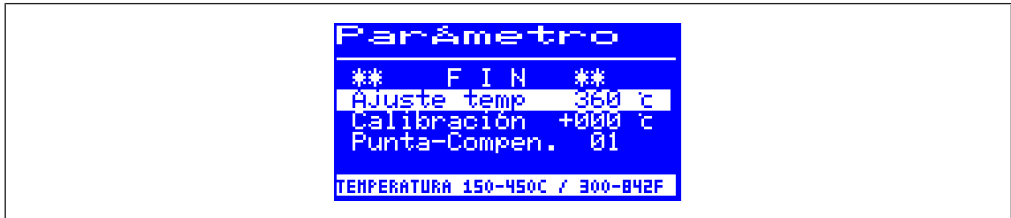

6.5 Modo de configuración

Puede entrar en el modo de configuración manteniendo pulsado el i-OP durante 5 segundos al encender el i-CON 1.

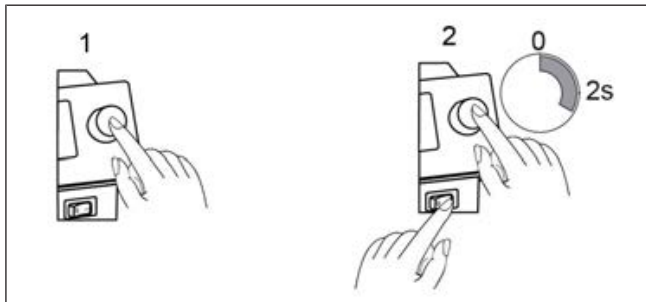

a) Gire el i-OP para seleccionar una opción del menú y pulse.



- [CAMBIAR] abre el menú [Configuración]
- [CANCELAR] cancela la operación
- [DEFAULT] restaura los ajustes de fábrica

6.6 Contraste

Para ajustar el contraste de la pantalla individualmente al entorno de trabajo correspondiente, proceda como se indica a continuación:

- a) Conecte la estación y realice inmediatamente después un movimiento giratorio con el i-OP. Esto activa el modo contraste.

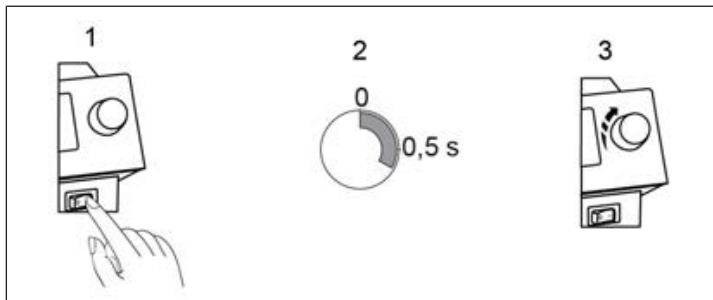

Ajuste el contraste deseado girando el i-OP y, a continuación, pulse.

6.7 Modificar parámetros

Cambiar el valor de un parámetro:

Mantenga pulsado el i-OP durante unos 2 segundos.

Seleccione el parámetro deseado girando el i-OP.



Active el cursor pulsando el i-OP. Si pulsa de nuevo, el cursor volverá a desactivarse.

Cuando se activa el cursor, el movimiento giratorio en el i-OP cambia el valor del parámetro.

7. Cambiar la punta de soldadura

¡No utilice nunca el soldador sin la punta de soldadura! Para evitar daños materiales por sobrecalentamiento, apague la estación de soldadura antes de cambiar la punta de soldadura!

- a) Desconectar la estación de soldadura por el interruptor de red.



PRECAUCIÓN

¡Peligro de quemadura! ¡Deje que el soldador se enfríe hasta alcanzar una temperatura segura!

Tocar el componente de plástico moleteado de la punta de soldadura es siempre bajo su propio riesgo. Si es necesario, deje que la punta de soldar se enfríe completamente antes de cambiarla.



PRECAUCIÓN

Precaución: ¡Peligro de quemaduras!

¡Tras la desconexión, la punta de soldadura permanece caliente durante más tiempo!



PRECAUCIÓN

¡Peligro de quemadura! ¡El soldador se calienta inmediatamente después de encenderlo!

¡No toque nunca la punta de soldadura caliente ni el elemento térmico caliente directamente!



Ilust. 1: Desbloquee la punta de soldadura [1] y tire de ella [2]

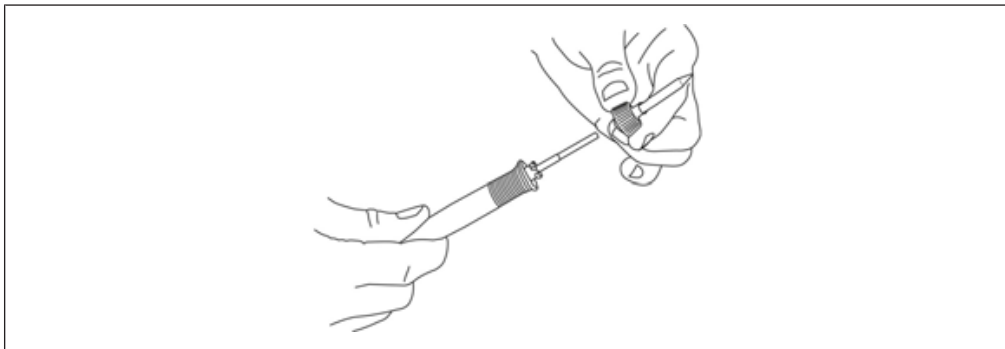

Ilust. 2: Retire la punta de soldadura

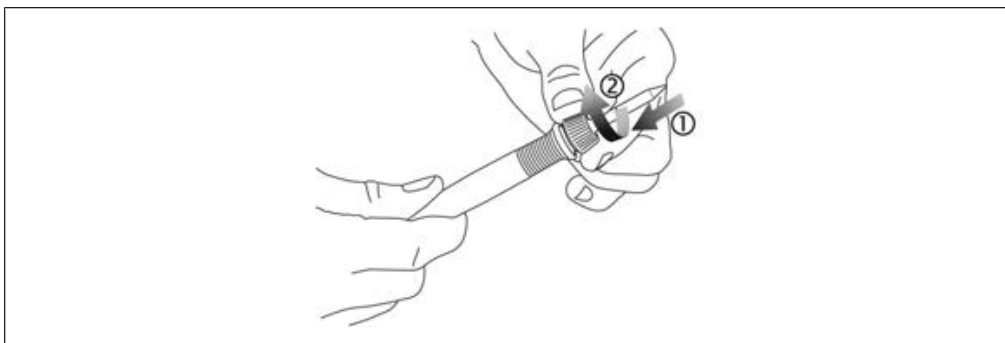

Ilust. 3: Coloque la punta de soldadura [1], supere la fuerza del muelle y bloquee el cierre de bayoneta [2]



- a) Comprobar el correcto asiento de la punta de soldadura:
 Distancia correcta del manguito flexible [2] al soldador [3] como en la ilustración
 El cierre de bayoneta del manguito flexible está completamente bloqueado.
 Las placas [1] no tocan el manguito flexible [2].

Ilust. 4: Punta de soldadura correctamente montada

8. Cambiar el elementos térmico



⚠ PRECAUCIÓN

¡Peligro de quemadura! ¡Sólo cambie el elemento térmico cuando la punta de soldadura esté fría y el elemento térmico esté frío!

¡Antes de cambiar el elemento térmico, apague la estación de soldadura y deje que la punta de soldar y el elemento térmico se enfríen!

- a) Retire la punta de soldadura.
- b) Extraiga el elemento térmico manualmente.

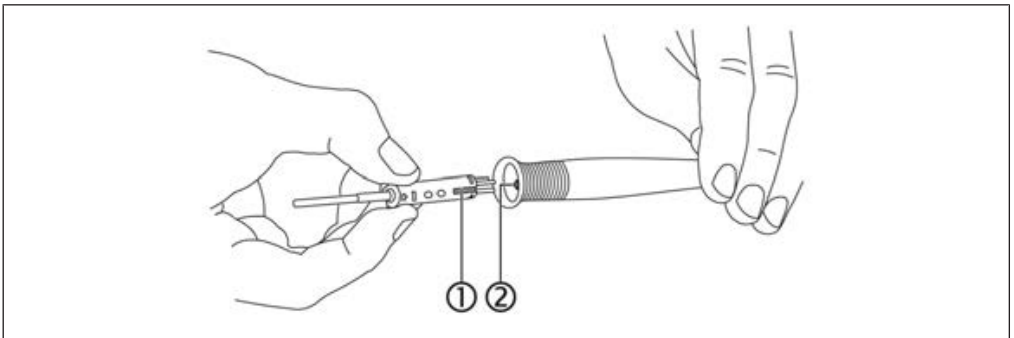

Ilust. 5: Cambiar el elemento térmico

- ✓ Introduzca el elemento térmico de recambio:
 - a) Alinee la ranura del elemento térmico [1] con la marca en el elemento térmico [2].
 - b) Alinee el calentador exactamente en paralelo al soldador
 - c) Empuje el elemento térmico con cuidado y lentamente con poca fuerza hasta el tope. ¡Si el elemento térmico no puede introducirse fácilmente, no presione con mayor fuerza, sino que vuelva a colocarlo!
 - d) Vuelva a colocar la punta de soldadura.

9. Solución de errores

9.1 Aviso de errores

El i-CON 1 realiza diagnósticos de error de forma independiente. El resultado del diagnóstico puede emitirse como un código de error: En la pantalla aparece el pictograma triangular. El código de error se muestra como un número entre 2 y 99. En la línea inferior aparece un texto de nota.



Los códigos de error pueden consultarse en la tabla de códigos de error del manual de instrucciones. Para salir de los mensajes de error debe utilizarse el i-OP. Sólo después de haber eliminado y salido del error, volverá a calentarse la herramienta de soldadura conectada

9.2 Errores generales

Si la estación de soldadura no funcionara según lo esperado, compruebe los siguientes puntos:

- ¿Hay tensión de red? Conecte correctamente el cable de conexión a la red con el aparato y con la toma de corriente.
- ¿Hay un defecto en el fusible? El fusible se encuentra en la parte posterior del aparato en la caja de conexión a red.
Es importante tener en cuenta que un fusible defectuoso también puede ser un indicio de una causa más profunda de la avería. Por lo que puede que el simple cambio del fusible no sea suficiente.
- ¿Está la herramienta de soldadura conectada correctamente a la unidad de alimentación?
- La estación muestra permanentemente sólo la temperatura ambiente.
Hay un defecto en el elemento térmico o en la tubería de alimentación. Aunque la estación esté en modo de reposo, la temperatura ambiente se muestra al cabo de unos minutos.
- La pantalla se apaga y ya no muestra nada, pero el interruptor de encendido permanece activado.
Hay una sobrecarga en la estación de soldadura. Cuando la estación de soldadura se haya enfriado lo suficiente (unos 30 minutos), podrá seguir trabajando.

10. Derechos de autor y responsabilidad

Ersa ha elaborado este manual de servicio cuidadosamente. Sin embargo, no podemos hacernos responsables del contenido, la integridad y la calidad de las informaciones contenidas en este manual. Se cuida el contenido y se adaptan los datos actuales.

Todos los datos publicados en este manual de servicio, así como los datos sobre productos y procesos han sido determinados por nosotros según nuestro leal saber y entender utilizando los medios técnicos más modernos. Esta información no es vinculante y no exime al usuario de realizar una comprobación por cuenta propia

antes de utilizar el aparato.

No nos hacemos responsables de daños en los derechos de protección a terceros en aplicaciones y procesos sin confirmación previa expresa y por escrito. Nos reservamos el derecho de realizar modificaciones técnicas con fines de mejora del producto.

Queda excluida toda responsabilidad por daños inmediatos, daños derivados y daños a terceros que pudiera resultar de la adquisición de este producto según establecen las disposiciones legales. Todos los derechos reservados.

Se recomienda conservar el material de embalaje para su uso posterior. Sólo con este material de embalaje se puede embalar, almacenar, transportar o enviar la herramienta de soldadura de forma segura.

El presente manual no puede ser reproducido, transmitido o traducido a otro idioma en su totalidad o en parte sin autorización escrita de Ersä GmbH.

11. Garantía

Los elementos térmicos y las puntas de soldado y desoldado son piezas de desgaste que no están sujetas a la garantía. Los defectos de material o de fábrica deben avisarse antes del envío de la mercancía (envío por devolución que debe ser confirmado) indicando los defectos y señalando el ticket de compra, que deben acompañar al envío por devolución de la mercancía.

El período de garantía corresponde a lo estipulado en las condiciones generales de venta, entrega y pago vigentes de Ersä GmbH. En caso de uso inadecuado y de manipulación del aparato, quedarán anulados los derechos de garantía y de responsabilidad del comprador frente al fabricante.

Indice

1	Per la Vostra sicurezza	4
2	Uso previsto	7
3	Volume di fornitura	8
4	Smaltimento	9
5	Messa in funzione	9
5.1	Prima accensione della stazione di saldatura	9
5.2	Spegnere	11
5.3	Collegamenti i-CON 1V	11
6	Descrizione del funzionamento	11
6.1	Selezione della lingua.....	12
6.2	Impostare la temperatura della punta di saldatura	12
6.3	Modalità di lavoro	13
6.4	Modalità parametrica	13
6.5	Modalità di configurazione	13
6.6	Contrasto	14
6.7	Modificare i parametri	14
7	Sostituzione delle punte dello stilo saldante	15
8	Sostituzione dell'elemento riscaldante	17
9	Eliminazione degli errori	18
9.1	Messaggi di errore	18
9.2	Errori generali	18
10	Copyright e responsabilità	19
11	Garanzia	19

1. Per la Vostra sicurezza

Avvertenze di sicurezza

I prodotti Erska sono sviluppati, prodotti e testati in conformità ai requisiti di sicurezza più rigorosi;

tuttavia, sussistono dei rischi residui!

Pertanto, si raccomanda di leggere attentamente le presenti istruzioni in occasione del primo utilizzo dello strumento. Lo scopo delle istruzioni è di favorire l'utilizzo sicuro dello stilo saldante, nonché di spiegarne al meglio tutte le funzioni.

L'opuscolo informativo "Istruzioni di sicurezza" costituisce parte integrante delle istruzioni di sicurezza cui attenersi.

È necessario osservare le norme nazionali e internazionali in materia di salute e sicurezza sul lavoro.

PERICOLO

Pericolo derivante da un uso improprio



- a) Osservare le istruzioni per l'uso!
- b) Ogni persona coinvolta nella messa in funzione, nell'uso e/o nella manutenzione dello stilo saldante deve aver letto e compreso l'opuscolo informativo "Avvertenze di sicurezza" e il capitolo "Per la vostra sicurezza", nonché i capitoli pertinenti contenuti nelle presenti istruzioni per l'uso!
- c) Le norme locali di sicurezza e prevenzione degli infortuni devono essere osservate anche durante l'utilizzo dello stilo saldante!
- d) Si raccomanda di conservare le presenti istruzioni in prossimità dello stilo saldante, preferibilmente in un luogo accessibile in qualsiasi momento da parte di tutti gli operatori!

ATTENZIONE

Pericolo di incidente! I componenti degli stili saldanti non devono subire danni!



- a) Controllare tutti i componenti prima dell'uso!
- b) Non utilizzare la stazione di saldatura in presenza di danni!
- c) Le riparazioni devono essere eseguite solo da personale specializzato o dal produttore!
- d) Utilizzare solo materiali di consumo e ricambi originali Erska.
- e) Non apportare modifiche!
Ciò comporterà l'annullamento della garanzia.
- f) Non utilizzare il saldatore senza la punta: pericolo di surriscaldamento!

 **AVVERTENZA****Pericolo di incendio causato dallo stilo saldante caldo!**

- a) Prima di accendere la stazione di saldatura, rimuovere tutti gli oggetti, i liquidi e i gas infiammabili dall'area di lavoro!
- b) In caso di inutilizzo, riporre lo stilo saldante nell'apposito supporto saldatore!
- c) Scollegare la stazione di saldatura dalla rete elettrica dopo l'uso!

 **ATTENZIONE****Pericolo di ustioni! Il saldatore si scalda subito dopo l'accensione!**

Non toccare mai direttamente la punta di saldatura rovente o l'elemento riscaldante!

 **AVVERTENZA****Rischio di scosse elettriche durante le operazioni di saldatura!**

- a) Eseguire i lavori di saldatura solo su parti prive di tensione!
- b) Non sottoporre la stazione di saldatura e il saldatore a sollecitazioni meccaniche eccessive!
- c) Non tentare di raffreddare lo stilo saldante immergendolo all'interno di liquidi!

 **AVVERTENZA****Possibile pericolo di incendio o di danni materiali!**

Pericolo di surriscaldamento in presenza di prese d'aria ostruite!

- a) Non coprire mai le prese d'aria della stazione di saldatura!

 **ATTENZIONE****Indossare i dispositivi di protezione!**

Durante le operazioni, la saldatura calda o il disossidante possono fuoriuscire dal giunto di saldatura. Indossare indumenti protettivi per evitare che la saldatura o il disossidante entrino a contatto con gli occhi o la pelle!

- a) Attenersi alle disposizioni interne all'azienda in materia di indumenti protettivi!
- b) Osservare le schede tecniche di sicurezza delle saldature e dei disossidanti impiegati!

⚠ AVVERTENZA**Tensione elettrica pericolosa!**

Rischio di morte o gravi lesioni in seguito a scosse elettriche!



- a) In caso di guasto dell'alimentazione elettrica, spegnere immediatamente la stazione di saldatura!
- b) I lavori sulle parti elettriche possono essere eseguiti solo da un elettricista qualificato o da un elettrotecnico sotto la direzione e la supervisione di un elettricista qualificato in conformità alle norme elettrotecniche!
- c) L'apparecchio non deve mai essere aperto!
- d) Utilizzare solo fusibili originali con l'ampereaggio prescritto!
- e) Utilizzare esclusivamente utensili isolati dalla tensione!
- f) Proteggere il cavo di collegamento:
Non utilizzare il cavo di collegamento per staccare la spina di alimentazione o per trasportare l'apparecchio! Tenere il cavo di collegamento lontano da fonti di calore, olio e bordi taglienti! Sostituire immediatamente il cavo di collegamento danneggiato in quanto può causare incendi, cortocircuiti e scosse elettriche!

⚠ ATTENZIONE**Non è consentito mangiare e bere!**

- ✓ Le saldature e i prodotti per la saldatura sono tossici. Per evitare che entrino nell'organismo, osservare quanto segue:
- a) Non mangiare, bere o fumare nei locali in cui si effettuano le operazioni di saldatura!
 - b) Lavarsi sempre le mani dopo aver operato con la saldatura e il disossidante!
 - c) Osservare le schede tecniche di sicurezza delle saldature e dei disossidanti impiegati!

⚠ ATTENZIONE**Fumi tossici durante la saldatura!**

Durante la saldatura, i materiali di saldatura e gli assiemi producono gas nocivi per la salute. Non inalare i fumi!

- a) Assicurare una ventilazione adeguata o utilizzare un sistema di aspirazione dei fumi di saldatura!
- b) Osservare le schede tecniche di sicurezza delle saldature e dei disossidanti impiegati!

 **AVVERTENZA**

Pericolo di incendio e scosse elettriche!



L'umidità e la condensa conducono l'elettricità. Ciò può provocare incendi e scosse elettriche.

- a) Proteggere l'apparecchio dalla formazione di umidità e condensa!
- b) Non accendere gli stili saldanti in presenza di umidità e condensa!

 **AVVERTENZA**

In caso di stazione di saldatura non presidiata, sussiste il pericolo di incendio!



- a) Per evitare incidenti e ustioni, allontanare le persone non autorizzate dalla stazione di saldatura!
- b) Non lasciare incustodita la stazione di saldatura quando è accesa!
- c) Lo stilo saldante deve essere collocato nell'apposito supporto saldatore.
- d) Dopo aver spento la stazione di saldatura, lo stilo saldante ha bisogno di tempo per raffreddarsi.

 **ATTENZIONE**

Evitare il rischio di lesioni!



- a) Assicurarsi che l'apparecchio non sia danneggiato prima di accenderlo!
- b) Utilizzare e conservare l'apparecchio solo alle condizioni ambientali indicate nella scheda tecnica!
- c) La manutenzione e la pulizia dell'attrezzo devono essere eseguite secondo le indicazioni contenute nelle istruzioni per l'uso!
- d) Tenere la postazione di lavoro in ordine!

 **ATTENZIONE**

Pericolo di incidente! Pericolo dovuto all'uso da parte di persone non autorizzate!



- a) Assicurarsi che persone non autorizzate, soprattutto bambini, non abbiano accesso alla stazione di saldatura!

2. Uso previsto

Lo stilo saldante i-CON 1 è stato realizzato secondo lo stato dell'arte e le regole di sicurezza riconosciute. Tuttavia, lo stilo saldante può essere causa di pericoli residui, soprattutto se utilizzato in modo improprio da personale non addestrato o per

scopi diversi da quelli per cui è stato concepito.

La stazione di saldatura i-CON 1 è destinata all'uso in ambienti chiusi. Lo strumento va utilizzato esclusivamente per saldatura dolce. Qualsiasi altro uso non specificato è considerato improprio. Il produttore/fornitore non è responsabile di eventuali danni conseguenti.

L'uso previsto comprende inoltre l'osservanza delle istruzioni per l'uso e delle avvertenze di sicurezza allegate al prodotto. Scaricare le istruzioni dal sito web di Er-sa.

3. Volume di fornitura

Denominazione
Stazione elettronica i-CON 1
Stazione elettronica i-CON 1C, con interfaccia
Stazione elettronica i-CON 1, 115 V
Stazione elettronica i-CON 1V
Stazione elettronica i-CON 1VC, con interfaccia
Saldatore i-TOOL con punta di saldatura
Supporto saldatore con spugna per asciugare
Cavo di alimentazione
Guida rapida e avvertenze di sicurezza



Accedere alla panoramica della serie di punte di saldatura 142 tramite il link **rapido** 142.ersa.com.



NOTA

La dotazione non è completa o ci sono parti danneggiate?

Verificate la completezza della fornitura. Se alcuni articoli mancano o sono danneggiati, rivolgetevi al fornitore!

4. Smaltimento

ATTENZIONE

Smaltimento



- ✓ I residui di saldatura costituiscono rifiuti speciali, pertanto non devono essere smaltiti insieme ai rifiuti domestici!
- a) Garantire uno smaltimento sicuro ed ecologico dello stilo saldante!
- b) Assicurare uno smaltimento sicuro ed ecologico dei materiali di esercizio, dei materiali ausiliari e delle parti di ricambio!
- c) Rispettare le norme locali sullo smaltimento dei rifiuti!

5. Messa in funzione

5.1 Prima accensione della stazione di saldatura

- ✓ Consultare il capitolo Avvertenze di sicurezza contenente le norme di sicurezza pertinenti.
- a) Assicurarsi che la tensione di rete corrisponda al valore indicato sulla targhetta.
- b) Posizionare la stazione di saldatura e il supporto saldatore su un piano di lavoro ESD conduttivo e resistente al calore con la spina di messa a terra collegata. Assicurarsi che gli apparecchi non si ribaltino. Inoltre, il materiale soggetto a saldatura può essere posizionato solo sul piano di lavoro ESD.
- c) Assicurarsi che la stazione di saldatura venga spenta tramite l'apposito interruttore di accensione e spegnimento.
- d) Garantire la corretta sede della punta di saldatura.
- e) Posizionare il saldatore nel supporto. Il cavo di collegamento del saldatore non deve essere in tensione.
- f) Utilizzare del detergente a secco.
- g) Fare attenzione a che il connettore maschio sia inserito correttamente nel connettore femmina. Lo spinotto nel connettore maschio deve corrispondere alla scanalatura nel connettore femmina.

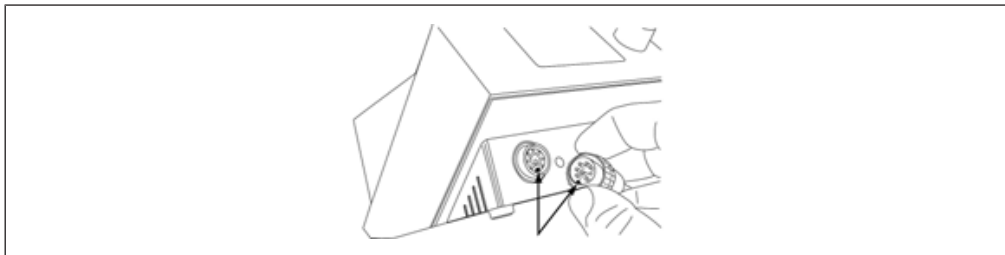

- h) Collegare lo stilo saldante alla stazione. A questo scopo, inserire il connettore maschio nel connettore femmina e bloccare la chiusura. Collocare lo stilo saldante nel supporto saldatore.

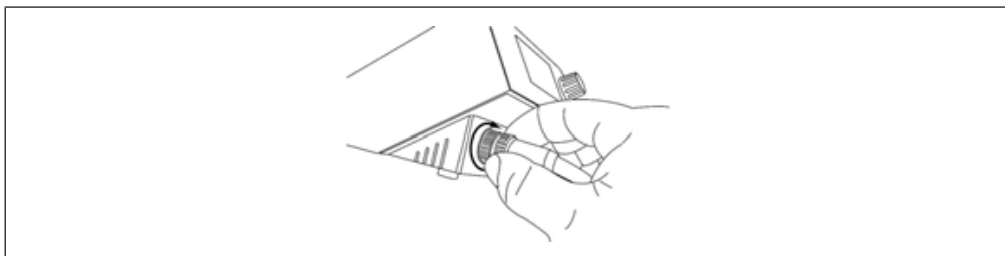

- i) Collegare il cavo di alimentazione alla stazione di saldatura e alla presa di corrente.

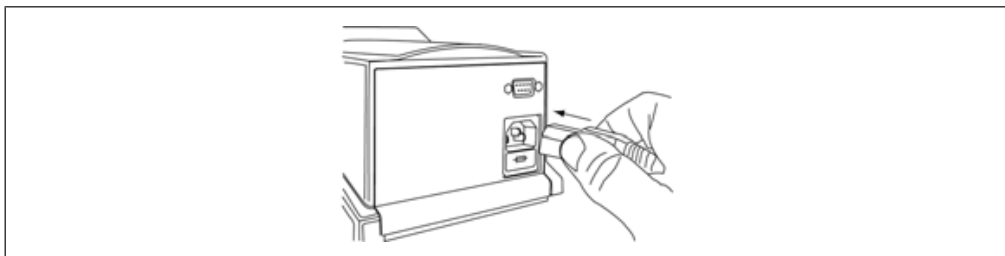

Non utilizzare il saldatore senza la punta: pericolo di surriscaldamento!



ATTENZIONE

Pericolo di ustioni! Il saldatore si scalda subito dopo l'accensione!

Non toccare mai direttamente la punta di saldatura rovente o l'elemento riscaldante!

La stazione di saldatura può essere accesa e spenta mediante l'interruttore di alimentazione posto sul pannello frontale.

- a) Accendere la stazione di saldatura attraverso l'interruttore di alimentazione.

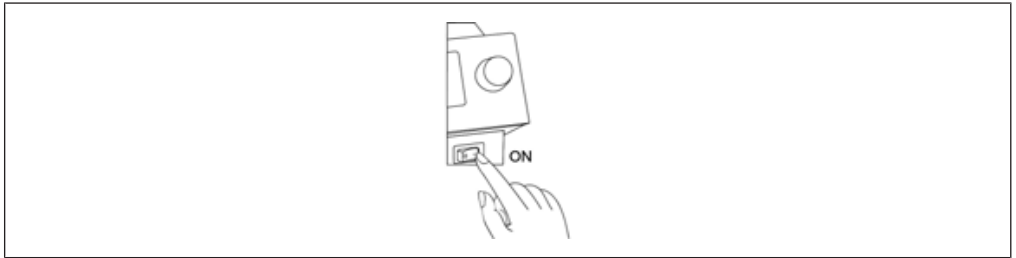

5.2 Spegnere



ATTENZIONE

Attenzione: pericolo di ustioni!

Dopo aver spento la stazione, la punta di saldatura rimane calda a lungo!

- a) Premere l'interruttore di accensione/spengimento sulla parte anteriore dell'apparecchio.

5.3 Collegamenti i-CON 1V

È possibile collegare diversi stili saldanti alla stazione i-CON 1V.

A questo proposito, si noti la seguente figura:

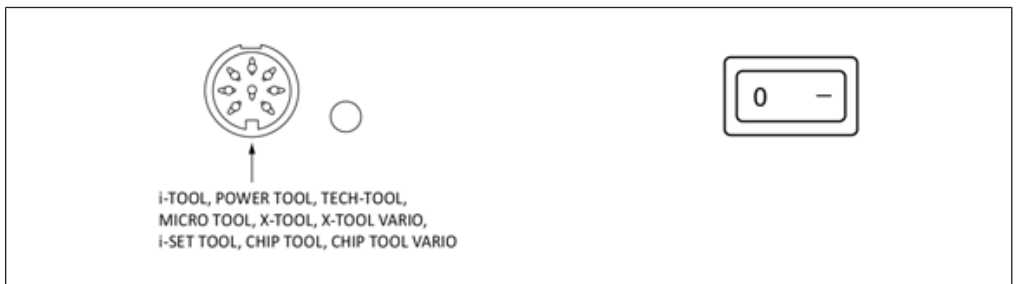

6. Descrizione del funzionamento

La stazione di saldatura è azionata tramite l'encoder rotativo con funzione touch, l'i-OP. Grazie all'i-OP è possibile selezionare le funzioni desiderate e modificare i valori. La rotazione destrorsa aumenta i valori, mentre la rotazione sinistrorsa li diminuisce. La rotazione lenta modifica in passi di uno. La rotazione veloce modifica i valori selezionati in passi di 10/50/100 (in funzione dei rispettivi parametri). La funzione del pulsante conferma il valore del parametro impostato.

6.1 Selezione della lingua

✓ Selezionare la lingua:

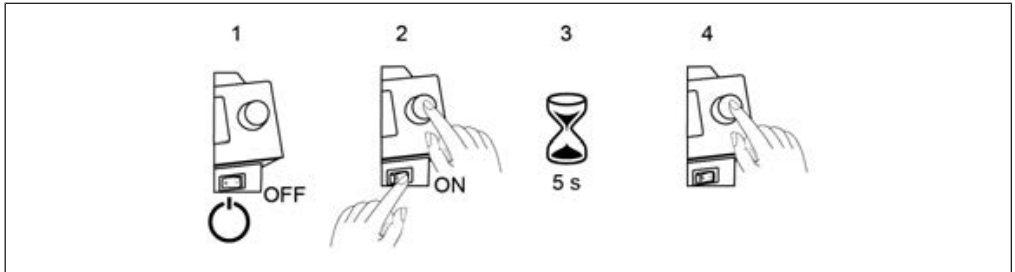

- Spegnere la stazione di saldatura.
- Tenere premuto l'i-OP.
- Accendere la stazione di saldatura.
- Tenere premuto l'i-OP finché non appare il menu [Configurazione], quindi rilasciare l'i-OP.

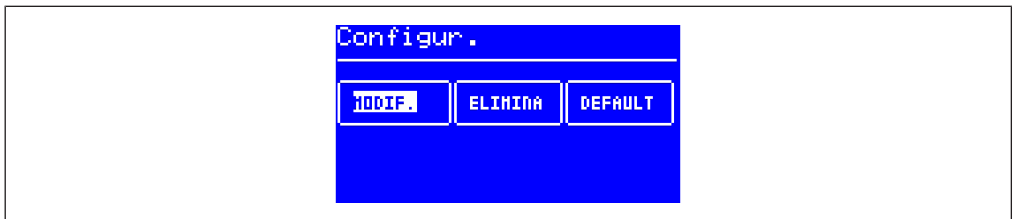

- Selezionare la voce [Change] ruotando l'i-OP.
- Selezionare la voce di menu [Language] e premere il tasto i-OP.

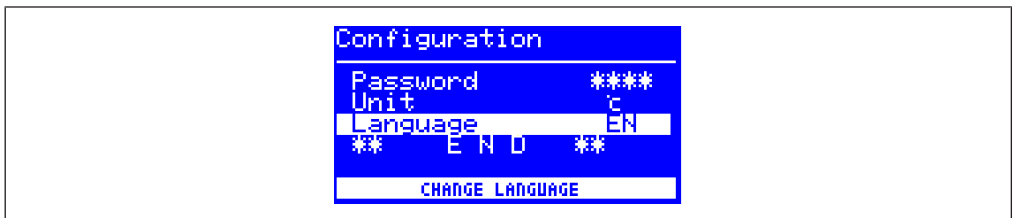

- Ruotare l'i-OP per selezionare la lingua desiderata, quindi premere l'i-OP.
 - Selezionare la voce di menu [** END **] e premere l'i-OP.
- ⇒ La lingua è stata modificata.

6.2 Impostare la temperatura della punta di saldatura

- Impostare la temperatura della punta dello stilo saldante ruotando l'i-OP.

b) Premere l'i-OP.

⇒ La temperatura della punta di saldatura cambia.

6.3 Modalità di lavoro

Dopo l'accensione della stazione di saldatura, la finestra di dialogo per l'accensione appare per circa 2 secondi.



Ciò mostra la denominazione della stazione e la versione software di i-CON 1. La stazione passa quindi in modalità di lavoro.

6.4 Modalità parametrica

Tenendo premuto l'i-OP per circa 2 secondi, è possibile attivare la modalità parametrica dello stilo saldante.



6.5 Modalità di configurazione

Per passare alla modalità di configurazione, premere per 5 secondi l'i-OP contestualmente all'accensione di i-CON 1.

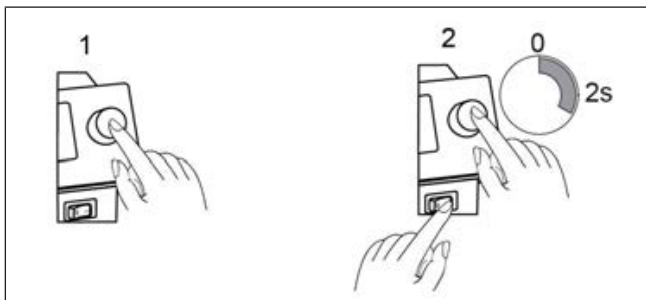

a) Ruotare l'i-OP per selezionare una voce di menu, dopodiché premere.

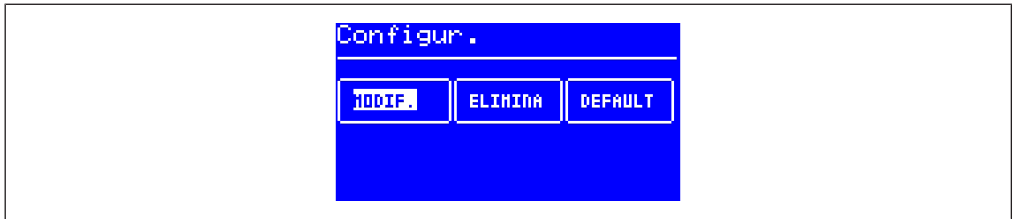

- [MODIFICA] apre il menu [Configurazione]
- [ANNULLA] annulla l'operazione
- [DEFAULT] ripristina le impostazioni di fabbrica

6.6 Contrasto

Per adattare il contrasto del display all'ambiente di lavoro, procedere come segue:

a) Attivare la stazione ed effettuare subito una rotazione con l'i-OP. Questo attiva il modo di contrasto:

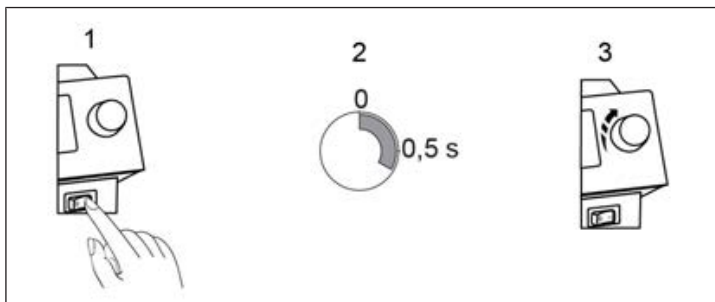

Impostare il contrasto desiderato ruotando l'i-OP, dopodiché premere.

6.7 Modificare i parametri

Modificare il valore di un parametro:

Tenere premuto l'i-OP per circa 2 secondi.

Selezionare il parametro desiderato ruotando l'i-OP.

```

Parametri
** FINE **
Selez. temp. 350 c
Calibrare +000 c
Offset Punta 01
TEMPERATURA 150-450C / 300-842F

```

Attivare il cursore premendo l'i-OP. Premendo di nuovo, il cursore si disattiva.

Quando il cursore è attivato, il valore del parametro può essere modificato ruotando l'i-OP.

7. Sostituzione delle punte dello stilo saldante

Non utilizzare mai il saldatore senza la punta! Per evitare danni materiali dovuti al surriscaldamento, spegnere la stazione di saldatura prima di sostituire la punta!

- a) Spegnere la stazione di saldatura con l'interruttore di alimentazione.

ATTENZIONE



Pericolo di ustioni! Lasciare raffreddare il saldatore a una temperatura sicura!

Toccare il componente in plastica zigrinata della punta di saldatura è sempre a proprio rischio e pericolo. Se necessario, lasciare raffreddare completamente la punta di saldatura prima di sostituirla.

ATTENZIONE



Attenzione: pericolo di ustioni!

Dopo aver spento la stazione, la punta di saldatura rimane calda a lungo!

ATTENZIONE



Pericolo di ustioni! Il saldatore si scalda subito dopo l'accensione!

Non toccare mai direttamente la punta di saldatura rovente o l'elemento riscaldante!

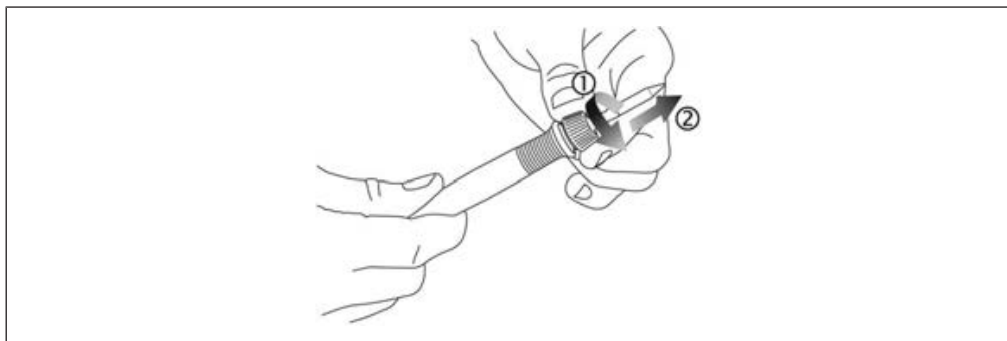

Fig. 1: Sbloccare la punta di saldatura [1] ed estrarla [2]

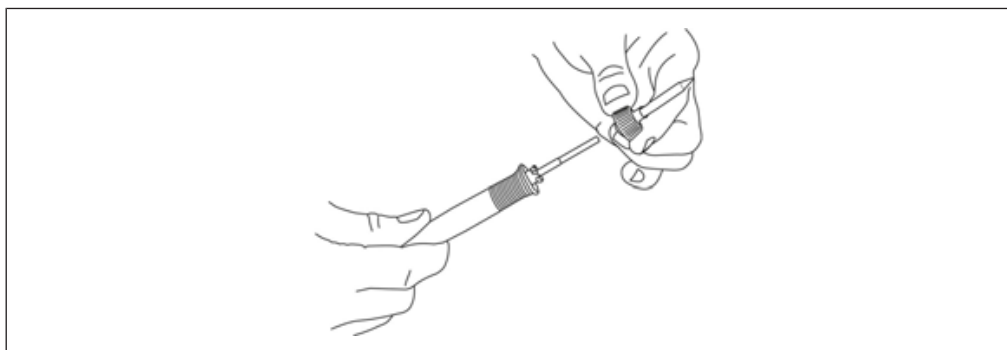

Fig. 2: Rimuovere la punta di saldatura

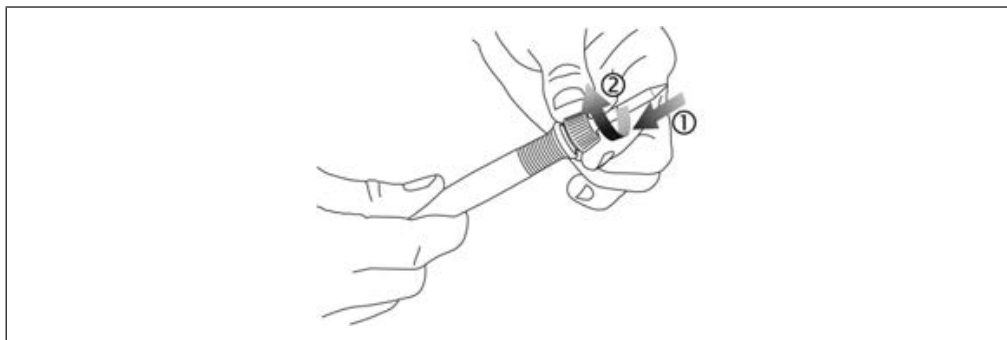

Fig. 3: Inserire la punta di saldatura [1], spingere opponendo resistenza alla molla e bloccare la chiusura a baionetta [2]

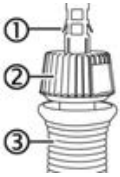

Fig. 4: Punta di saldatura montata correttamente

- a) Assicurarsi che la punta di saldatura sia posizionata correttamente: Correggere la distanza tra la boccola zigrinata [2] e il saldatore [3] come illustrato nella figura
La chiusura a baionetta del manicotto zigrinato è completamente bloccata. Le piastre di arresto [1] non toccano la boccola zigrinata [2].

8. Sostituzione dell'elemento riscaldante

ATTENZIONE



Pericolo di ustioni! Sostituire il riscaldamento solo quando quest'ultimo e la punta di dello stilo saldante sono freddi!

Prima di sostituire il riscaldamento, spegnere la stazione di saldatura e lasciare raffreddare la punta dello stilo saldante e il riscaldamento stesso!

- a) Rimuovere la punta di saldatura.
b) Estrarre manualmente l'elemento riscaldante.

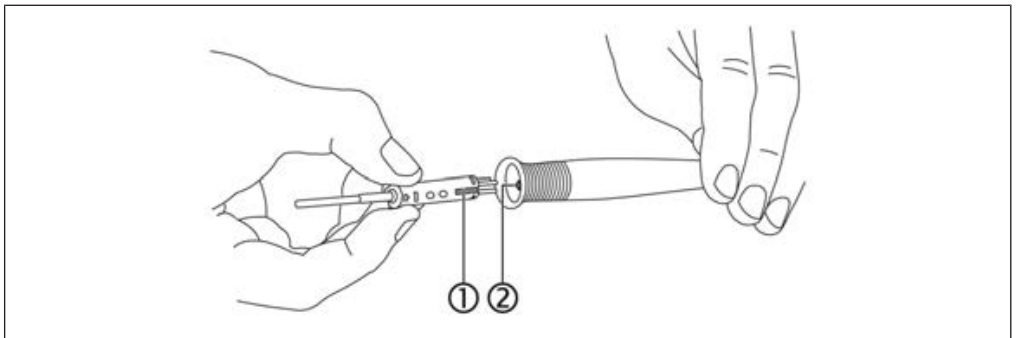

Fig. 5: Sostituzione dell'elemento riscaldante

- ✓ Inserire l'elemento riscaldante di ricambio:
- Allineare la scanalatura dell'elemento riscaldante [1] con il segno nel saldatore [2].
 - Allineare l'elemento riscaldante in modo esattamente parallelo al saldatore.
 - Spingere l'elemento riscaldante con cautela e lentamente, applicando poca forza, fino all'arresto. Se non è possibile inserire il riscaldamento con facilità, non premere esercitando una forza maggiore, ma riposizionarlo!
 - Sostituire la punta di saldatura.

9. Eliminazione degli errori

9.1 Messaggi di errore

i-CON 1 esegue automaticamente la diagnosi degli errori. L'esito della diagnosi può essere emesso come codice di errore: Sul display appare il pittogramma triangolare. Un numero compreso tra 2 e 99 corrisponde al codice di errore. Nella riga inferiore viene mostrato il testo esplicativo.



I codici di errore sono indicati nella tabella dei codici di errore riportata nel manuale d'uso. I messaggi di errore devono essere accettati con l'i-OP. Lo stilo saldante collegato si riscalda nuovamente solo dopo che il problema è stato eliminato e riconosciuto.

9.2 Errori generali

Se la stazione di saldatura non funziona come previsto, verificare i seguenti punti:

- La tensione di rete è presente? Collegare correttamente il cavo di allacciamento alla rete con l'apparecchio e la presa.
- Il fusibile è difettoso? Il fusibile si trova sul retro dell'apparecchio nella presa di allacciamento alla rete.
Si prega di notare che un fusibile difettoso può indicare anche la presenza di un errore più serio. Per questo motivo, generalmente non è sufficiente sostituire semplicemente il fusibile.
- Lo stilo saldante è collegato correttamente all'unità d'alimentazione?
- La stazione mostra in modo permanente solo la temperatura ambiente. L'elemento riscaldante o la linea di alimentazione presenta un guasto. Anche se la stazione è inattiva, la temperatura ambiente viene mostrata dopo pochi minuti!
- Il display si spegne e non mostra più nulla, ma l'interruttore di alimentazione rimane acceso.
La stazione di saldatura è sovraccarica. Quando la stazione di saldatura si è raffreddata a sufficienza (circa 30 minuti), è possibile riprendere il lavoro.

10. Copyright e responsabilità

Ersa ha redatto il presente manuale d'uso con la massima cura. Tuttavia, non possiamo assumerci alcuna responsabilità per quanto riguarda il contenuto, la completezza e la qualità delle informazioni contenute nel presente manuale. Il contenuto viene curato e continuamente aggiornato alla situazione più attuale.

Tutti i dati pubblicati in questo manuale d'uso e tutte le indicazioni su prodotti e processi sono stati rilevati, secondo scienza e coscienza, impiegando strumenti di supporto tecnicamente all'avanguardia. Questi dati non sono impegnativi e non sollevano l'utente da una verifica a responsabilità personale prima dell'utilizzo dell'apparecchio.

Non ci assumiamo alcuna responsabilità in caso di violazioni di diritti di protezione di terzi per applicazioni e modalità operative senza precedente esplicita autorizzazione scritta. Ci riserviamo il diritto di applicare modifiche tecniche ai fini del miglioramento del prodotto.

Nel rispetto del quadro normativo, è esclusa la responsabilità per danni diretti, danni indiretti e danni a terzi derivanti dall'acquisto di questo prodotto. Tutti i diritti riservati.

Si consiglia di conservare il materiale di imballaggio per un uso successivo. Lo stilo saldante può essere imballato, immagazzinato, trasportato o spedito in modo sicuro solo con questo materiale di imballaggio.

Il presente manuale non può essere né completamente né parzialmente riprodotto, modificato, trasmesso o tradotto in un'altra lingua senza autorizzazione scritta da parte di Ersa GmbH.

11. Garanzia

Il riscaldamento e le punte per la saldatura oppure la dissaldatura sono pezzi soggetti ad usura e non sono coperti dalla garanzia. Difetti di materiale o di produzione devono essere denunciati per iscritto allegando lo scontrino, prima della spedizione della merce, la quale deve essere autorizzata.

La durata della garanzia è conforme alle disposizioni contenute nelle condizioni generali di vendita, fornitura e pagamento attualmente in vigore di Ersa GmbH. In caso di utilizzo improprio e interventi sull'apparecchio la garanzia e i diritti di risarcimento dell'acquirente nei confronti del costruttore decadono.

Índice

1	Para sua segurança	4
2	Utilização pretendida	7
3	Conteúdo incluído	8
4	Eliminação de lixo	9
5	Colocação em funcionamento	9
5.1	Ligar a estação de soldagem pela primeira vez	9
5.2	Desligar	11
5.3	Conectores i-CON 1V	11
6	Descrição de funcionamento	11
6.1	Seleção da língua	12
6.2	Ajustar a temperatura da ponta de soldar	12
6.3	O modo de trabalho	13
6.4	Modo de parâmetro	13
6.5	Modo de configuração	13
6.6	Contraste	14
6.7	Modificar os parâmetros	14
7	Substituição da ponta de solda	15
8	Mude o radiador	17
9	Tratamento de avarias	18
9.1	Mensagens de avaria	18
9.2	Avarias gerais	18
10	Direitos de autor e responsabilidade	19
11	Garantia	19

1. Para sua segurança

Indicações de segurança

Os produtos Ersá são desenvolvidos, fabricados e testados em conformidade com os requisitos básicos de segurança.

No entanto, existem riscos residuais!

Por isso, leia este manual antes de utilizar a ferramenta pela primeira vez. O manual ajudá-lo-á a usar a ferramenta de solda com segurança, a conhecer todas as funções e a usá-las de forma ideal.

Entre as instruções de segurança a serem observadas, inclui-se também o folheto informativo "Instruções de Segurança".

Cumpra sempre o disposto nas normas e regulamentos nacionais e internacionais de segurança, saúde e segurança no trabalho.

PERIGO

Perigo devido a uso incorreto



- a) Respeite o manual de instruções!
- b) Qualquer pessoa que esteja envolvida na instalação, operação e/ou manutenção da ferramenta de solda deve ler e compreender o folheto informativo "Instruções de Segurança", o capítulo "Para a sua segurança" e os capítulos relevantes deste manual de operação em relação à atividade!
- c) Para operar a ferramenta de solda, é necessário seguir também as normas locais de segurança e prevenção de acidentes!
- d) Mantenha este manual sempre próximo à ferramenta de solda num local acessível a todos os utilizadores a qualquer momento!

CUIDADO

Perigo de acidente! Os componentes das ferramentas de solda não devem estar danificados!



- a) Verifique todos os componentes antes de usar!
- b) Não utilize a estação de solda se houver danos em algum componente!
- c) As reparações só devem ser realizadas por um especialista ou fabricante!
- d) Utilize apenas peças originais de consumo e substituição da marca Ersá.
- e) Não faça modificações!
Estas também resultam na perda do direito à garantia.
- f) Nunca utilizar o ferro de soldar sem a ponta de solda, perigo de sobreaquecimento!

 **ATENÇÃO****Perigo de incêndio devido à ferramenta de solda quente!**

- a) Antes de ligar a estação de solda, remover todos os objetos inflamáveis, líquidos e gases da área de trabalho!
- b) Quando não estiver a utilizar a ferramenta de solda, coloque-a sempre no suporte apropriado!
- c) Desligue a estação de solda da rede elétrica após o uso!

 **CUIDADO****Perigo de queimaduras! O ferro de soldar aquece imediatamente após ser ligado!**

Nunca toque diretamente na ponta de solda quente ou no aquecedor quente!

 **ATENÇÃO****Risco de choque elétrico ao soldar!**

- a) Realize trabalhos de soldadura apenas em peças desenergizadas!
- b) Não submeta a estação de solda e o ferro de solda a grandes esforços mecânicos!
- c) Não mergulhe a ferramenta de solda em líquidos para esfriá-la!

 **ATENÇÃO****Risco de incêndio ou danos materiais possíveis!**

Cuidado com o risco de superaquecimento ao cobrir as saídas de ventilação!

- a) Nunca cubra as aberturas de ventilação da estação de soldagem!

 **CUIDADO****Use equipamento de proteção!**

Ao soldar, o metal fundido ou o fluxo corrosivo podem salpicar da junta de solda. Use equipamentos de proteção para evitar que o metal fundido ou o fluxo atinjam os olhos ou a pele!

- a) Siga as normas internas de segurança para equipamentos de proteção individual!
- b) Siga as fichas de segurança dos materiais utilizados para soldar e os respectivos fluxos!

⚠️ ATENÇÃO**Perigo de tensão elétrica!**

Perigo de morte ou ferimentos graves por choque elétrico!



- a) Se ocorrerem interrupções no fornecimento elétrico, desligue imediatamente a estação de solda!
- b) Os trabalhos em componentes elétricos só podem ser realizados por um técnico eletricista ou por pessoas com formação em eletricidade sob a supervisão e orientação de um técnico eletricista, em conformidade com as normas elétricas!
- c) O aparelho nunca deve ser aberto!
- d) Utilize apenas fusíveis originais com a corrente elétrica prescrita!
- e) Use apenas ferramentas com isolamento de tensão!
- f) Proteja o cabo de conexão:
Não utilizar o cabo de alimentação para puxar a ficha da tomada ou para transportar o equipamento! Não exponha o cabo de alimentação ao calor, óleo ou bordas afiadas! Substitua imediatamente um cabo de ligação danificado, uma vez que pode causar incêndios, curtos-circuitos e choques elétricos!

⚠️ CUIDADO**Não é permitido comer ou beber!**

- ✓ O lote e os auxiliares de solda são tóxicos. Para evitar que entrem no organismo, siga estas precauções:
- a) É proibido comer, beber ou fumar em ambientes onde se está a soldar!
 - b) Lave sempre as mãos após trabalhar com solda e fluxo!
 - c) Verifique as fichas de dados de segurança dos lotes e fluxos utilizados!

⚠️ CUIDADO**Vapores tóxicos durante a soldagem!**

Durante a soldagem, são libertados gases dos materiais de solda e dos componentes eletrônicos. Estas emissões são prejudiciais à saúde. Não inale os vapores!

- a) Assegure uma ventilação adequada ou utilize uma exaustão de fumo de solda!
- b) Verifique as fichas de dados de segurança dos lotes e fluxos utilizados!

 **ATENÇÃO****Risco de incêndio e choque elétrico!**

A humidade e a água conduzem eletricidade. Isso pode levar a incêndios e choques elétricos.

- a) Proteja o equipamento de trabalho da humidade e da água!
- b) Não ligue ferramentas de solda molhadas ou húmidas!

 **ATENÇÃO****Perigo de incêndio devido a estação de solda sem supervisão!**

- a) Para evitar acidentes e queimaduras, mantenha pessoas não autorizadas afastadas da estação de solda!
- b) Nunca deixe a estação de solda ligada sem supervisão!
- c) A ferramenta de solda deve ser colocada na posição de armazenamento do suporte designado para esse fim.
- d) Após desligar a estação de solda, a ferramenta de solda precisa de tempo para esfriar.

 **CUIDADO****Evite o risco de lesões!**

- a) Verifique se o equipamento de trabalho está danificado antes de ligá-lo!
- b) Utilize e armazene o equipamento de trabalho apenas nas condições ambientais indicadas na folha de dados!
- c) Mantenha o equipamento de trabalho de acordo com as instruções de manutenção e limpeza indicadas no manual de operação!
- d) Mantenha o seu local de trabalho organizado!

 **CUIDADO****Perigo de acidente! Perigo devido à utilização por pessoas não autorizadas!**

- a) Certifique-se de que pessoas não autorizadas, especialmente crianças, não têm acesso à estação de soldadura!

2. Utilização pretendida

A ferramenta de solda i-CON 1 foi construída de acordo com o estado da arte e as normas de segurança reconhecidas. Contudo, o equipamento de soldadura pode apresentar riscos residuais, especialmente se utilizado por pessoal não qualificado

de forma inadequada ou para fins não destinados.

A estação de soldadura i-CON 1 destina-se a ser utilizada em ambientes fechados. A ferramenta destina-se exclusivamente à soldadura por fusão de metais brandos. Qualquer outra utilização não prevista é considerada como inadequada. O fabricante/fornecedor não é responsável por quaisquer danos resultantes disso.

O uso adequado inclui também a observação do manual de instruções e das informações de segurança fornecidas com o produto. Descarregue os manuais de instruções no website da empresa Ersä.

3. Conteúdo incluído

Designação
Estação eletrónica i-CON 1
Estação eletrónica i-CON 1C, com interface
Estação eletrónica i-CON 1, 115 V
Estação eletrónica i-CON 1V
Estação eletrónica i-CON 1C, com interface
Ferro de soldar i-TOOL com ponta de solda
Suporte de armazenamento com esponja de secagem
Cabo de alimentação
Guia de início rápido e instruções de segurança



Consulte a lista da série de pontas de solda 142 através do link rápido da Internet 142.ersa.com para



AVISO

Entrega não completa ou peças danificadas?

Verifique se a entrega está completa. No caso de haver artigos individuais em falta ou danificados, contacte o fornecedor!

4. Eliminação de lixo

CUIDADO

Eliminação de lixo



- ✓ Os resíduos de soldagem são resíduos especiais e não devem ser depositados no lixo doméstico!
- a) Garanta uma eliminação segura e ecológica da ferramenta de soldar!
- b) Assegure que o material de operação, materiais auxiliares e peças sobressalentes sejam eliminados de forma segura e ecológica!
- c) Observem os regulamentos municipais de eliminação de resíduos!

5. Colocação em funcionamento

5.1 Ligar a estação de soldagem pela primeira vez

- ✓ No capítulo Instruções de segurança é importante seguir as normas de segurança listadas.
- a) Certifique-se de que a tensão da rede corresponde ao valor indicado na placa de identificação.
- b) Coloque a estação de solda e o suporte de armazenamento numa superfície de trabalho ESD condutora e resistente ao calor, com uma ficha de ligação à terra. É necessário garantir que os equipamentos não possam tombar. O material a ser soldado também deve ser colocado apenas na superfície de trabalho ESD condutiva.
- c) Certifique-se de que a estação de solda esteja desligada no interruptor de ligar/desligar.
- d) Verifique se a ponta de solda está corretamente instalada.
- e) Coloque o ferro de soldar no suporte. Certifique-se de que o cabo de ligação do ferro de soldar não está sob tensão.
- f) Use a esponja seca.
- g) Certifique-se de que o conector esteja corretamente encaixado na tomada de ligação. O pino no conector deve coincidir com o entalhe na tomada de ligação.

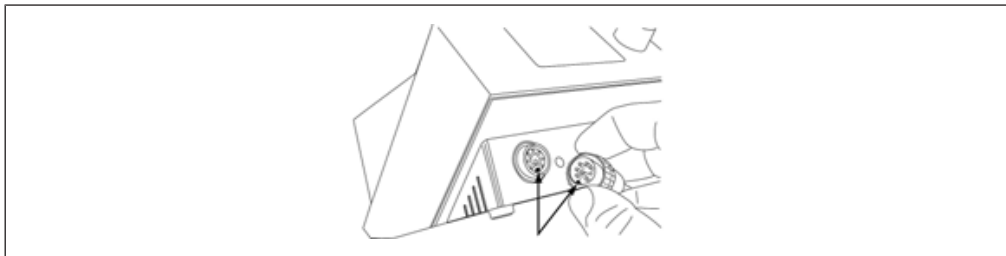

h) Conecte a ferramenta de solda à estação. Para isso, insira a ficha na tomada e trave o fecho. Coloque a ferramenta de solda no suporte.

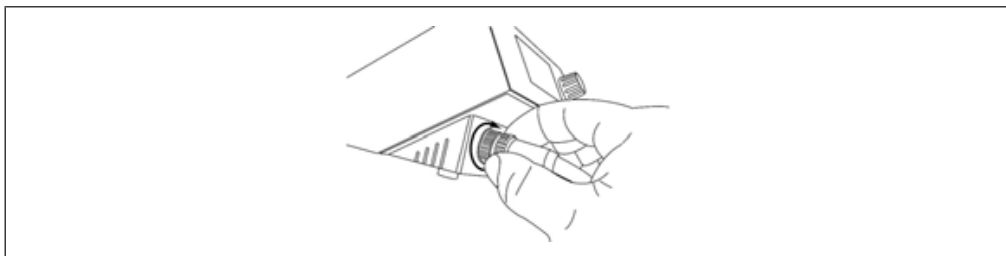

i) Conecte o cabo de alimentação da estação de solda à tomada elétrica.

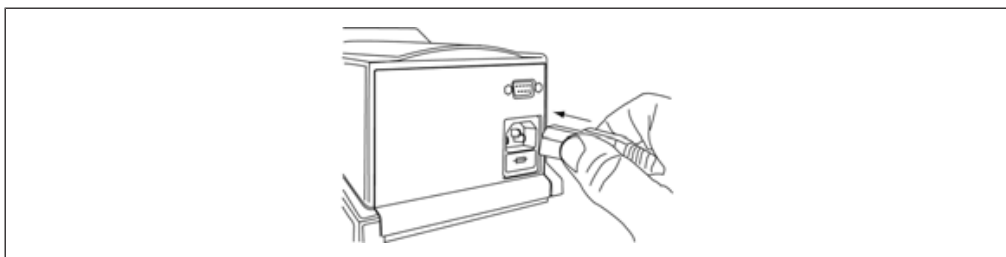

Nunca utilizar o ferro de soldar sem a ponta de solda, perigo de sobreaquecimento!



⚠ CUIDADO

Perigo de queimaduras! O ferro de soldar aquece imediatamente após ser ligado!

Nunca toque diretamente na ponta de solda quente ou no aquecedor quente!

A estação de solda é ligada e desligada com o interruptor na parte frontal.

a) Ligue a estação de solda no interruptor de energia.

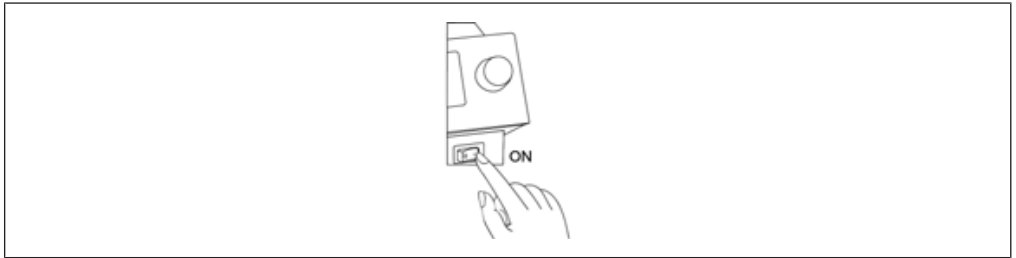

5.2 Desligar



CUIDADO

Atenção: Perigo de queimaduras!

Depois de desligar, a ponta de soldar permanece quente durante algum tempo!

- a) Pressione o interruptor ligar/desligar (on/off) na parte da frente da unidade.

5.3 Conectores i-CON 1V

Vários tipos de ferramentas de solda podem ser conectados à estação de solda i-CON 1V.

Observe a seguinte figura:

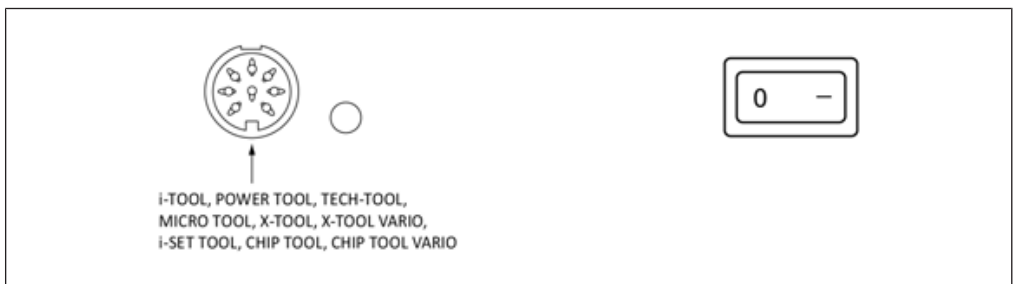

6. Descrição de funcionamento

A estação de soldagem é operada pelo codificador rotativo com função de toque, o i-OP. Com o i-OP é possível selecionar as funções desejadas ou alterar os valores. Girar para a direita conduz a valores mais altos e girar para a esquerda conduz a valores mais baixos. A rotação lenta muda em etapas de um. Girar rapidamente altera os valores selecionados em passos de 10/50/100 (dependendo do respetivo parâmetro). A função de botão de pressão confirma o valor do parâmetro definido.

6.1 Seleção da língua

✓ Seleccione a língua:

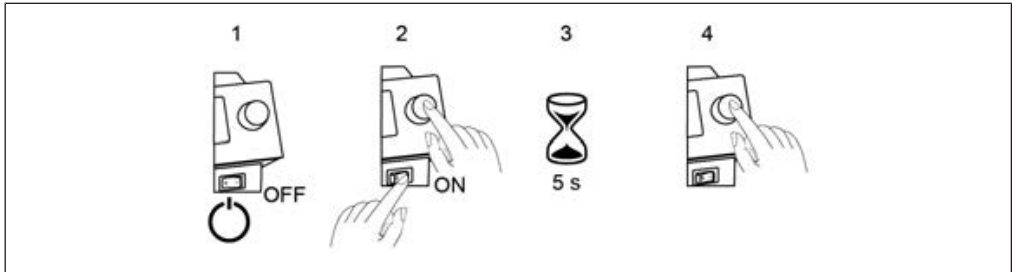

- a) Desligue a estação de soldagem.
- b) Prima e mantenha premido o i-OP.
- c) Ligue a estação de soldagem.
- d) Mantenha o i-OP até aparecer o menu [Configuração], depois solte o i-OP.



- e) Rode o i-OP para selecionar [Alterar].
- f) Seleccione o item do menu [Idioma] e depois prima o i-OP.

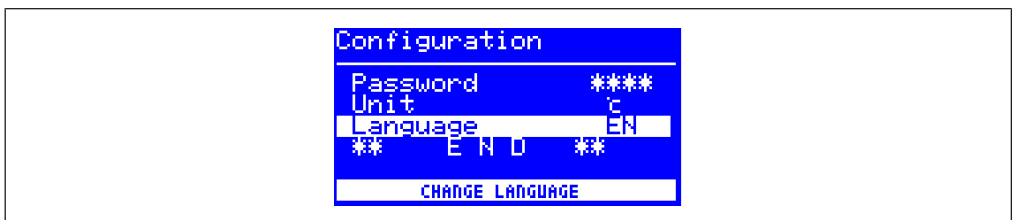

- g) Gire o i-OP para selecionar a língua desejada, depois prima o i-OP.
 - h) Seleccione o item do menu [** END **] e depois prima o i-OP.
- ⇒ O idioma foi modificado.

6.2 Ajustar a temperatura da ponta de soldar

- a) Ajustar a temperatura da cabeça de soldar através de revoluções do i-OP.
- b) Premir o i-OP.

⇒ A temperatura da ponta de soldar varia.

6.3 O modo de trabalho

Uma vez ligada a estação, o diálogo de ativação aparece durante aproximadamente 2 segundos.



Isto mostra o nome da estação e a versão do software do i-CON 1. A estação entra então no modo de trabalho.

6.4 Modo de parâmetro

Ao premir e segurar o i-OP durante aproximadamente 2 segundos, activa-se o modo de parâmetro para a ferramenta de soldagem.



6.5 Modo de configuração

É possível entrar no modo de configuração ao premir e segurar o i-OP durante 5 segundos ao ligar o i-CON 1.

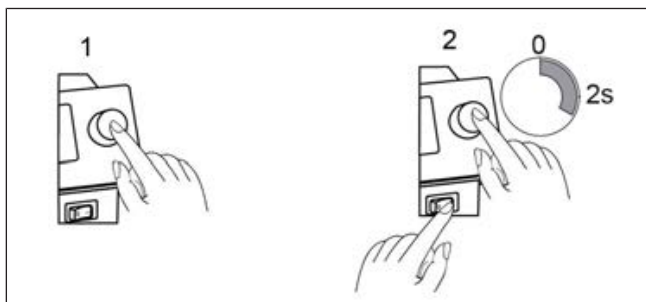

a) Gire o i-OP para selecionar um item do menu, depois prima.



- [MODIFICAÇÃO] abre o menu [Configuração]
- [CANCELAR] cancela a operação
- [DEFAULT] restaura as configurações de fábrica

6.6 Contraste

Para ajustar o contraste no visor de forma individual ao respetivo ambiente de trabalho, proceda da seguinte forma:

- a) Ligar a instalação e realizar de imediato um movimento de rotação com o i-OP. Isto activa o modo do contraste.

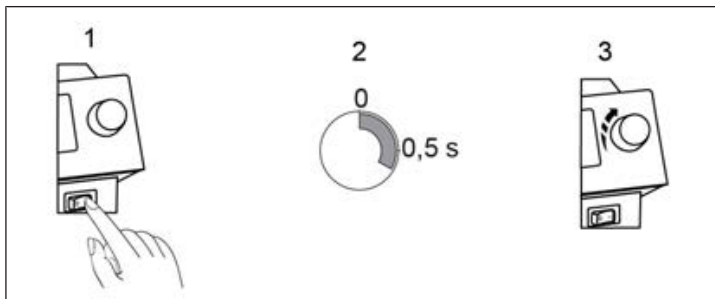

Defina o contraste desejado girando o i-OP, depois prima.

6.7 Modificar os parâmetros

Altere o valor de um parâmetro:

Prima e mantenha premido o i-OP durante aproximadamente 2 segundos.

Selecione o parâmetro desejado girando o i-OP.

```

Parametro
**   F I M   **
temp escolhi. 360 c
Calibrar      +000 c
Ponta-ajuste  01
TEMPERATURA 150-450C / 300-B4EF

```

Ativar o cursor premindo o i-OP. Ao premir novamente, o cursor é novamente desligado.

Quando o cursor é ativado, o movimento rotativo sobre o i-OP altera o valor do parâmetro.

7. Substituição da ponta de solda

Nunca opere o ferro de solda sem uma ponta de solda! Para evitar danos materiais causados por superaquecimento, desligue a estação de solda antes de trocar a ponta de solda!

- a) Desligue a estação de solda no interruptor de energia.

CUIDADO



Perigo de queimaduras! Deixe o ferro de soldar arrefecer até uma temperatura segura!

O contato com a peça de plástico estriado da ponta de solda deve ser feito por sua própria conta e risco. Para garantir uma troca segura de pontas, deixe a ponta de solda esfriar completamente antes de substituí-la, se necessário.

CUIDADO



Atenção: Perigo de queimaduras!

Depois de desligar, a ponta de soldar permanece quente durante algum tempo!

CUIDADO



Perigo de queimaduras! O ferro de soldar aquece imediatamente após ser ligado!

Nunca toque diretamente na ponta de solda quente ou no aquecedor quente!

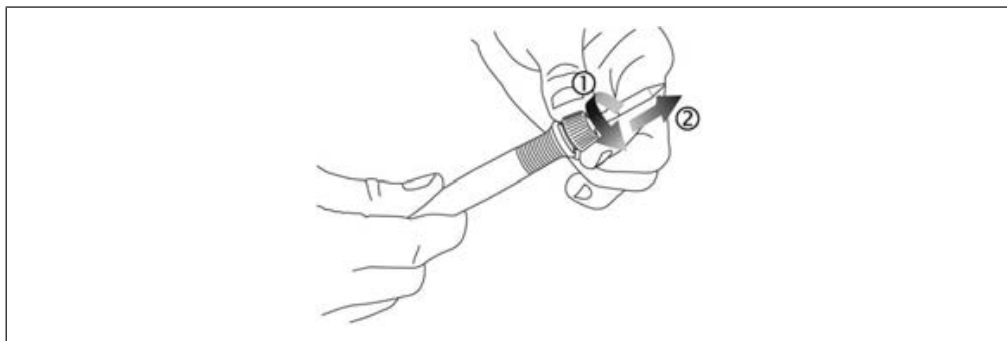

Fig. 1: Desbloqueie a ponta de soldadura [1] e remova-a [2]

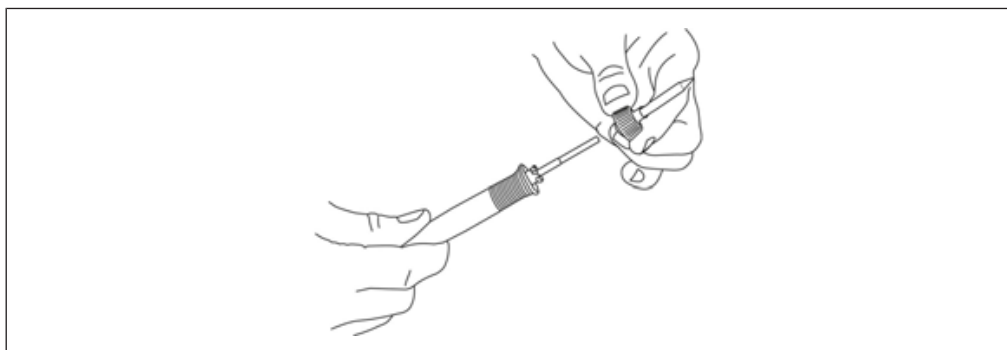

Fig. 2: Remover a ponta de solda

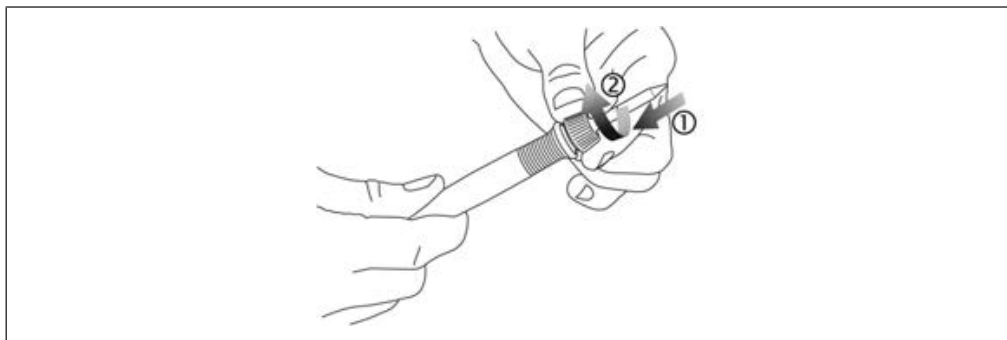

Fig. 3: Para colocar a ponta de soldagem [1], pressione a peça contra a força da mola e gire até que o encaixe baioneta trave [2]

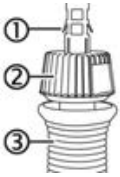

Fig. 4: A ponta de solda está montada corretamente

- a) Verifique se a ponta de solda está corretamente instalada:
 O espaçamento correto do colarinho estriado [2] para o ferro de soldar [3] é mostrado na figura
 O mecanismo de fecho de baioneta do anel estriado está completamente trancado. As placas de exposição [1] não tocam na capa estriada [2].

8. Mude o radiador

CUIDADO



Risco de queimaduras! Apenas troque a resistência de aquecimento quando a cabeça de soldar e a resistência de aquecimento estiverem frias!

Antes de mudar a resistência de aquecimento, desligue a estação de soldar e deixe a cabeça de soldar e a resistência de aquecimento arrefecer!

- a) Retire a ponta de soldar.
 b) Puxe o radiador manualmente.

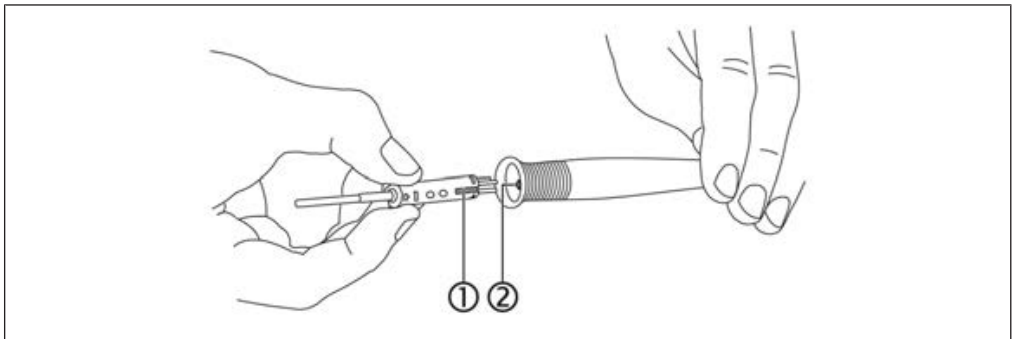

Fig. 5: Substituir o radiador

- ✓ Empurre o radiador de substituição:
- Ajuste a ranhura do radiador [1] com a marcação no ferro de soldar [2].
 - Ajuste o aquecedor em paralelo com o ferro de soldar.
 - Empurre cuidadosa e lentamente o radiador até que pare. Caso o radiador não possa ser puxado com facilidade, não o pressione mais, e sim reposicione-o!
 - Substitua a ponta de soldar.

9. Tratamento de avarias

9.1 Mensagens de avaria

O i-CON 1 realiza automaticamente diagnósticos de avaria. O resultado do diagnóstico pode ser emitido como um código de erro: O pictograma triangular aparece no visor. O código de erro é exibido como um número entre 2 e 99. Um texto em forma de nota é exibido na linha inferior.



Os códigos de erro podem ser encontrados na tabela de códigos de erro nas instruções de operação. As mensagens de avaria têm que ser confirmadas com o i-OP. A ferramenta de soldar conectada só é novamente aquecida assim que a avaria tiver sido eliminada e confirmada.

9.2 Avarias gerais

Se a estação de soldagem não funcionar como esperado, verifique os seguintes pontos:

- Existe alguma tensão de rede? Ligar o cabo de rede correctamente ao aparelho e à tomada.
- O fusível tem algum defeito? O fusível encontra-se no lado traseiro do aparelho, no conector fêmea de ligação à rede.
É importante ter em atenção que um fusível defeituoso também pode ser uma indicação de uma causa mais profunda da avaria. Assim sendo, a simples substituição do fusível pode não ser suficiente.
- A ferramenta de soldar está correctamente ligada à unidade de alimentação?
- A estação exhibe permanentemente apenas a temperatura ambiente.
Existe um defeito no radiador ou na fonte de alimentação. Mesmo que a estação esteja em modo inativo, a temperatura ambiente é exibida após alguns minutos!
- O visor está desligado e já não mostra nada, mas o interruptor de alimentação permanece aceso.
Há uma sobrecarga na estação de soldagem. Quando a estação de soldagem tiver arrefecido o suficiente (cerca de 30 minutos), pode continuar a trabalhar.

10. Direitos de autor e responsabilidade

A Ersá criou este manual de instruções com grande cuidado. No entanto, não pode ser garantida a exatidão, integridade e qualidade das informações contidas neste manual. O conteúdo é atualizado e adaptado às circunstâncias atuais.

Todas as informações publicadas neste manual de operação, bem como os detalhes sobre produtos e processos, foram determinados por nós com o melhor conhecimento possível, utilizando os meios técnicos mais modernos disponíveis. Estas informações não são vinculativas e não dispensam o utilizador de realizar uma avaliação independente antes de utilizar o equipamento.

Não assumimos qualquer responsabilidade por violação de direitos de terceiros em relação a aplicações e procedimentos sem a confirmação prévia, expressa e por escrito. Reservamo-nos o direito de efetuar alterações técnicas no sentido de melhorar o produto.

Em conformidade com as disposições legais, a responsabilidade por eventuais danos diretos, indiretos ou danos a terceiros decorrentes da aquisição deste produto encontra-se excluída. Todos os direitos reservados.

Recomendamos guardar o material de embalagem para uso posterior. Apenas com este material de embalagem é possível embalar, armazenar, transportar ou enviar com segurança a ferramenta de soldadura.

Este manual, mesmo que parcialmente, não pode ser reproduzido, modificado, transmitido ou traduzido para outro idioma sem a autorização prévia e por escrito da Ersá GmbH.

11. Garantia

Radiadores e pontas de solda ou dessolda são peças sujeitas a desgaste e não estão cobertas pela garantia. Defeitos decorrentes de materiais ou de fabrico devem ser comunicados antes de devolver o produto, juntamente com o comprovativo de compra, que deve ser confirmado, e devem estar incluídos na devolução dos bens. O período de garantia corresponde aos termos estabelecidos nos atuais Termos Gerais de Venda, Entrega e Pagamento da Ersá GmbH. No caso de uso indevido ou intervenção no aparelho, a garantia e a responsabilidade do comprador perante o fabricante serão canceladas.

Inhoudsopgave

1	Voor uw veiligheid.....	4
2	Beoogd gebruik	7
3	Leveringsomvang.....	8
4	Verwijderen	9
5	Inbedrijfstelling	9
5.1	Het soldeerstation voor het eerst inschakelen	9
5.2	Uitschakelen.....	11
5.3	Aansluitingen i-CON 1V	11
6	Beschrijving van de werking	11
6.1	Taalselectie	11
6.2	Temperatuur van de soldeerstift instellen.....	12
6.3	De werkmodus	13
6.4	Parametermodus	13
6.5	Configuratiemodus.....	13
6.6	Contrast.....	14
6.7	Parameters wijzigen.....	14
7	De soldeerstift vervangen.....	15
8	Vervang de radiator.....	17
9	Probleemoplossing	18
9.1	Foutmeldingen	18
9.2	Algemene storingen	18
10	Auteursrecht en aansprakelijkheid	19
11	Garantie	19

1. Voor uw veiligheid

Veiligheidsvoorschriften

Ersa-producten worden met inachtneming van de fundamentele veiligheidseisen ontwikkeld, geproduceerd en getest.

Er blijven echter wel restrisiko's bestaan!

Lees daarom deze gebruiksaanwijzing door, voordat u het werktuig voor de eerste keer bedient. De gebruiksaanwijzing helpt u het soldeerapparaat veilig te bedienen en alle functies te leren kennen en optimaal te gebruiken.

Het bijgevoegde informatieblad "Veiligheidsvoorschriften" maakt ook deel uit van de in acht te nemen veiligheidsvoorschriften.

De nationale en internationale gezondheids- en veiligheidsvoorschriften moeten worden nageleefd.

GEVAAR

Gevaar door verkeerde bediening



- a) Neem de gebruiksaanwijzing in acht!
- b) Iedere persoon die betrokken is bij de inbedrijfstelling, het gebruik en/of het onderhoud van het soldeerapparaat moet het informatieblad "Veiligheidsvoorschriften" en het hoofdstuk "Voor uw veiligheid" en de betreffende hoofdstukken in deze gebruiksaanwijzing hebben gelezen en begrepen!
- c) Voor het gebruik van het soldeerapparaat moeten ook de plaatselijke veiligheids- en ongevalpreventievoorschriften in acht worden genomen!
- d) Bewaar deze handleiding altijd in de buurt van het soldeerapparaat op een voor alle gebruikers toegankelijke plaats!

OPGEPAST

Gevaar voor ongelukken! De onderdelen van het soldeerapparaat mogen niet worden beschadigd!



- a) Controleer alle onderdelen voor gebruik!
- b) Gebruik het soldeerstation niet als het beschadigd is!
- c) Reparaties mogen alleen door een specialist of de fabrikant worden uitgevoerd!
- d) Gebruik alleen originele Ersa-verbruiksartikelen en vervangingsonderdelen.
- e) Voer geen conversies uit!
Deze leiden ook tot het vervallen van de garantieclaim.
- f) Gebruik de soldeerbout nooit zonder soldeerstift, gevaar voor oververhitting!

 **WAARSCHUWING****Brandgevaar door heet soldeerapparaat!**

- a) Verwijder vóór het inschakelen van het soldeerstation alle gemakkelijk brandbare voorwerpen, vloeistoffen en gassen uit het werkgebied!
- b) Plaats het soldeerapparaat altijd in de houder wanneer deze niet wordt gebruikt!
- c) Koppel het soldeerstation na gebruik los van het stroomnet!

 **OPGEPAST****Verbrandingsgevaar! De soldeerbout wordt onmiddellijk na het inschakelen heet!**

Raak de hete soldeerstift of het hete verwarmingselement nooit rechtstreeks aan!

 **WAARSCHUWING****Elektrische schok bij het solderen!**

- a) Alleen soldeerwerkzaamheden aan spanningsvrije onderdelen uitvoeren!
- b) Soldeerstation en soldeerbout niet blootstellen aan grote mechanische belastingen!
- c) Dompel het soldeerapparaat niet in vloeistoffen om het af te koelen!

 **WAARSCHUWING****Brandgevaar of materiële schade mogelijk!**

Gevaar voor warmte-ophoping bij afgedekte ventilatiesleuven!

- a) Bedek nooit de ventilatiesleuven van het soldeerstation!

 **OPGEPAST****Draag beschermende uitrusting!**

Tijdens het solderen kan heet soldeer of bijtende flux van de soldeerverbinding wegsprengen. Voorkom dat soldeer of flux in de ogen of op de huid komt door beschermende uitrusting te dragen!

- a) Neem de interne voorschriften van het bedrijf voor beschermende kleding in acht!
- b) De veiligheidsinformatiebladen van de gebruikte soldeer- en vloeimiddelen in acht nemen!

 **WAARSCHUWING****Gevaarlijke elektrische spanning!**

Dood of zeer ernstig letsel door elektrische schok!



- a) Bij storingen in de elektrische voeding het soldeerstation onmiddellijk uitschakelen!
- b) Werkzaamheden aan elektrische onderdelen mogen alleen worden uitgevoerd door een erkend elektricien of door personen die onder leiding en toezicht van een erkend elektricien volgens de elektrotechnische voorschriften zijn opgeleid in de elektrotechniek!
- c) Het apparaat mag nooit worden geopend!
- d) Gebruik alleen originele zekeringen met de voorgeschreven stroomsterkte!
- e) Gebruik alleen spanningsgeïsoleerd gereedschap!
- f) Bescherm de verbindingkabel:
Gebruik de aansluitkabel niet om aan de stekker te trekken of om het apparaat te dragen! Breng de aansluitkabel niet in contact met hitte, olie of scherpe randen! Vervang een beschadigde aansluitkabel onmiddellijk, omdat deze brand, kortsluiting en elektrische schokken kan veroorzaken!

 **OPGEPAST****Eten en drinken verboden!**

- ✓ Soldeer en soldeerpulpmiddelen zijn giftig. Om te voorkomen dat ze het organisme binnendringen, moet u het volgende in acht nemen:
- a) Niet eten, drinken of roken in ruimtes waar gesoldeerd wordt!
 - b) Was altijd uw handen na het werken met soldeer en flux!
 - c) Neem de veiligheidsinformatiebladen van de gebruikte soldeer en flux in acht!

 **OPGEPAST****Giftige dampen bij het solderen!**

Tijdens het solderen treden dampen op van de soldeermaterialen en de assemblyes. Deze dampen zijn schadelijk voor de gezondheid. Adem de dampen niet in!

- a) Zorg voor voldoende ventilatie of gebruik een afzuigstelsel voor soldeerdampen!
- b) Neem de veiligheidsinformatiebladen van de gebruikte soldeer en flux in acht!

 **WAARSCHUWING****Gevaar voor brand en elektrische schokken!**

Vochtigheid en vocht geleiden elektriciteit. Dit kan leiden tot brand en elektrische schokken.

- a) Bescherm het werktuig tegen vochtigheid!
- b) Geen nat of vochtig soldeerapparaat inschakelen!

 **WAARSCHUWING****Brandgevaar door onbeheerd soldeerstation!**

- a) Houd onbevoegden uit de buurt van het soldeerstation om ongelukken en brandwonden te voorkomen!
- b) Laat het soldeerstation nooit onbeheerd achter als het is ingeschakeld!
- c) Het soldeerapparaat moet in de opbergstand van de daarvoor bestemde houder worden geplaatst.
- d) Na het uitschakelen van het soldeerstation heeft het soldeerapparaat tijd nodig om af te koelen.

 **OPGEPAST****Vermijd risico op letsel!**

- a) Controleer het apparaat op schade voordat u het inschakelt!
- b) Gebruik en bewaar het apparaat alleen onder de in het gegevensblad aangegeven omgevingscondities!
- c) Onderhoud en reinig het apparaat volgens de voorschriften in de gebruiksaanwijzing!
- d) Houd de werkplek netjes!

 **OPGEPAST****Gevaar voor ongelukken! Gevaar door gebruik door onbevoegden!**

- a) Zorg ervoor dat onbevoegden, vooral kinderen, geen toegang hebben tot het soldeerstation!

2. Beoogd gebruik

Het i-CON 1 soldeerapparaat is gebouwd volgens de stand van de techniek en de erkende veiligheidsregels. Er kunnen echter restgevaaren uitgaan van het soldeerapparaat, vooral als het verkeerd wordt bediend door ongeschoold personeel of

wordt gebruikt voor andere doeleinden dan waarvoor het bestemd is. Het i-CON 1 soldeerstation is bedoeld voor gebruik binnenshuis. Het gereedschap is uitsluitend bestemd voor zachtsolderen. Elk ander of verdergaand gebruik wordt beschouwd als oneigenlijk gebruik. De fabrikant/leverancier is niet aansprakelijk voor daaruit voortvloeiende schade.

Tot het bedoelde gebruik behoort ook het in acht nemen van de gebruiksaanwijzing en de veiligheidsvoorschriften die bij het product zijn gevoegd. Download de instructies van de Ersa-website.

3. Leveringsomvang

Benaming
Elektronicastation i-CON 1
Elektronisch station i-CON 1C, met interface
Elektronicastation i-CON 1, 115 V
Elektronicastation i-CON 1 V
Elektronisch station i-CON 1VC, met interface
i-Tool soldeerbout met soldeerstift
Standaard met sponsje
Stroomtoevoerleiding
Beknopte handleiding en veiligheidsinstructies



Open het overzicht van de soldeerstiften van de 142-serie via de internet-Quicklink 142.ersa.com.



AANWIJZING

Levering niet compleet of onderdelen beschadigd?

Controleer de levering op volledigheid. Als afzonderlijke onderdelen ontbreken of beschadigd zijn, neem dan contact op met de leverancier!

4. Verwijderen

OPGEPAST

Verwijderen



- ✓ Soldeerafval is speciaal afval en mag niet bij het huisvuil raken!
- a) Zorg voor een veilige en milieuvriendelijke verwijdering van het soldeerapparaat!
- b) Zorg voor een veilige en milieuvriendelijke verwijdering van werkstoffen, hulpstoffen en vervangen onderdelen!
- c) Neem de afvalverwerkingsvoorschriften van uw gemeente in acht!

5. Inbedrijfstelling

5.1 Het soldeerstation voor het eerst inschakelen

- ✓ De informatie vermeld in het hoofdstuk moet in acht worden genomen.
- a) Controleer of de netspanning overeenkomt met de op het typeplaatje aangegeven waarde.
- b) Plaats het soldeerstation en de houder op een hittebestendig, geleidend ESD-werkvlak met de gearde stekker aangesloten. De apparaten mogen absoluut niet kunnen omvallen. Het soldeermateriaal mag ook alleen op het ESD-werkblad worden geplaatst.
- c) Zorg ervoor dat het soldeerstation is uitgeschakeld met de aan/uit-schakelaar.
- d) Controleer of de soldeerstift goed zit.
- e) Plaats de soldeerbout in de houder. De aansluitkabel van de soldeerbout mag niet onder spanning staan.
- f) Gebruik de droogreiniger.
- g) Controleer of de stekker goed in de aansluitbus zit. De pin in de stekker moet overeenkomen met de groef in de aansluitbus.

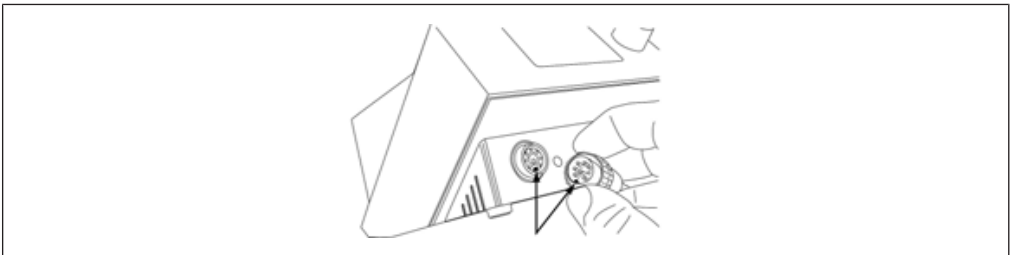

- h) Sluit het soldeerapparaat aan op het station. Steek hiervoor de stekker in het stopcontact en vergrendel de vergrendeling. Plaats het soldeerapparaat in de houder.

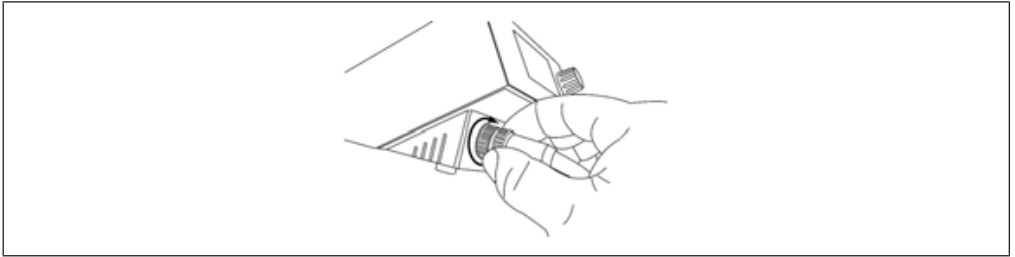

- i) Verbind het aansluitsnoer met het soldeerstation en de contactdoos.

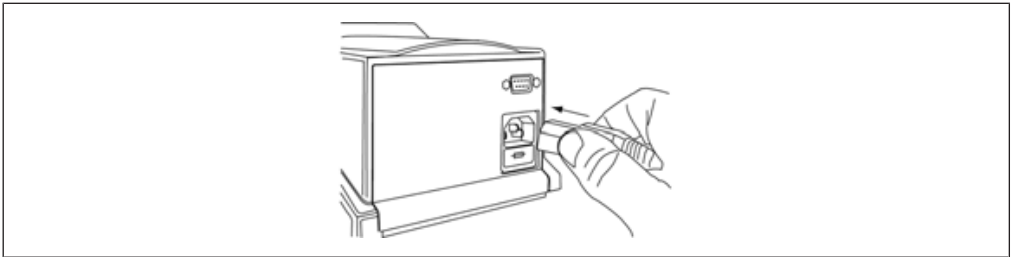

Gebruik de soldeerbout nooit zonder soldeerstift, gevaar voor oververhitting!



⚠️ OPGEPAST

Verbrandingsgevaar! De soldeerbout wordt onmiddellijk na het inschakelen heet!

Raak de hete soldeerstift of het hete verwarmingselement nooit rechtstreeks aan!

Het soldeerstation wordt in- en uitgeschakeld met de netschakelaar aan de voorzijde.

- a) Schakel het soldeerstation in via de netschakelaar.

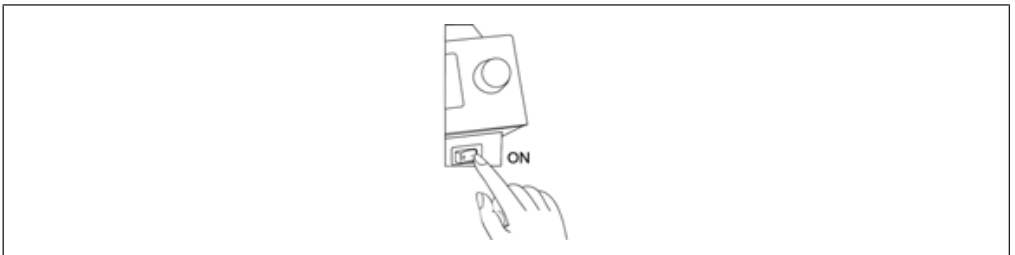

5.2 Uitschakelen



OPGEPAST

Voorzichtig: verbrandingsgevaar!

Na uitschakeling blijft de soldeerstift nog lange tijd heet!

- Druk op de aan/uit-schakelaar aan de voorkant van het apparaat.

5.3 Aansluitingen i-CON 1V

Op het i-CON 1V soldeerstation kunnen diverse soldeerapparaten worden aangesloten.

Zie de volgende afbeelding:

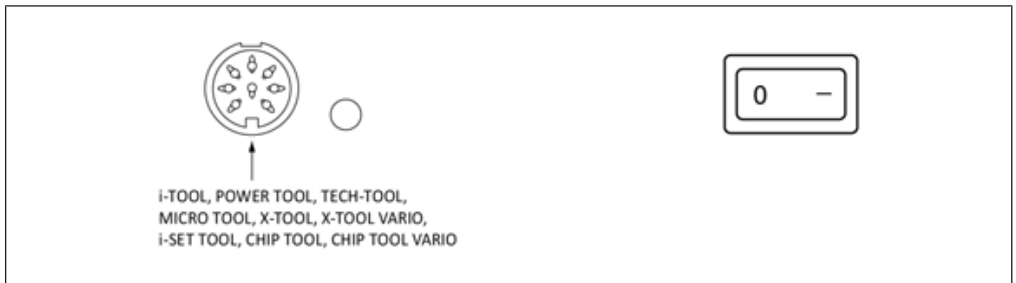

6. Beschrijving van de werking

Het soldeerstation wordt bediend door een draaiknop met drukknopfunctie, de i-OP. Met de i-OP kunt u de gewenste functies selecteren of waarden wijzigen. Naar rechts draaien leidt tot hogere waarden en naar links draaien tot lagere waarden. Trage rotatie verandert in stappen van één. Snelle rotatie verandert de geselecteerde waarden in 10/50/100 stappen (afhankelijk van de parameters). De drukknopfunctie bevestigt de ingestelde parameterwaarde.

6.1 Taalselectie

- ✓ Selecteer de taal:

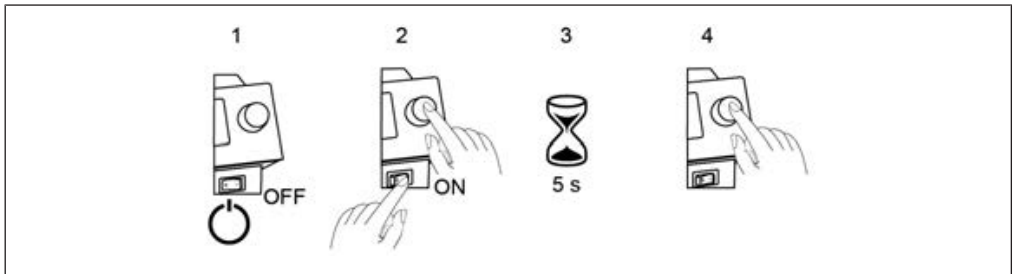

- a) Schakel het soldeerstation uit.
- b) Houd de i-OP ingedrukt.
- c) Schakel het soldeerstation in.
- d) Houd de i-OP ingedrukt totdat het menu [Configuratie] verschijnt, laat nu de i-OP los.



- e) Draai aan de i-OP om [Change] te selecteren.
- f) Selecteer het menu-item [Language] en druk vervolgens op de i-OP.

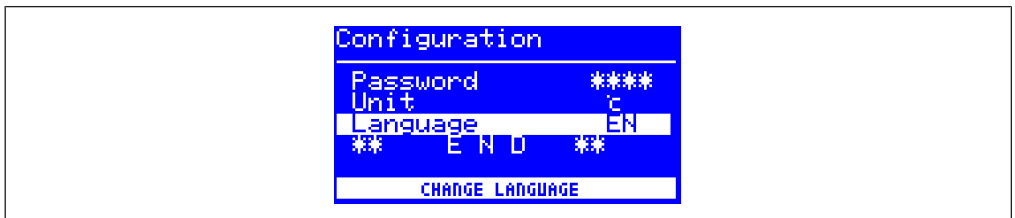

- g) Draai de i-OP om de gewenste taal te selecteren en druk vervolgens op de i-OP.
 - h) Selecteer het menu-item [** END **] en druk vervolgens op de i-OP.
- ⇒ De taal van het land is nu gewijzigd.

6.2 Temperatuur van de soldeerstift instellen

- a) Stel de gewenste soldeerstifttemperatuur in door aan de i-OP te draaien.
 - b) Druk op de i-OP.
- ⇒ De temperatuur van de soldeerstift verandert.

6.3 De werkmodus

Na het inschakelen van het station verschijnt het inschakelvenster gedurende ca. 2 seconden.



Dit toont de stationsaanduiding en de softwareversie van de i-CON 1. Het station gaat vervolgens in de werkmodus.

6.4 Parametermodus

Door de i-OP gedurende ca. 2 seconden ingedrukt te houden, wordt de parametermodus voor het soldeerapparaat geactiveerd.

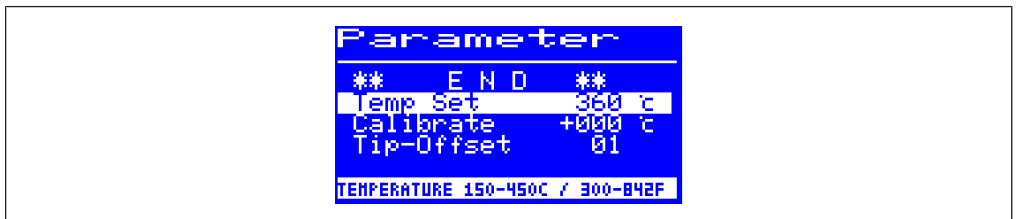

6.5 Configuratiemodus

U kunt de configuratiemodus openen door bij het inschakelen van de i-CON 1 de i-OP 5 seconden ingedrukt te houden.

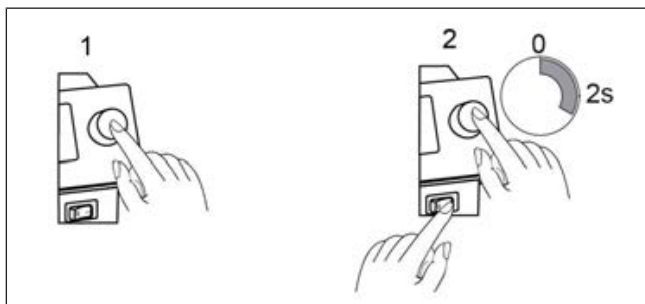

a) Draai de i-OP om een menu-item te selecteren en druk vervolgens op.

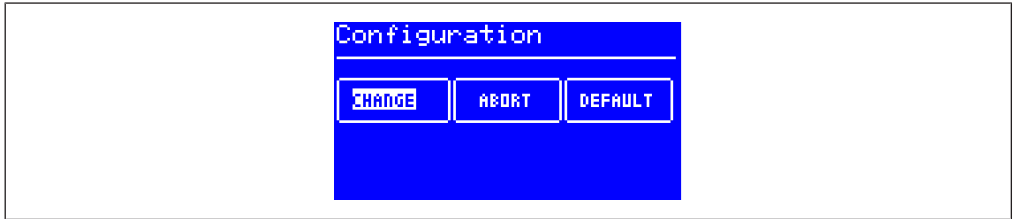

- [WIJZIGEN] biedt toegang tot het menu [Configuratie]
- [ANNULEREN] annuleert het proces
- [DEFAULT] herstelt de fabrieksinstellingen

6.6 Contrast

Om het contrast op het display individueel aan te passen aan de betreffende werkomgeving, gaat u als volgt te werk:

- a) Schakel het station in en voer onmiddellijk een draaibeweging uit met de i-OP. Nu wordt de contrast-modus geactiveerd:

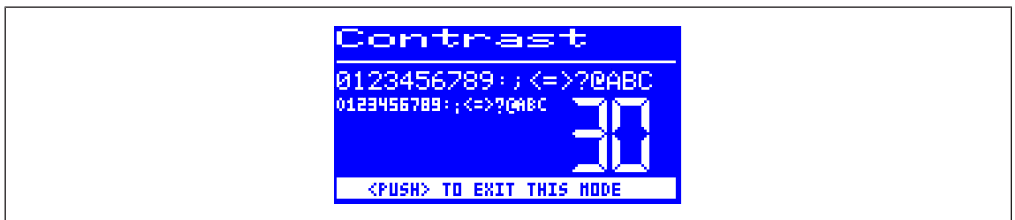
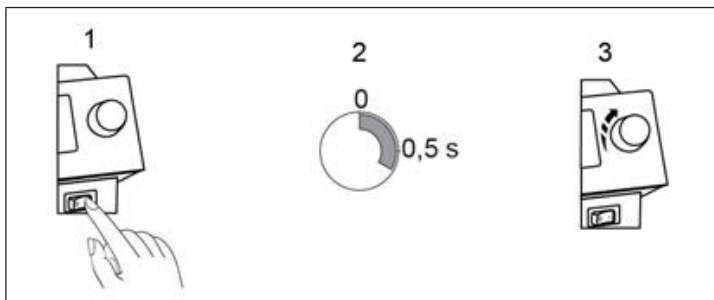

Stel het gewenste contrast in door aan de i-OP te draaien en druk er vervolgens op.

6.7 Parameters wijzigen

De waarde van een parameter wijzigen:

Houd de i-OP ongeveer 2 seconden ingedrukt.

Selecteer de gewenste parameter door de i-OP te draaien.

```

Parameter
**  E N D  **
Temp Set      360 c
Calibrate    +000 c
Tip-Offset    01
TEMPERATURE 150-450C / 300-84EF
  
```

Activeer de cursor door op de i-OP te drukken. Nogmaals drukken schakelt de cursor weer uit.

Wanneer de cursor geactiveerd wordt door de draaibeweging van de i-OP wordt de waarde veranderd.

7. De soldeerstift vervangen

Gebruik de soldeerbout nooit zonder soldeerstift! Schakel het soldeerstation uit voordat u de soldeerstift verwisselt, om materiaalschade door oververhitting te voorkomen!

- a) Schakel het soldeerstation uit met de netschakelaar.

OPGEPAST



Verbrandingsgevaar! Laat de soldeerbout afkoelen tot een veilige temperatuur!

Het aanraken van het gekartelde plastic onderdeel van de soldeerstift is altijd op eigen risico. Laat indien nodig de soldeerstift volledig afkoelen voordat u de stift verwisselt.

OPGEPAST



Voorzichtig: verbrandingsgevaar!

Na uitschakeling blijft de soldeerstift nog lange tijd heet!

OPGEPAST



Verbrandingsgevaar! De soldeerbout wordt onmiddellijk na het inschakelen heet!

Raak de hete soldeerstift of het hete verwarmingselement nooit rechtstreeks aan!

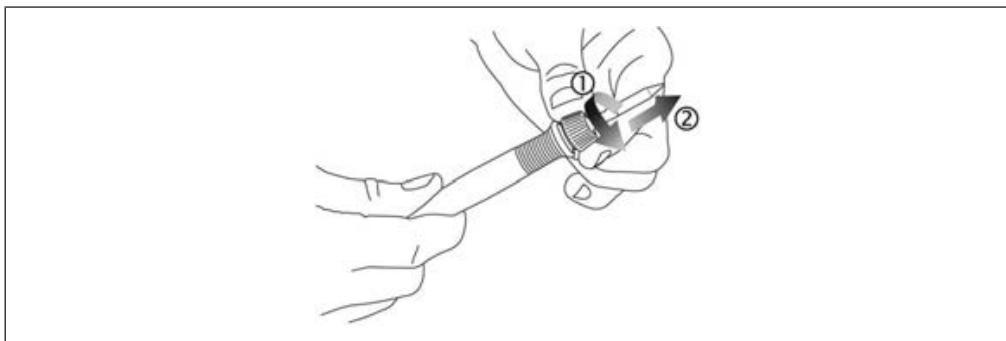

Afb. 1: Ontgrendel de soldeerstift [1] en trek hem eraf [2]

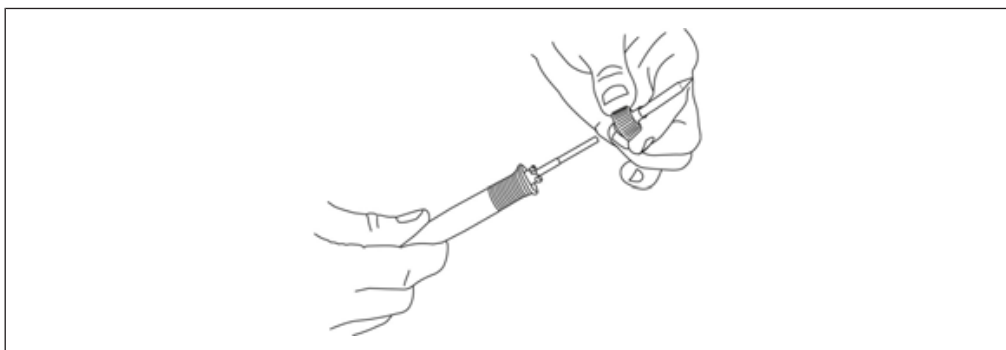

Afb. 2: Verwijder de soldeerstift

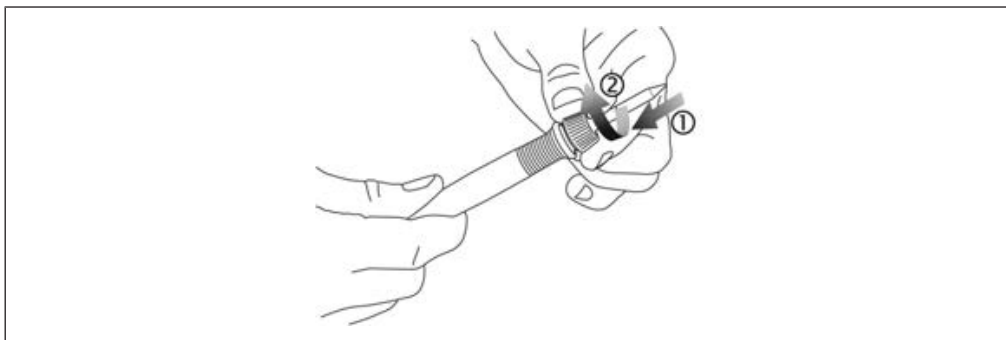

Afb. 3: Bevestig de soldeerstift [1], neem de veerkracht weg en vergrendel de bajonetsluiting [2]

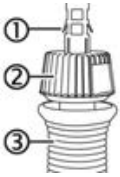

Afb. 4: Soldeerstift correct gemonteerd

- a) Controleer of de soldeerstift goed zit:
Juiste afstand van de kardelhuis [2] tot de soldeerbout [3] zoals in de afbeelding
De bajonetsluiting van de kardelhuis is volledig vergrendeld. De klemplaten [1] raken niet de kardelhuis [2].

8. Vervang de radiator

OPGEPAST



Verbrandingsgevaar! Vervang het warmte-element alleen als de soldeerstift en het warmte-element koud zijn!

Vervang het warmte-element alleen nadat u eerst het soldeerstation heeft uitgeschakeld en het warmte-element is afgekoeld!

- a) Verwijder de soldeerstift.
- b) Trek het warmte-element met de hand eruit.

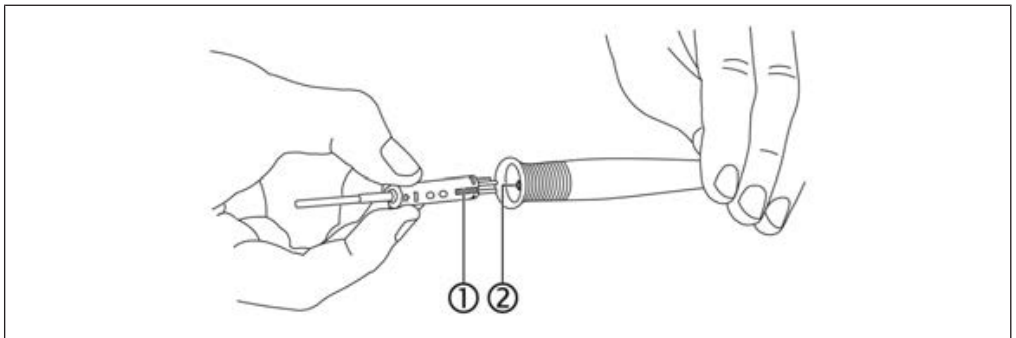

Afb. 5: Radiator vervangen

- ✓ Schuif het vervangende warmte-element erin:
 - a) Lijn de groef van het warmte-element [1] uit met de markering in de soldeerbout [2].
 - b) Richt het verwarmingselement precies evenwijdig aan de soldeerbout.
 - c) Schuif het warmte-element voorzichtig en langzaam met weinig kracht naar binnen tot hij stopt. Als het warmte-element niet gemakkelijk kan worden ingeschoven, druk dan niet met meer kracht, maar zet hem er dan opnieuw in!
 - d) Plaats de soldeerstift terug.

9. Probleemoplossing

9.1 Foutmeldingen

De i-CON 1 voert zelfstandig een foutdiagnose uit. Het diagnostische resultaat kan worden weergegeven als een foutcode: Het driehoekspictogram verschijnt op het display. De foutcode wordt als een getal tussen 2 en 99 weergegeven. In de onderste regel wordt een infotekst weergegeven.



De foutcodes zijn te vinden in de foutcodetabel in de handleiding. Foutmeldingen moeten via de i-OP worden bevestigd. Pas nadat de fout is geëlimineerd en bevestigd, wordt het aangesloten soldeerapparaat weer verhit.

9.2 Algemene storingen

Mocht het soldeerstation niet naar verwachting functioneren, controleer dan de volgende punten:

- Is er netspanning aanwezig? Verbind het netaansluitsnoer goed met het apparaat en het stopcontact.
- Is de zekering defect? De zekering bevindt zich aan de achterzijde van het apparaat in de contactdoos.
Houd er zeker ook rekening mee dat een defecte zekering ook een teken kan zijn van een achterliggende storing. Alleen het vervangen van de zekering is daarom in het algemeen niet voldoende.
- Is de soldeerbout correct op de voedingseenheid aangesloten?
- Het station geeft constant de omgevingstemperatuur weer.
Er is een defect aan het warmte-element of aan de invoerkabel. Zelfs wanneer het station zich in de ruststand bevindt, wordt na enkele minuten de omgevingstemperatuur weergegeven!
- Het display gaat uit en geeft niets meer weer, maar de netschakelaar blijft branden.
Het soldeerstation is overbelast. Als het soldeerstation voldoende is afgekoeld (ongeveer 30 minuten) kunt u weer doorwerken.

10. Auteursrecht en aansprakelijkheid

Ersa heeft deze gebruiksaanwijzing zeer zorgvuldig samengesteld. We staan echter niet garant voor de inhoud, volledigheid en kwaliteit van de informatie in deze handleiding. De inhoud wordt verzorgd en aangepast aan de actuele informatie. Alle gegevens die in deze gebruiksaanwijzing gepubliceerd worden zijn door ons, net als de informatie over producten en methodes, door middel van de modernste technische hulpmiddelen en naar beste weten verzameld. Deze informatie is louter indicatief en stellen de gebruiker niet vrij van zijn eigen verantwoordelijkheid om het apparaat te controleren alvorens het in gebruik te stellen.

Wij zijn niet aansprakelijk voor inbreuken van auteursrechten van derden voor gebruiksmethodes en procedures zonder uitdrukkelijke schriftelijke toestemming vooraf. Technische wijzigingen zijn in het kader van productverbetering voorbehouden.

In het kader van de wet stellen wij ons niet aansprakelijk voor directe schade, indirecte schade of schade aan derden, die resulteren uit de aanschaf van dit product, uitgesloten. Alle rechten voorbehouden.

Wij raden u aan het verpakkingsmateriaal te bewaren voor later gebruik. Alleen met dit verpakkingsmateriaal kan het soldeerapparaat veilig worden verpakt, opgeslagen, vervoerd of verzonden.

Deze handleiding mag niet geheel of gedeeltelijk gereproduceerd, gewijzigd, overgedragen of vertaald worden zonder schriftelijke toestemming van Ersa GmbH.

11. Garantie

Verwarmingselementen en soldeer- resp. desoldeerstiften zijn slijtagegevoelige onderdelen die buiten de garantie vallen. Materiële of productiegerelateerde fouten moeten onder vermelding van het defect en het bevestigde aankoopbewijs bij de teruggezonden producten worden bijgevoegd.

De garantieperiode komt overeen met de bepalingen in de geldende Algemene Verkoop-, Leverings- en Betalingsvoorwaarden van Ersa GmbH. Bij ongeoorloofd gebruik en interventies aan het apparaat komt de garantie te vervallen en kan de fabrikant niet aansprakelijk worden gesteld.

Innehållsförteckning

1	Om er säkerhet	4
2	Avsedd användning	7
3	Leveransens omfattning	8
4	Bortskaffande	9
5	Idrifttagning	9
5.1	Slå på lödstationen för första gången	9
5.2	Stäng av	11
5.3	Anslutningar i-CON 1V	11
6	Funktionsbeskrivning	11
6.1	Val av språk	11
6.2	Ställ in lödspetsens temperatur	12
6.3	Arbetsläge	13
6.4	Parameterläget	13
6.5	Konfigurationsläget	13
6.6	Kontrast.....	14
6.7	Ändra parametrar	14
7	Byte av lödspets	15
8	Byt radiator	17
9	Hantering av fel	18
9.1	Felmeddelanden	18
9.2	Allmänna fel	18
10	Upphovsrätt och ansvar	18
11	Garanti	19

1. Om er säkerhet

Säkerhetsanvisningar

Ersa-produkter utvecklas, tillverkas och testas i enlighet med de grundläggande säkerhetskraven.

Det finns dock kvarstående risker!

Läs därför dessa anvisningar innan du använder verktyget för första gången. Anvisningarna hjälper dig att använda lödverktyget på ett säkert sätt och att lära känna och använda alla funktioner optimalt.

Det bifogade informationsbladet "Säkerhetsinstruktioner" är också en del av de säkerhetsinstruktioner som ska följas.

Nationella och internationella bestämmelser om säkerhet, hälsa och arbetsmiljö måste följas.

FARA

Fara genom felaktig drift



- a) Observera bruksanvisningen!
- b) Varje person som deltar i driftsättning, drift och/eller underhåll av lödverktyget måste ha läst och förstått informationsbladet "Säkerhetsanvisningar" och kapitlet "För din säkerhet" samt de relevanta kapitlen i denna bruksanvisning som rör verksamheten!
- c) Vid användning av lödverktyget måste även de lokala säkerhets- och olycksskyddsbestämmelserna följas!
- d) Förvara alltid denna bruksanvisning i närheten av lödverktyget på en plats som alltid är tillgänglig för alla användare!

FÖRSIKTIGHET

Risk för olyckor! Lödverktygets komponenter får inte skadas!



- a) Kontrollera alla komponenter före användning!
- b) Använd inte lödstationen om den är skadad!
- c) Reparationer får endast utföras av en specialist eller av tillverkaren!
- d) Använd endast originalförbrukningsmaterial och reservdelar från Ersa.
- e) Utför inga ombyggnader!
Dessa leder också till att garantianspråket upphör.
- f) Använd aldrig lödkolven utan lödspetsen, risk för överhettning!

 **VARNING****Brandrisk på grund av heta lödverktyg!**

- a) Innan du sätter igång lödstationen ska du ta bort alla lätt antändbara föremål, vätskor och gaser från arbetsområdet!
- b) Placera alltid lödverktyget i förvaringsstället när det inte används!
- c) Koppla bort lödstationen från elnätet efter användning!

 **FÖRSIKTIGHET****Risk för brännskador! Lödkolven blir varm direkt när den är påslagen!**

Rör aldrig direkt vid den heta lödspetsen eller den heta radiatoren!

 **VARNING****Risk för elektrisk stöt vid lödning!**

- a) Utför endast lödningsarbeten på strömlösa delar!
- b) Utsätt inte lödstationen och lödkolven för stora mekaniska belastningar!
- c) Doppa inte lödverktyget i vätskor för att kyla ner det!

 **VARNING****Brandrisk eller egendomsskador kan uppstå!**

Risk för värmeansamling om ventilationsfickorna är täckta!

- a) Täck aldrig över lödstationens ventilationsöppningar!

 **FÖRSIKTIGHET****Bär skyddsutrustning!**

Under lödning kan het lödmetall eller korrosivt flussmedel sprutas bort från lödfogen. Undvik att få lod eller flussmedel i ögonen eller på huden genom att bära skyddsutrustning!

- a) Beakta företagets interna bestämmelser för skyddskläder!
- b) Observera säkerhetsdatabladet för de lödningar och flussmedel som används!

⚠ VARNING**Farlig elektrisk spänning!**

Dödsfall eller mycket allvarliga skador på grund av elektrisk stöt!



- a) Vid fel i elförsörjningen ska du omedelbart stänga av lödstationen!
- b) Arbeten på elektriska delar får endast utföras av en behörig elektriker eller av personer med elektroteknisk utbildning under ledning och övervakning av en behörig elektriker i enlighet med de elektrotekniska bestämmelserna!
- c) Enheten får aldrig öppnas!
- d) Använd endast originalsäkringar med föreskriven strömstyrka!
- e) Använd endast spänningsisolerade verktyg!
- f) Skydda anslutningskabeln:
Använd inte anslutningskabeln för att dra ut nätkontakten eller för att bära enheten! Anslutningskabeln får inte komma i kontakt med värme, olja eller vassa kanter! Byt ut en skadad anslutningskabel omedelbart, eftersom den kan orsaka bränder, kortslutningar och elektriska stötar!

⚠ FÖRSIKTIGHET**Förbjudet att äta eller dricka!**

- ✓ Lod och lödhjälpmiddel är giftiga. För att förhindra att de kommer in i organismen bör man iaktta följande:
 - a) Ät, drick och rök inte i rum där lödning pågår!
 - b) Tvätta alltid händerna efter att ha arbetat med lödning och flussmedel!
 - c) Observera säkerhetsdatabladerna för de lödningar och flussmedel som används!

⚠ FÖRSIKTIGHET**Giftiga ångor vid lödning!**

Under lödning uppstår avgasning från lödmaterialet och monteringsarna. Dessa avgaser är skadliga för hälsan. Andas inte in ångorna!

- a) Se till att det finns tillräcklig ventilation eller använd ett system för utsugning av lödningsrök!
- b) Observera säkerhetsdatabladerna för de lödningar och flussmedel som används!

 **VARNING****Risk för brand och elektriska stötar!**

Luftfuktighet och fukt leder elektricitet. Detta kan leda till bränder och elektriska stötar.

- Skydda redskapet från fukt och luftfuktighet!
- Slå inte på våta eller fuktiga lödverktyg!

 **VARNING****Brandrisk på grund av obehövad lödstation!**

- För att undvika olyckor och brännskador ska du hålla obehöriga personer borta från lödstationen!
- Lämna aldrig lödstationen obehövad när den är påslagen!
- Lödverktyget måste placeras i förvaringsläget i det förvaringsställ som finns för detta ändamål.
- Efter att ha stängt av lödstationen behöver lödverktyget tid att svalna.

 **FÖRSIKTIGHET****Undvik risk för skador!**

- Kontrollera att redskapet inte är skadat innan du sätter igång det!
- Använd och förvara endast redskapet under de omgivningsförhållanden som anges i databladet!
- Underhåll och rengör redskapet enligt anvisningarna i bruksanvisningen!
- Håll arbetsplatsen snygg!

 **FÖRSIKTIGHET****Risk för olyckor! Fara på grund av användning av obehöriga!**

- Se till att obehöriga personer, särskilt barn, inte har tillgång till lödstationen!

2. Avsedd användning

Lödverktyget i-CON 1 är byggt enligt den senaste tekniken och de erkända säkerhetsreglerna. Det kan dock finnas kvarstående risker från lödverktyget, särskilt om det används felaktigt av utbildad personal eller för andra ändamål än de för vilka det är avsett.

Lödstationen i-CON 1 är avsedd för användning i slutna rum. Verktyget är

uteslutande avsett för mjuklödning. All annan användning eller användning som går utöver detta anses vara otillbörlig användning. Tillverkaren/leverantören är inte ansvarig för eventuella skador som uppstår.

I den avsedda användningen ingår också att följa bruksanvisningen och säkerhetsanvisningarna som medföljer produkten. Ladda ner instruktionerna från Ersas webbplats.

3. Leveransens omfattning

Beteckning
Elektronisk station i-CON 1
Elektronisk station i-CON 1C, med gränssnitt
Elektronisk station i-CON 1, 115 V
Elektronisk station i-CON 1V
Elektronisk station i-CON 1VC, med gränssnitt
Lödkolv i-TOOL med lödspets
Förvaringsställ med torkande svamp
Nätkabel
Snabbguide och säkerhetsinstruktioner



Visa översikten över lödspetsar i serie 142 via en snabbblänken 142.ersa.com.



ANVISNING

Är leveransen inte komplett eller är delar skadade?

Kontrollera att leveransen är fullständig. Om enskilda delar saknas eller är skadade, kontakta leverantören!

4. Bortskaffande

FÖRSIKTIGHET

Bortskaffande



- ✓ Lodningsavfall är specialavfall och får inte slängas i hushållsavfallet!
 - a) Säkerställ att lödverkyget tas bort på ett säkert och miljövänligt sätt!
 - b) Se till att avfallshanteringen av driftsmaterial, hjälpmaterial och reservdelar sker på ett säkert och miljövänligt sätt!
 - c) Beakta de kommunala avfallshanteringsbestämmelserna!

5. Idrifttagning

5.1 Slå på lödstationen för första gången

- ✓ De säkerhetsföreskrifterna som anges i kapitlet Säkerhetsanvisningar måste följas.
 - a) Kontrollera att nätspänningen motsvarar det värde som anges på typskylten.
 - b) Placera lödstationen och förvaringsstället på en värmebeständig, ledande ESD-arbetsyta med jordanslutningen inkopplad. Det måste vara omöjligt för enheterna att tippa över. Lödmaterialet får också endast placeras på ESD-arbetsytan.
 - c) Se till att lödstationen är avstängd med på/av-knappen.
 - d) Kontrollera att lödspetsen är korrekt placerad.
 - e) Placera lödkolven i förvaringsstället. Anslutningskabeln till lödkolven får inte vara spänd.
 - f) Använd torrengöringsmedel.
 - g) Kontrollera att kontakten sitter korrekt i anslutningsuttaget. Stiften i kontakten måste passa in i spåret i anslutningsuttaget.

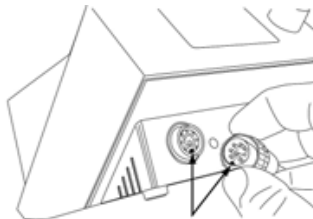

- h) Anslut lödverkyget till stationen. För att göra detta sätter du in kontakten i uttaget och låser låset. Placera lödverkyget i förvaringsstället.

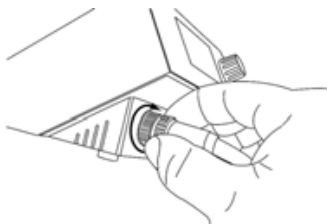

i) Anslut nätkabeln till lödstationen och nätuttaget.

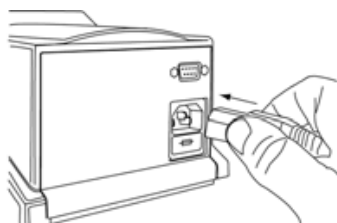

Använd aldrig lödkolven utan lödspetsen, risk för överhettning!



⚠ FÖRSIKTIGHET

Risk för brännskador! Lödkolven blir varm direkt när den är påslagen!

Rör aldrig direkt vid den heta lödspetsen eller den heta radiatoren!

Lödstationen slås på/av med nätströmbrytaren på frontpanelen.

a) Slå på lödstationen vid nätströmbrytaren.



5.2 Stäng av



FÖRSIKTIGHET

Försiktighet: Risk för brännskador!

Efter avstängning förblir lödspetsen varm länge.

- Tryck på av-/på-knappen på enhetens framsida.

5.3 Anslutningar i-CON 1V

Olika lödverktyg kan anslutas till lödstation i-CON 1V.

Observera följande bild:

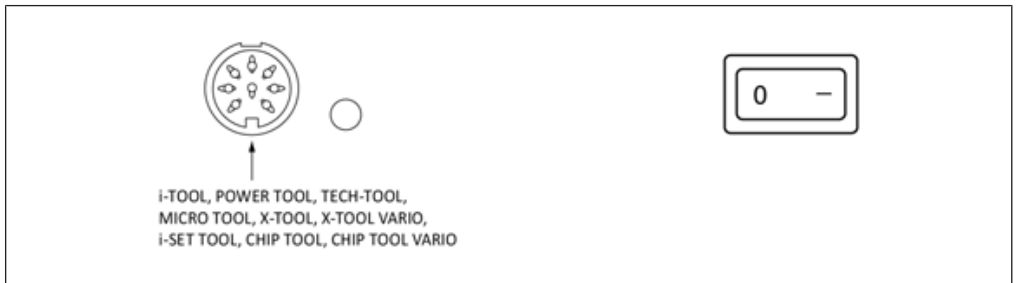

6. Funktionsbeskrivning

Lödningsstationen styrs av i-OP, en roterande givare med touchfunktion. Med i-OP kan du välja önskade funktioner eller ändra värden. En vändning åt höger leder till högre värden och en vändning åt vänster leder till lägre värden. Långsam rotation ändras i steg om ett. Genom att vrida snabbt ändras de valda värdena i steg på 10/50/100 (beroende på respektive parameter). Tryckknappsfunktionen bekräftar det inställda parametervärdet.

6.1 Val av språk

- ✓ Välj språk:

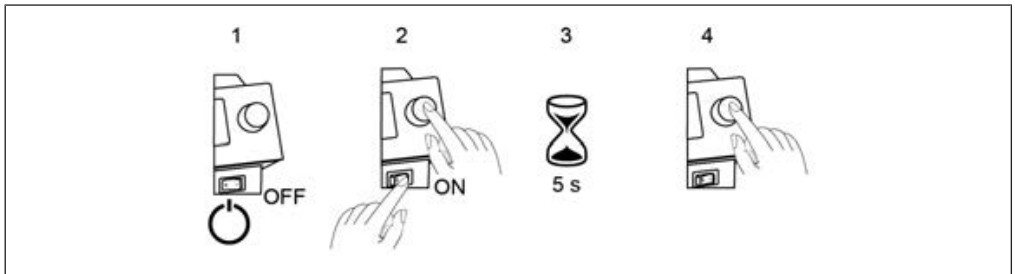

- a) Stäng av lödstationen.
- b) Håll ned i-OP och tryck på den.
- c) Slå på lödstationen.
- d) Håll kvar i-OP tills menyn [Configuration] visas, släpp nu i-OP.

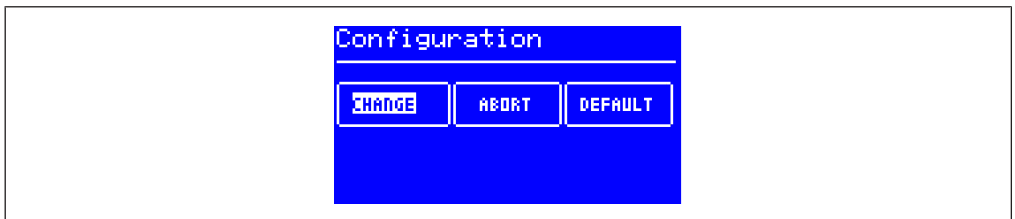

- e) Vrid i-OP för att välja [Change].
- f) Välj menyalternativet [Language] och tryck sedan på i-OP.

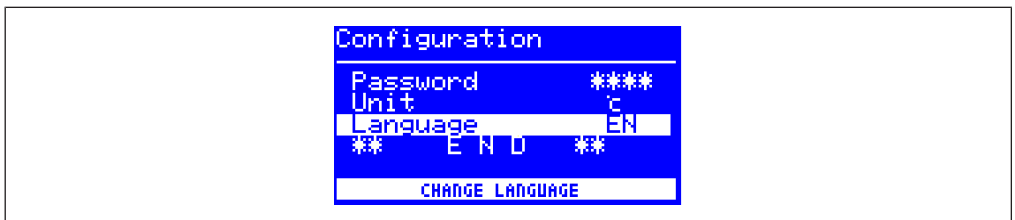

- g) Vrid i-OP för att välja önskat språk och tryck sedan på i-OP.
 - h) Välj menyalternativet [** END **] och tryck sedan på i-OP.
- ⇒ Det nationella språket ändrades.

6.2 Ställ in lödspetsens temperatur

- a) Ställ in önskad lödspetstemperatur genom att vrida på i-OP.
 - b) Tryck på i-OP.
- ⇒ Temperaturen på lödspetsen ändras.

6.3 Arbetsläge

Efter att du har slagit på stationen visas dialogrutan för att slå på stationen i ca. 2 sekunder.



Här visas i-CON 1:s stationsnamn och programvaruversion. Stationen går då in i arbetsläge.

6.4 Parameterläget

Genom att trycka på i-OP i ca. 2 sekunder aktiveras parameterläget för lödverktyget.

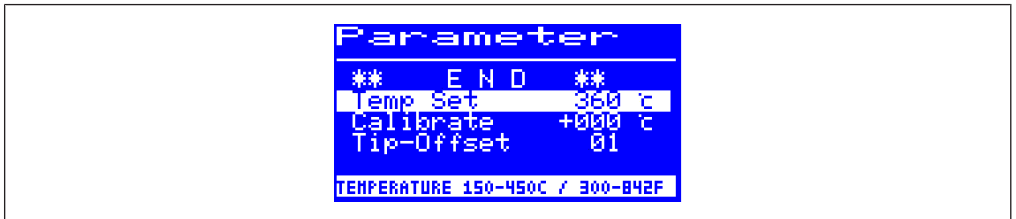

6.5 Konfigurationsläget

Du kan gå in i konfigurationsläget genom att hålla i-OP intryckt i 5 sekunder när du slår på i-CON 1.

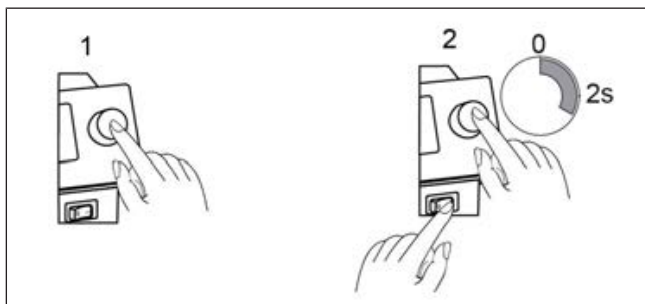

a) Vrid i-OP för att välja ett menyalternativ och tryck sedan på .



- [CHANGE] öppnar menyn [Configuration].
- [CANCEL] avbryter åtgärden.
- [DEFAULT] återställer fabriksinställningarna.

6.6

Kontrast

För att justera kontrasten på displayen individuellt för respektive arbetsmiljö, gör du så här:

- Slå på stationen och utför omedelbart en vändrörelse med i-OP. Detta aktiverar kontrastläget:

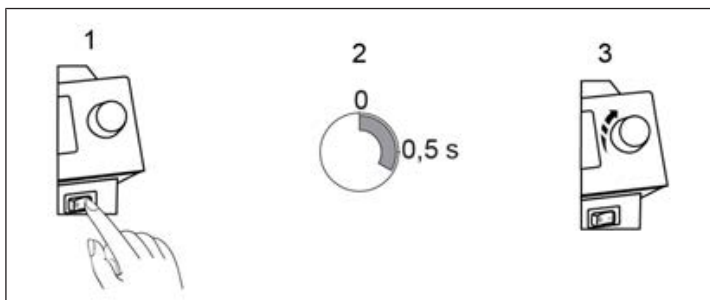

Ställ in önskad kontrast genom att vrida på i-OP och tryck sedan på .

6.7

Ändra parametrar

Ändra värdet på en parameter:

Tryck på i-OP och håll den intryckt i ca. 2 sekunder.

Välj önskad parameter genom att vrida på i-OP.

```

Parameter
**  E N D  **
Temp Set      360 c
Calibrate    +000 c
Tip-Offset    01
TEMPERATURE 150-450C / 300-B4EF

```

Aktivera markören genom att trycka på i-OP. Om du trycker på igen stängs markören av igen.

När markören är aktiverad ändrar i-OP:s roterande rörelse parameterens värde.

7. Byte av lödspets

Använd aldrig lödkolven utan lödspetsen! Stäng av lödstationen innan du byter ut lödspetsen för att undvika materialskador på grund av överhettning!

- a) Stäng av lödstationen med nätströmbrytaren.



FÖRSIKTIGHET

Risk för brännskador! Låt lödkolven svalna till en säker temperatur!

Beröring av lödspetsens räfflade plastdel sker alltid på egen risk. Låt vid behov lödspetsen svalna helt innan du byter spetsen.



FÖRSIKTIGHET

Försiktighet: Risk för brännskador!

Efter avstängning förblir lödspetsen varm länge.



FÖRSIKTIGHET

Risk för brännskador! Lödkolven blir varm direkt när den är påslagen!

Rör aldrig direkt vid den heta lödspetsen eller den heta radiatoren!



Bild 1: Lås upp lödspetsen [1] och dra bort den [2]



Bild 2: Ta bort lödspetsen

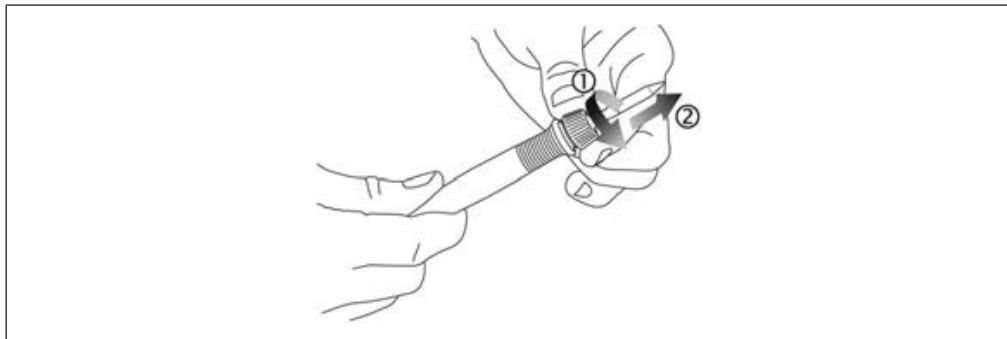

Bild 3: Sätt på lödspetsen [1], övervinn fjäderkraften och lås bajonettlåset [2]

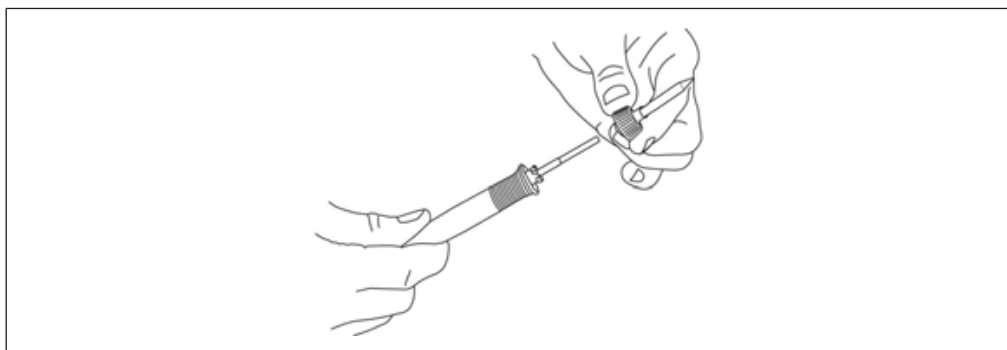

Bild 4: Lödspetsen är korrekt monterad

- a) Kontrollera att lödspetsen är korrekt placerad:
 Det korrekta avståndet mellan den räfflade hylsan [2] och lödkolven [3] visas på bilden till vänster
 Bajonettlåset på den räfflade hylsan är helt låst. Stopplåtarna [1] vidrör inte den räfflade hylsan [2].

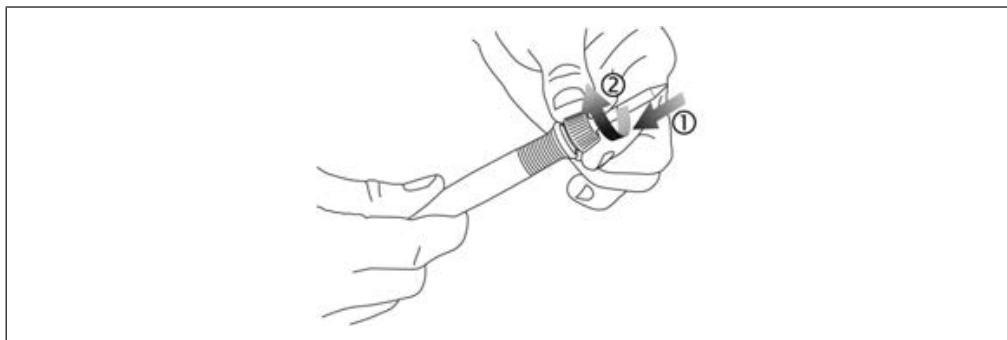
8. Byt radiator



FÖRSIKTIGHET

Risk för brännskador! Byt endast radiatoren när lödspetsen och radiatoren är kalla!
 Stäng av lödstationen och låt lödspetsen och radiatoren svalna innan du byter ut radiatoren!

- a) Ta bort lödspetsen.
 b) Dra ut radiatoren med handen.



Bild 5: Byta ut radiatoren

- ✓ Sätt in ersättningsradiatoren:
- Rikta in radiatorns spår [1] med markeringen i lödkolven [2].
 - Rikta in radiatorn exakt parallellt med lödkolven.
 - Skjut in radiatorn försiktigt och långsamt med liten kraft mot anslaget. Om radiatoren inte kan tryckas in lätt, tryck inte med större kraft utan börja om!
 - Sätt tillbaka lödspetsen.

9. Hantering av fel

9.1 Felmeddelanden

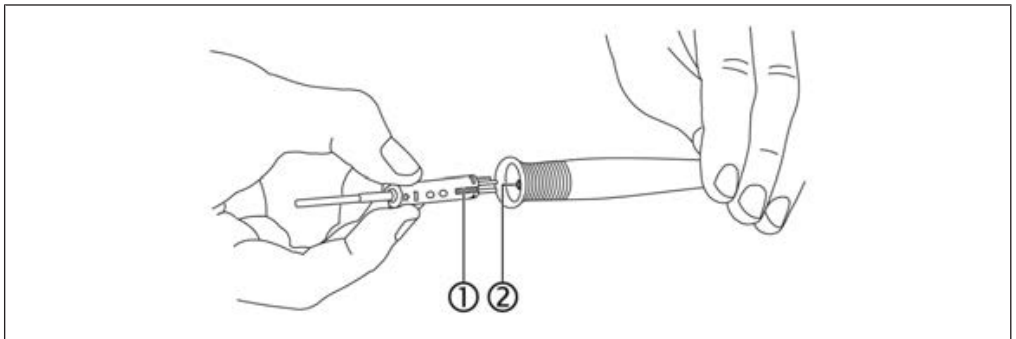
i-CON 1 utför självständigt feldiagnoser. Diagnosresultatet kan ges ut som en felkod: Det triangulära piktogrammet visas på displayen. Felkoden visas som ett tal mellan 2 och 99. En anteckningstext visas på den nedre raden.



Felkoderna finns i felkodstabellen i bruksanvisningen. Felmeddelanden måste bekräftas via i-OP. Först när felet har eliminerats och bekräftats värms det anslutna lödverktyget upp igen.

9.2 Allmänna fel

Om lödstationen inte fungerar som förväntat, kontrollera följande punkter:

- Finns det nätspänning? Anslut nätkabeln korrekt till apparaten och uttaget.
- Är säkringen trasig? Säkringen finns på baksidan av enheten i nätanslutningsuttaget.
Det är viktigt att notera att en defekt säkring också kan vara en indikation på en djupare orsak till felet. Det räcker därför i allmänhet inte att bara byta säkring.
- Är lödverktyget korrekt anslutet till matningsenheten?
- Stationen visar permanent endast rumstemperaturen.
Det finns ett fel i radiatoren eller i matarledningen. Även om stationen är i viloläge visas rumstemperaturen efter några minuter!
- Displayen är avstängd och visar inte längre något, men strömbrytaren lyser fortfarande.
Det finns en överbelastning på lödstationen. När lödstationen har svalnat tillräckligt (ca. 30 minuter) kan du fortsätta arbeta.

10. Upphovsrätt och ansvar

Ersa har utarbetat denna bruksanvisning med stor omsorg. Ingen garanti kan dock ges för innehållet, fullständigheten och kvaliteten på informationen i denna handbok. Innehållet underhålls och anpassas till aktuella förhållanden. Alla uppgifter som publiceras i denna bruksanvisning, liksom information om

produkter och processer, har fastställts av oss så gott vi vet med hjälp av de senaste tekniska hjälpmedlen. Denna information är inte bindande och befriar inte användaren från sitt eget ansvar att kontrollera enheten innan den tas i bruk.

Vi tar inte ansvar för intrång i tredje parts äganderätt för tillämpningar och förfaranden utan föregående uttrycklig och skriftlig bekräftelse. Vi förbehåller oss rätten att göra tekniska ändringar för att förbättra produkten.

I den utsträckning som lagen tillåter är ansvar för direkta skador, följdskador eller skador från tredje part som uppstår till följd av köpet av denna produkt uteslutet. Alla rättigheter förbehållna.

Vi rekommenderar att du behåller förpackningsmaterialet för senare användning. Endast med detta förpackningsmaterial kan lödverket förpackas, förvaras, transporteras eller skeppas på ett säkert sätt.

Dessa instruktioner får inte reproduceras, ändras, överföras eller översättas till ett annat språk, inte ens delvis, utan skriftligt tillstånd från Ersä GmbH.

11. Garanti

Radiator och löd- eller avlödningspetsar är slitdelar som inte omfattas av garantin. Material- eller produktionsrelaterade fel måste rapporteras, med anmälan av felen och inköpsbevis, innan varorna returneras. Detta måste bekräftas och måste bifogas de returnerande varorna.

Garantitiden motsvarar bestämmelserna i Ersä GmbH:s gällande allmänna försäljnings-, leverans- och betalningsvillkor. Vid felaktig användning och manipulering av enheten upphör köparens garanti- och ansvarskrav mot tillverkaren att gälla.

Sisällysluettelo

1	Turvallisuutesi vuoksi	4
2	Käyttötarkoitus	7
3	Toimitussisältö	8
4	Hävittäminen	9
5	Käyttöönotto.....	9
5.1	Juotosaseman kytkeminen päälle ensimmäistä kertaa.....	9
5.2	Kytke pois päältä	11
5.3	Liitännät i-CON 1V.....	11
6	Toimintakuvaus.....	11
6.1	Kielen valinta.....	11
6.2	Aseta juotoskärjen lämpötila	12
6.3	Työtila	13
6.4	Parametritila	13
6.5	Konfigurointitila	13
6.6	Kontrasti.....	14
6.7	Parametrien muuttaminen	14
7	juotoskärjen vaihto	15
8	Vaihda jäähdytin	17
9	Virheiden käsittely	18
9.1	Virheilmoitukset.....	18
9.2	Yleiset virheet	18
10	Tekijänoikeus ja vastuu	18
11	Takuu	19

1. Turvallisuutesi vuoksi

Turvallisuusohjeet

Ersa-tuotteet kehitetään, valmistetaan ja testataan perusturvallisuusvaatimusten mukaisesti.

Siitä huolimatta on olemassa jäännösriskejä!

Siksi lue tämä käyttöopas ennen kuin käytät työkalua ensimmäistä kertaa. Ohjeet auttavat sinua käyttämään juotostyökalua turvallisesti sekä tutustumaan kaikkiin toimintoihin ja käyttämään niitä optimaalisesti.

Noudatettavat turvallisuusohjeet sisältävät myös oheisen tiedotteen "Turvaohjeet".

Kansallisia ja kansainvälisiä turvallisuus-, terveys- ja työturvallisuusmääräyksiä tulee noudattaa.

VAARA

Väärän toiminnan aiheuttama vaara



- a) Noudata käyttöohjeita!
- b) Jokaisen juotostyökalun käyttöönottoon, käyttöön ja/tai huoltoon osallistuvan henkilön on luettava ja ymmärrettävä tiedote "Turvaohjeet" ja luku "Turvallisuutesi vuoksi" sekä tämän käyttöohjeen asiaankuuluvat luvut koskien toiminta!
- c) Myös paikallisia turvallisuus- ja tapaturmantorjuntamääräyksiä on noudatettava juotostyökalua käytettäessä!
- d) Säilytä nämä ohjeet aina juotostyökalun lähellä paikassa, joka on kaikkien käyttäjien saatavilla aina!

HUOMIO

Tapaturmavaara! Juotostyökalujen komponentit eivät saa vaurioitua!



- a) Tarkista kaikki komponentit ennen käyttöä!
- b) Jos juotosasema on vaurioitunut, älä käytä sitä!
- c) Korjaukset saa suorittaa vain asiantuntija tai valmistaja!
- d) Käytä vain alkuperäisiä Ersa-tarvikkeita ja varaosia.
- e) Älä tee mitään muutoksia!
Tämä mitätöi myös takuun.
- f) Älä koskaan käytä juotoskolvia ilman juotoskärkeä, ylikuumenemisvaara!

 **VAROITUS****Kuumien juotostyökalujen aiheuttama tulipalon vaara!**

- Ennen kuin käynnistät juotosaseman, poista kaikki syttyvät esineet, nesteet ja kaasut työalueelta!
- Säilytä juotostyökalu aina säilytystelineessä, kun sitä ei käytetä!
- Irrota juotosasema virtalähteestä käytön jälkeen!

 **HUOMIO****Kuuma pinta! Juotosrauta kuumenee heti päälle kytkemisen jälkeen!**

Älä koskaan koske suoraan kuumaan juotuskärkeen tai kuumaan lämmityselementtiin!

 **VAROITUS****Sähköiskun vaara juotettaessa!**

- Suorita juotostöitä vain jännitteettömälle osalle!
- Älä altista juotosasemaa ja juotoskolvia suurelle mekaaniselle rasitukselle!
- Älä upota juotostyökalua nesteisiin sen jäähdyttämiseksi!

 **VAROITUS****Tulipalon vaara tai materiaalivahinko mahdollinen!**

Jos tuuletusaukot peitetään, on olemassa lämmön kerääntymisen vaara!

- Älä koskaan peitä juotosaseman tuuletusaukkoja!

 **HUOMIO****Käytä suojavarusteita!**

Juotettaessa kuumaa juotetta tai emäksistä juokstetta voi roiskua juotosliitoksesta. Käytä suojavarusteita, jotta juotetta tai juokstetta ei pääse silmiisi tai ihollesi!

- Noudata yrityksen suojavaatetusta koskevia määräyksiä!
- Noudata käytettyjen juotteiden ja sulatteiden käyttöturvallisuustiedotteita!

 **VAROITUS****Vaarallinen sähköjännite!**

Kuolema tai vakava loukkaantuminen sähköiskun seurauksena!



- a) Jos sähkönsyötössä ilmenee vika, kytke juotosasema välittömästi pois päältä!
- b) Sähköosia koskevia töitä saa suorittaa vain pätevä sähköasentaja tai sähkötekniikan koulutuksen saaneet henkilöt pätevän sähköasentajan ohjauksessa ja valvonnassa sähkötekniisten määräysten mukaisesti!
- c) Laitetta ei saa koskaan avata!
- d) Käytä vain alkuperäisiä sulakkeita, joilla on määrätty ampeeri!
- e) Käytä vain jänniteeristettyjä työkaluja!
- f) Suojaa liitântäkaapeli:
Älä käytä liitântäkaapelia pistokkeen irrotukseen tai laitteen kantamiseen! Älä saa liitântäkaapelia kosketuksiin lämmön, öljyn tai terävien reunojen kanssa!
Vaihda vaurioitunut liitântäjohto välittömästi, sillä se voi aiheuttaa tulipalon, oikosulkuja ja sähköiskuja!

 **HUOMIO****Syöminen ja juominen kielletty!**

- ✓ Juotosaineet ja juotosapuaineet ovat myrkyllisiä. Noudata seuraavia ohjeita, jotta ne eivät pääse kehoon:
 - a) Syöminen, juominen tai tupakointi on kielletty tiloissa, joissa juotetaan!
 - b) Pese kädet aina juotteen ja juoksutteen kanssa työskentelyn jälkeen!
 - c) Noudata käytettyjen juotteiden ja sulatteiden käyttöturvallisuustiedotteita!

 **HUOMIO****Myrkyllisiä huuruja juotettaessa!**

Juottamisen aikana juotusmateriaaleista ja kokoonpanoista syntyy kaasua. Nämä päästöt ovat haitallisia terveydelle. Älä hengitä höyryjä!

- a) Huolehdi riittävästä ilmanvaihdosta tai käytä juotoshöyrynpistojärjestelmää!
- b) Noudata käytettyjen juotteiden ja sulatteiden käyttöturvallisuustiedotteita!

**VAROITUS****Tulipalon ja sähköiskun vaara!**

Kosteus ja kosteus johtavat sähköä. Tämä voi aiheuttaa tulipalon ja sähköiskun.

- Suojaa työlaitetta kosteudelta ja kosteudelta!
- Älä kytke päälle märkiä tai kosteita juotostyökaluja!

**VAROITUS****Valvomattoman juotosaseman aiheuttama tulipalon vaara!**

- Onnettomuuksien ja palovammojen välttämiseksi pidä asiattomat henkilöt loitolla juotosasemasta!
- Älä koskaan jätä päälle kytkettyä juotosasemaa ilman valvontaa!
- Juotostyökalu on sijoitettava toimitetun säilytystelineen säilytysasentoon.
- Juotosaseman sammuttamisen jälkeen juotostyökalu tarvitsee aikaa jäähtyä.

**HUOMIO****Vältä loukkaantumisvaaraa!**

- Tarkista työlaite vaurioiden varalta ennen kuin kytket sen päälle!
- Käytä ja säilytä työlaitetta vain tuoteselosteessa määritellyissä ympäristöolosuhteissa!
- Huolla ja puhdista työlaite käyttöohjeen ohjeiden mukaisesti!
- Pidä työpaikkasi siistinä!

**HUOMIO****Tapaturmavaara! Asiattomien henkilöiden käytön aiheuttama vaara!**

- Varmista, etteivät asiattomat henkilöt, erityisesti lapset, pääse juotosasemaan!

2. Käyttötarkoitus

Juotostyökalu i-CON 1 on rakennettu uusimman tekniikan ja hyväksytyjen turvallisuusmääräysten mukaisesti. Juotostyökalu voi kuitenkin aiheuttaa jäännöriskejä, varsinkin jos kouluttamaton henkilökunta käyttää sitä väärin tai muihin kuin tarkoitettuihin tarkoituksiin.

i-CON 1 juotosasema on tarkoitettu käytettäväksi suljetuissa tiloissa. Työkalu on

tarkoitettu yksinomaan pehmeäjuottoon. Muunlainen tai laajennettu käyttöä katsotaan ei tarkoituksenmukaiseksi käytöksi. Valmistaja/toimittaja ei ole vastuussa mahdollisista vahingoista.

Tarkoituksenmukaiseen käyttöön kuuluu myös tuotteen mukana toimitettujen käyttöohjeiden ja turvallisuusohjeiden noudattaminen. Lataa ohjeet Ersan sivuilta.

3. Toimitussisältö

Nimike
Elektroninen asema i-CON 1
Elektroninen asema i-CON 2VC liitännällä
Elektroninen asema i-CON 2V, 115 V
Elektroninen asema i-CON 1V
Elektroninen asema i-CON 1VC liitännällä
i-TOOL juotoskolvi juotoskärjellä
Säilytysteline kuivaussienellä
verkkojohto
Pika-aloitusopas ja turvallisuusohjeet



Pääset yleiskatsaukseen 142 juotoskärkien sarjasta Internet-pikalinkin kautta 142.ersa.compäällä.



HUOMAUTUS

Eikö toimitus ole täydellinen tai osia on vaurioitunut?

Tarkista toimituksen kattavuus. Jos yksittäisiä tuotteita puuttuu tai on vaurioitunut, ota yhteyttä toimittajaan!

4. Hävittäminen

HUOMIO

Hävittäminen



- ✓ Juotosjäte on erityisjätettä, eikä sitä saa hävittää kotitalousjätteen mukana!
 - a) Huolehdi juottotyökalun turvallisesta ja ympäristöystävällisestä hävittämisestä!
 - b) Huolehdi käyttömateriaalien, apuaineiden ja varaosien turvallisesta ja ympäristöystävällisestä hävittämisestä!
 - c) Noudata kunnallisia jätehuoltomääräyksiä!

5. Käyttöönotto

5.1 Juotosaseman kytkeminen päälle ensimmäistä kertaa

- ✓ Ne luvussa Turvallisuusohjeetlueteltuja turvallisuusmääräyksiä on noudatettava.
 - a) Varmista, että verkkojännite vastaa arvokilvessä ilmoitettua arvoa.
 - b) Aseta juotosasema ja säilytysteline lämmönkestävälle, johtavalle ESD-työpinnalle maadoituspistoke kytkettynä. Laitteiden on oltava mahdotonta kaatua. Juotettavat osat saa myös sijoittaa vain ESD-työtasolle.
 - c) Varmista, että juotosasema on kytketty pois päältä on/off-kytkimestä.
 - d) Tarkista, että juotoskärki on kunnolla paikallaan.
 - e) Aseta juotin telineeseen. Juotosraudan liitäntäkaapeli ei saa olla jännittynyt.
 - f) Käytä kuivapesuainetta.
 - g) Varmista, että pistoke on kunnolla paikallaan liitäntään. Pistokkeen tapin on vastattava liitäntäpistorasian uraa.

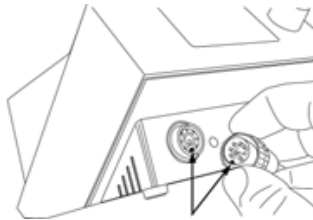

- h) Liitä juotostyökalu asemaan. Työnnä tätä varten pistoke pistorasiaan ja lukitse lukko. Aseta juotostyökalu säilytystelineeseen.

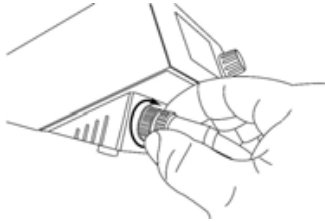

i) Liitä virtajohto juotosasemaan ja pistorasiaan.

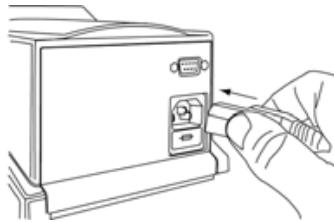

Älä koskaan käytä juotoskolvia ilman juotoskärkeä, ylikuumentumisvaara!



⚠ HUOMIO

Kuuma pinta! Juotosrauta kuumenee heti päälle kytkemisen jälkeen!

Älä koskaan koske suoraan kuumaan juotoskärkeen tai kuumaan lämmityselementtiin!

Juotosasema kytketään päälle/pois etupuolella olevasta verkkokytkimestä.

a) Kytke juotosasema päälle virtakytkimestä.

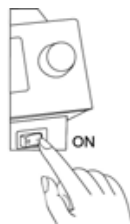

5.2 Kytke pois päältä



HUOMIO

Varoitus: Palovammojen vaara!

Sammuttamisen jälkeen juotoskärki pysyy kuumana pitkään!

- Paina laitteen etuosassa olevaa on/off-kytkintä.

5.3 Liitännät i-CON 1V

i-CON 1V juotosasemaan voidaan liittää kaksi juotostyökalua.

Huomaa seuraava kuva:

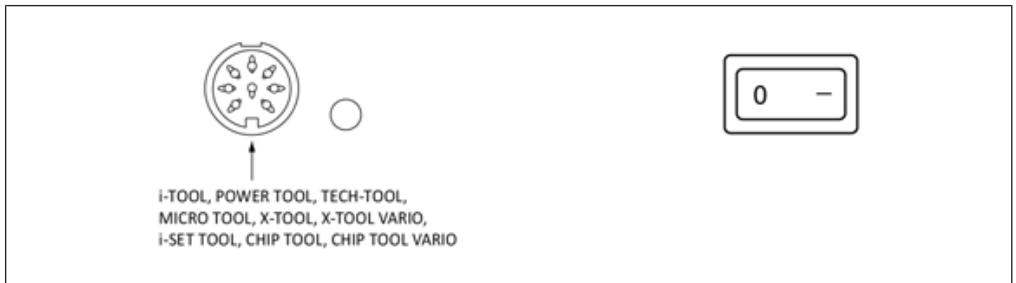

6. Toimintakuvaus

Juotosasemaa ohjataan i-OP-kosketustoiminnolla varustetulla kiertokooderilla. i-OP mahdollistaa haluttujen toimintojen valitsemisen tai arvojen muuttamisen. Kääntäminen oikealle johtaa suurempiin arvoihin ja kääntäminen vasemmalle johtaa pienempiin arvoihin. Hidas kierto vaihtuu yhden askeleen välein. Kääntäminen muuttaa nopeasti valittuja arvoja 10/50/100 askelin (kulloisestakin parametrista riippuen). Painiketoiminto vahvistaa asetetun parametriarvon.

6.1 Kielen valinta

- ✓ Valitse kieli:

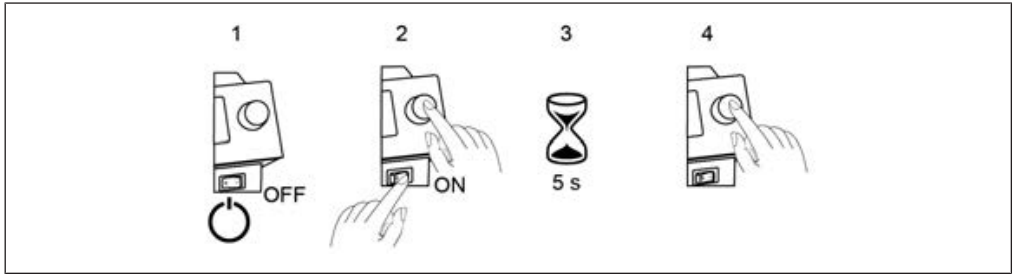

- Kytke juotosasema pois päältä
- paina i-OP:tä ja pidä se painettuna
- Kytke juotosasema päälle.
- Pidä i-OP-painiketta painettuna, kunnes [Configuration]-valikko tulee näkyviin, ja vapauta i-OP-painike.



- Valitse kohta [Change] kiertämällä i-OP:tä.
- Valitse [Kieli]-valikkokohta ja paina sitten i-OP-painiketta.

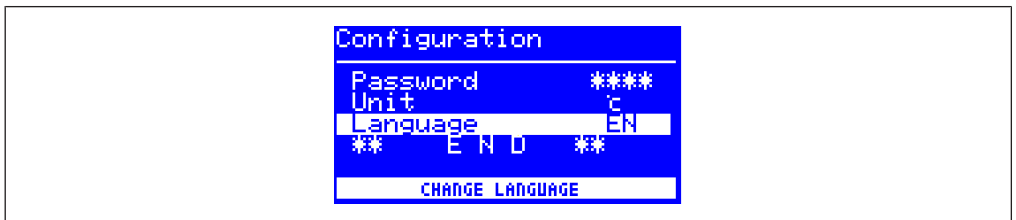

- Valitse haluamasi kieli kääntämällä i-OP-painiketta ja paina sitten i-OP-painiketta.
 - Valitse valikkokohta [** END **] ja paina sitten i-OP.
- ⇒ Kieli on nyt muutettu.

6.2 Aseta juotoskärjen lämpötila

- Aseta haluamasi juottokärjen lämpötila kierämällä i-OP:tä.
 - paina i-OP:tä.
- ⇒ Juotoskärjen lämpötila muuttuu.

6.3 Työtila

Kun asema on kytketty päälle, kytkeävalintaikkuna näkyy noin 2 sekunnin ajan.



Tämä näyttää i-CON 1:n aseman nimen ja ohjelmistoversion. Tämän jälkeen asema siirtyy toimintatilaan.

6.4 Parametritila

i-OP:n painaminen noin 2 sekunnin ajan aktivoi juotostyökalun parametritilan.

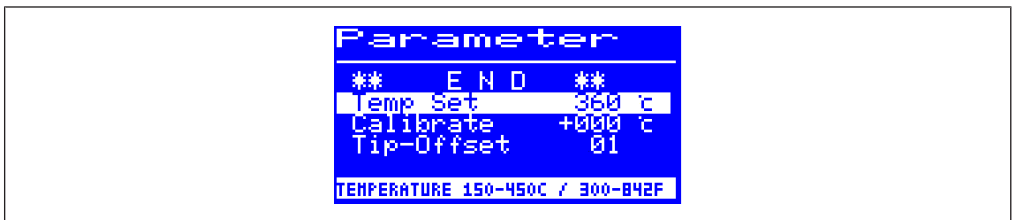

6.5 Konfigurointitila

Konfigurointitilaan pääset painamalla i-OP:tä 5 sekunnin ajan i-CON 1 -laitetta käynnistettäessä.

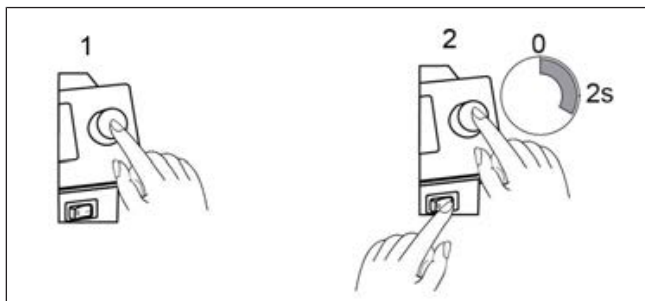

a) Valitse valikkokohta kääntämällä i-OP-painiketta ja paina sitten.

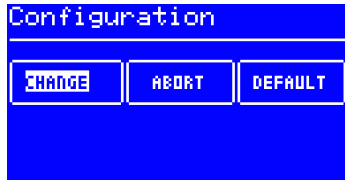

- [CHANGE] avaa [Configuration]-valikon.
- [CANCEL] peruuttaa toiminnon.
- [DEFAULT] palauttaa tehdasasetukset.

6.6 Kontrasti

Näytön kontrastin säätäminen työympäristön mukaan:

- Kytke asema päälle ja käännä heti i-OP:tä: Kontrastitila aktivoituu.

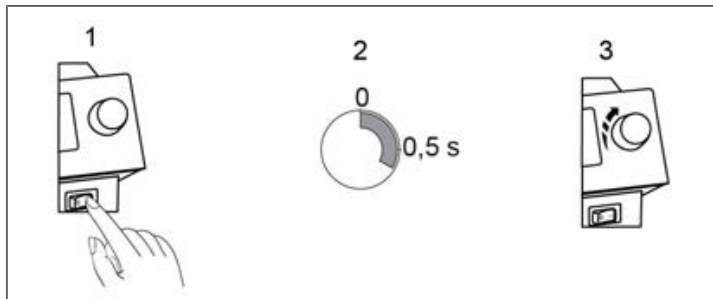

Aseta haluttu kontrasti kääntämällä i-OP-painiketta ja paina sitten.

6.7 Parametrien muuttaminen

Muuta parametrin arvoa:

Pidä i-OP-painiketta painettuna noin 2 sekunnin ajan.

Valitse haluamasi parametri kiertämällä i-OP:tä.

```

Parameter
**  E N D  **
Temp Set      360 c
Calibrate    +000 c
Tip-Offset    01
TEMPERATURE 150-450C / 300-842F

```

Aktivoi kursori painamalla i-OP. Painamalla uudelleen kursori kytkeytyy taas pois päältä.

Kohdistimen ollessa aktivoituna parametrin arvoa voidaan muuttaa kiertämällä i-OP:tä vastaavaan suuntaan.

7. juotuskärjen vaihto

Älä koskaan käytä juotoskolvia ilman juotuskärkeä! Ylikuumentamisen aiheuttamien aineellisten vahinkojen välttämiseksi sammuta juotosasema ennen juotuskärjen vaihtamista!

- a) Katkaise juotosasema virtakytkimestä.



HUOMIO

Kuuma pinta! Anna juotosraudan jäähtyä turvalliseen lämpötilaan!

Juotuskärjen uurretun muoviosan koskettaminen on aina omalla vastuullasi. Anna juotuskärjen tarvittaessa jäähtyä kokonaan ennen kärjen vaihtamista.



HUOMIO

Varoitus: Palovammojen vaara!

Sammuttamisen jälkeen juotuskärki pysyy kuumana pitkään!



HUOMIO

Kuuma pinta! Juotosrauta kuumenee heti päälle kytkemisen jälkeen!

Älä koskaan koske suoraan kuumaan juotuskärkeen tai kuumaan lämmityselementtiin!

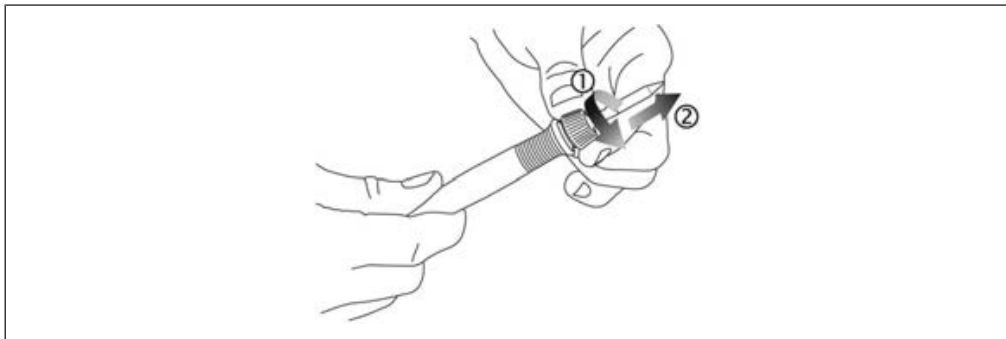

Kuva 1: Vapauta juotoskärki [1] ja irrota [2]

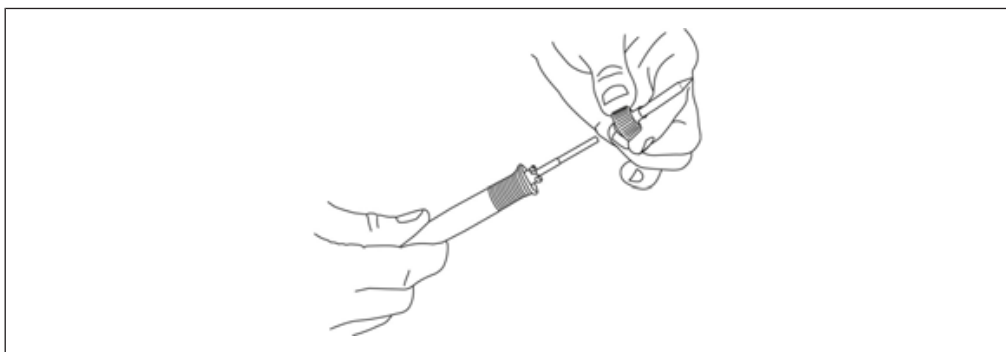

Kuva 2: Irrota juotoskärki

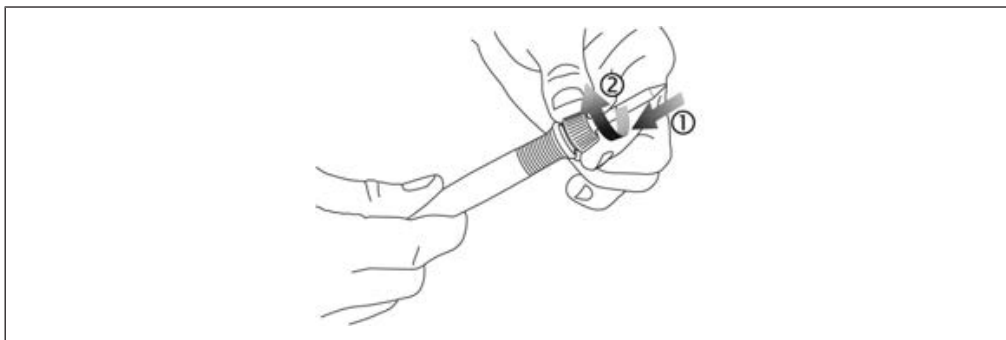

Kuva 3: Aseta juotoskärki [1] päälle, voita jousivoima ja lukitse bajonetin salpa [2]

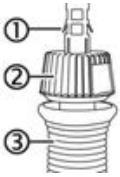

Kuva 4: Oikein asennettu juotoskärki

- a) Tarkista, että juotoskärki on kunnolla paikallaan: Oikea etäisyys pyälletyn holkin [2] ja juotosraudan [3] välillä kuvan osoittamalla tavalla
Pyällystetyn holkin bajonettilukitus on täysin lukittu. Taitettavat levyt [1] eivät kosketa pyällettyä holkkia [2].

8. Vaihda jäähdytin

HUOMIO



Palovammojen vaara! Vaihda lämmityselementti vain, kun juotoskärki ja lämmityselementti ovat kylmiä!

Ennen kuin vaihdat lämmityselementin, sammuta juotosasema ja anna juotoskärjen ja lämmityselementin jäähtyä!

- a) Irrota juotoskärki.
b) Vedä lämmityselementti käsin ulos.

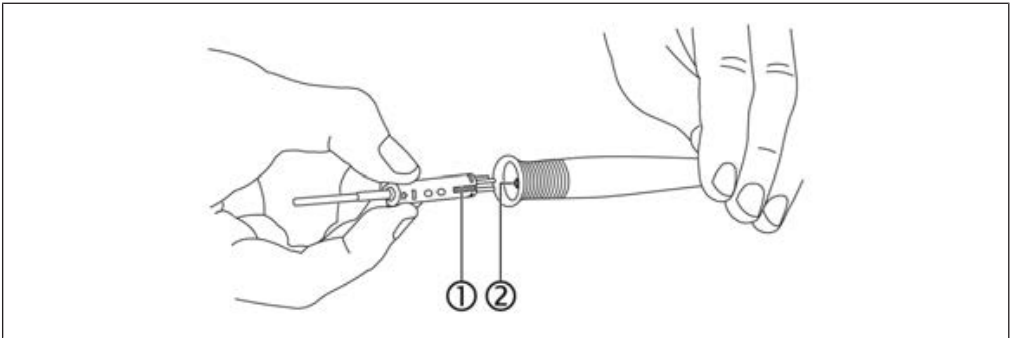

Kuva 5: Vaihda jäähdytin

- ✓ Työnnä vaihtolämmitin sisään:
- Kohdistaa lämmityselementin [1] ura juotoskolvissa [2] olevaan merkkiin.
 - Kohdistaa lämmityselementti täsmälleen samansuuntaisesti juotoskolvin kanssa.
 - Työnnä lämmityselementtiä varovasti ja hitaasti pienellä voimalla niin pitkälle kuin se menee. Jos lämmityselementtiä ei voi työntää helposti sisään, älä paina suuremmalla voimalla, vaan aloita uudelleen!
 - Aseta juotoskärki takaisin paikalleen.

9. Virheiden käsittely

9.1 Virheilmoitukset

i-CON 1 suorittaa itsenäisesti vikadiagnoosin. Vianmäärityksen tulos voidaan antaa virhekoodina: Näyttöön ilmestyy kolmiomainen kuvake. Virhekoodi näytetään numerona 2:n ja 99:n välillä. Alarivillä näkyy huomautusteksti.



Virhekoodit löytyvät käyttöohjeen virhekooditaulukosta. Virheilmoitukset on kuitattava i-OP:n kautta. Vasta kun virhe on korjattu ja kuitattu, kytketty juotosväline kuumennetaan uudelleen.

9.2 Yleiset virheet

Jos juotosasema ei toimi odotusten mukaisesti, tarkista seuraavat seikat:

- Toimiiko verkkojännitteen syöttö? Yhdistä verkkokaapeli oikein laitteeseen ja pistorasiaan.
- Onko sulake palanut? Sulake löytyy laitteen takapuolelta verkkorasiasta. On tärkeää huomata, että viallinen sulake voi olla myös merkki vian syvemmästä syystä. Pelkkä sulakkeen vaihtaminen ei siis yleensä riitä.
- Onko juotin liitetty asianmukaisesti virtalähteeseen?
- Asema näyttää pysyvästi vain huonelämpötilan. Jäähdyttimessä tai syöttölinjassa on vika. Vaikka asema olisi joutokäyntitilassa, huonelämpötila näytetään muutaman minuutin kuluttua!
- Näyttö kytkeytyy pois päältä eikä näytä enää mitään, mutta virtakytkin jää palamaan. Juotosasemassa on ylikuormitus. Kun juotosasema on jäähtynyt riittävästi (noin 30 minuuttia), voit jatkaa työskentelyä.

10. Tekijänoikeus ja vastuu

Ersa on laatinut nämä käyttöohjeet huolellisesti. Tämän oppaan tietojen sisällöstä, täydellisyydestä ja laadusta ei kuitenkaan voida taata. Sisältöä ylläpidetään ja mukautetaan vallitseviin olosuhteisiin.

Kaikki tässä käyttöohjeessa julkaistut tiedot sekä tiedot tuotteista ja prosesseista määritimme parhaan tietomme mukaan uusimpien teknisten apuvälineiden avulla.

Nämä tiedot eivät ole sitovia eivätkä vapauta käyttäjää vastuusta tarkistaa laite ennen sen käyttöä.

Emme ota vastuuta kolmannen osapuolen omistusoikeuksien loukkauksista sovelluksissa ja menettelyissä ilman etukäteen saatua nimenomaista kirjallista vahvistusta. Pidätämme oikeuden teknisiin muutoksiin tuotteen parantamiseksi. Vastuu välittömistä vahingoista, välillisistä vahingoista tai kolmannen osapuolen vahingoista, jotka johtuvat tämän tuotteen ostamisesta, on suljettu pois laillisten mahdollisuuksien puitteissa. All Rights Reserved.

Suosittellemme säilyttämään pakkausmateriaalin myöhempää käyttöä varten. Juotostyökalu voidaan pakata, varastoida, kuljettaa tai kuljettaa turvallisesti vain tämän pakkausmateriaalin kanssa.

Näitä ohjeita ei saa kopioida, muuttaa, siirtää tai kääntää toiselle kielelle edes osittain ilman Ersä GmbH:n kirjallista lupaa.

11. Takuu

Lämmittimet ja juotos- tai juotoskärjet ovat kuluvia osia, joita takuu ei kata.

Materiaali- tai tuotantovirheet tulee ilmoittaa virheilmoituksen ja ostotositteen kanssa ennen tavaran palautusta, jotka on vahvistettava ja liitettävä palautettavan tuotteen mukana.

Takuaika vastaa voimassa olevien Ersä GmbH:n yleisten myynti-, toimitus- ja maksuehtojen määrittämiä. Epäasianmukaisessa käytössä ja laitteeseen peukaloidussa ostajan takuu- ja vastuuvaatimukset valmistajaa kohtaan raukeavat.

Содержание

1	Для Вашей безопасности	4
2	Использование по назначению	8
3	Объем поставки	8
4	Утилизация	9
5	Ввод в эксплуатацию	9
5.1	Первое включение паяльной станции	9
5.2	Выключение	11
5.3	Подключения i-CON 1V	11
6	Описание функционирования	12
6.1	Выбор языка интерфейса	12
6.2	Задайте температуру паяльного жала	13
6.3	Начальный диалог	13
6.4	Режим установки параметров	14
6.5	Режим конфигурации	14
6.6	Контрастность дисплея	14
6.7	Изменение параметра	15
7	Замена паяльного жала	16
8	Замените нагревательный элемент	18
9	Диагностика	18
9.1	Диагностические сообщения	18
9.2	Общие рекомендации	19
10	Авторское право и ответственность	19
11	Гарантии	20

1. Для Вашей безопасности

Техника безопасности

Продукты Ersa разрабатываются, изготавливаются и испытываются с соблюдением основополагающих требований техники безопасности.

Однако, риски все равно существуют!

Поэтому прочитайте данное руководство, прежде чем начинать работу с оборудованием. Оно поможет Вам безопасно работать с паяльной станцией, познакомит со всеми ее функциями и их оптимальным использованием.

Вложенный информационный листок «Техника безопасности» также является частью требований техники безопасности и обязателен к соблюдению.

Следует соблюдать государственные и международные требования техники безопасности, охраны труда и здоровья.

ОПАСНОСТЬ

Ненадлежащее использование оборудования опасно

- a) Соблюдайте положения руководства пользователя!
- b) Каждый участвующий в пусконаладке, работе и/или техобслуживании паяльной станции должен внимательно ознакомиться с информационным листком «Техника безопасности», главой «Для Вашей безопасности» и главами данного руководства, относящимися к его деятельности!
- c) Кроме того, при работе с паяльным оборудованием следует соблюдать местные требования техники безопасности и предотвращения несчастных случаев!
- d) Храните данную инструкцию вблизи паяльной станции, в месте, доступном для всех пользователей!



 **ОСТОРОЖНО**

Опасность несчастного случая! Компоненты паяльных инструментов не должны иметь повреждений!

- 
- a) Проверьте все компоненты перед использованием!
 - b) При наличии повреждений не используйте паяльную станцию!
 - c) Ремонтные работы должны выполняться только специалистами или производителем!
 - d) Используйте только оригинальные запасные части и расходные материалы Ersa.
 - e) Не модифицируйте оборудование!
Модификации также приводят к прекращению гарантийных обязательств.
 - f) Никогда не используйте паяльник без жала - существует опасность перегрева!

 **ПРЕДУПРЕЖДЕНИЕ**

Горячий паяльный инструмент пожароопасен!

- 
- a) Перед включением паяльной станции удалите из рабочей зоны все легко воспламеняющиеся предметы, жидкости и газы!
 - b) Неиспользуемый паяльник всегда должен находиться на подставке!
 - c) После использования отключите паяльную станцию от электросети!

 **ОСТОРОЖНО**

Опасность ожога! Сразу после включения паяльник имеет высокую температуру!

Никогда не касайтесь горячего жала или нагревательного элемента!

 **ПРЕДУПРЕЖДЕНИЕ**

При пайке существует опасность получения удара током!

- 
- a) Выполняйте паяльные работы только на деталях без напряжения!
 - b) Не подвергайте паяльную станцию и паяльник большим механическим нагрузкам!
 - c) Не опускайте паяльный инструмент в жидкость для охлаждения!

**⚠ ПРЕДУПРЕЖДЕНИЕ****Возможно возгорание или материальный ущерб!**

Опасность нарушения теплоотвода при накрытых вентиляционных отверстиях!

- a) Никогда не накрывайте вентиляционные отверстия паяльной станции!

**⚠ ОСТОРОЖНО****Носите средства защиты!**

При паянии возможны брызги горячего припоя или едких жидкостей из точки пайки. Средства защиты предотвратят их попадание в глаза или на кожу!

- a) Соблюдайте внутренние требования предприятия по ношению защитной одежды!
- б) Соблюдайте инструкции по технике безопасности для используемых припоя и жидкостей!

**⚠ ПРЕДУПРЕЖДЕНИЕ****Опасное электрическое напряжение!**

Удар током может привести к смерти или тяжелейшим травмам!

- a) При сбоях электропитания немедленно отключить паяльную станцию!
- b) Работы с электрическими компонентами могут выполняться только электриками или персоналом, получившим соответствующие инструкции, под руководством электрика, в полном соответствии с правилами электротехники!
- c) Никогда не открывайте устройство!
- d) Используйте только оригинальные предохранители и нормативную силу тока!
- e) Используйте только изолированный инструмент!
- f) Защитите соединительный кабель:
Не используйте соединительный кабель для вытягивания сетевого штепселя или для переноски прибора! Соединительный кабель не должен соприкасаться с маслом, высокой температурой или острыми кромками! Немедленно замените поврежденный соединительный кабель, так как он может вызвать пожар, короткое замыкание и удары током!

 **ОСТОРОЖНО****Еда и напитки запрещены!**

- ✓ Припой и вспомогательные вещества ядовиты. Чтобы предотвратить их попадание в организм, соблюдайте следующие указания:
 - a) В помещениях, где происходит паяние, запрещено есть, пить и курить!
 - b) Всегда мойте руки после работы с припоем и жидкими веществами!
 - c) Соблюдайте инструкции по технике безопасности для используемых припоя и жидкостей!

 **ОСТОРОЖНО****Ядовитые испарения при пайке!**

При паянии из материалов и деталей выделяются ядовитые газы. Данные газы вредны для здоровья. Не вдыхайте пары!

- a) Обеспечьте достаточное проветривание или вытяжку паяльных газов!
- b) Соблюдайте инструкции по технике безопасности для используемых припоя и жидкостей!

 **ПРЕДУПРЕЖДЕНИЕ****Опасность возгораний и ударов током!**

Влага и жидкость проводят электрический ток. Это может привести к возгораниям и ударам током.

- a) Защитите оборудование от влаги и жидкости!
- b) Не включайте влажные или мокрые паяльные инструменты!

 **ПРЕДУПРЕЖДЕНИЕ****Оставленная без присмотра паяльная станция может вызвать возгорание!**

- a) Не допускайте посторонних к паяльной станции, чтобы избежать несчастных случаев и ожогов!
- b) Никогда не оставляйте без присмотра включенную паяльную станцию!
- c) Паяльный инструмент следует класть на его место на специально предусмотренной подставке.
- d) После выключения паяльному инструменту требуется время для остывания.

 **ОСТОРОЖНО**

Предотвратите травмы!



- a) Перед включением рабочего прибора проверьте его на наличие повреждений!
- b) Прибор должен использоваться и храниться только с соблюдением всех указанных в техпаспорте требований к окружающей среде!
- c) Техобслуживание и очистка прибора должны осуществляться в соответствии с указаниями руководства пользователя!
- d) Соблюдайте порядок на рабочем месте!

 **ОСТОРОЖНО**

Опасность несчастного случая! Опасность при использовании посторонними!



- a) Обеспечьте отсутствие доступа посторонних, особенно детей, к паяльной станции!

2. Использование по назначению

Паяльный инструмент i-CON 1 создан в соответствии с правилами техники безопасности и соответствует современному уровню техники. Однако с ним могут быть связаны остаточные риски, особенно при ненадлежащем использовании необученным персоналом или использовании не по назначению.

Паяльная станция i-CON 1 предназначена для использования в закрытых помещениях. Инструмент предназначен исключительно для мягкой пайки. Другое или более широкое использование является использованием не по назначению. Производитель/поставщик не несет ответственности за возможные последствия такого применения.

Использование по назначению также включает в себя соблюдение положений руководства пользователя и прилагаемых к изделию правил техники безопасности. Скачайте руководства на сайте компании Ersa.

3. Объем поставки

Название
Электронная станция i-CON 1
Электронная станция i-CON 1C, с интерфейсом
Электронная станция i-CON 1, 115V
Электронная станция i-CON 1V
Электронная станция i-CON 1VC, с интерфейсом
Паяльник i-TOOL с паяльным наконечником

Название
Подставка с губкой для сушки
Сетевой кабель
Краткое руководство и техника безопасности



Перейдите к обзору паяльных жал серии 142 по быстрой интернет-ссылке 142.ersa.com Заказать.



ВНИМАНИЕ

Неполная поставка, или есть поврежденные компоненты?

Проверьте полноту поставки. Если какие-то компоненты отсутствуют или повреждены, свяжитесь с поставщиком!

4. Утилизация

ОСТОРОЖНО

Утилизация

- ✓ Отходы пайки являются специальными отходами и не должны выбрасываться в бытовые отходы!
- a) Обеспечьте безопасную и экологичную утилизацию паяльного инструмента!
- b) Обеспечьте безопасную и экологичную утилизацию эксплуатационных материалов, вспомогательных материалов и сменяемых деталей!
- c) Соблюдайте правила утилизации бытовых отходов!



5. Ввод в эксплуатацию

5.1 Первое включение паяльной станции

- ✓ Соблюдайте требования по безопасности, перечисленные в главе Техника безопасности .
- a) Убедитесь, что напряжение в сети соответствует указанному на заводской табличке.

- b) Установите паяльную станцию и подставку на термостойкую, электропроводящую и антистатическую рабочую подкладку с подключенным штекером заземления. Исключите возможность опрокидывания оборудования. Паяемый материал также должен складываться только на антистатическую рабочую подкладку.
- c) Убедитесь, что выключатель паяльной станции выключен.
- d) Проверьте правильность посадки паяльного жала.
- e) Положите паяльник в подставку. Соединительный кабель паяльника не должен быть натянут.
- f) Используйте сухой очиститель.
- g) Обратите внимание на правильность посадки штекера в соединительном гнезде. Штифт в штекере должен попасть в паз соединительного гнезда.

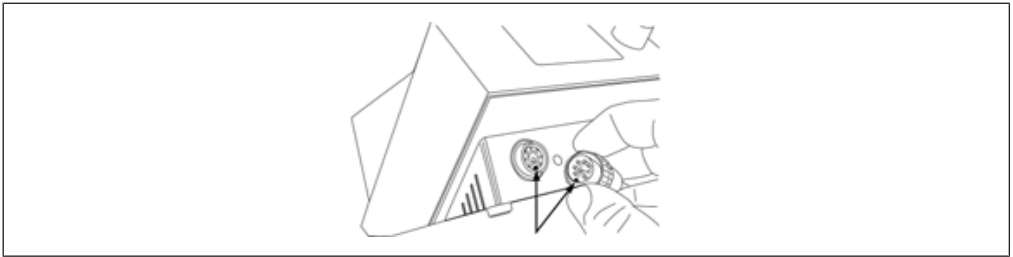

- h) Соедините паяльный инструмент со станцией. Для этого вставьте штекер в гнездо и застопорите зажим. Положите паяльный инструмент в подставку.

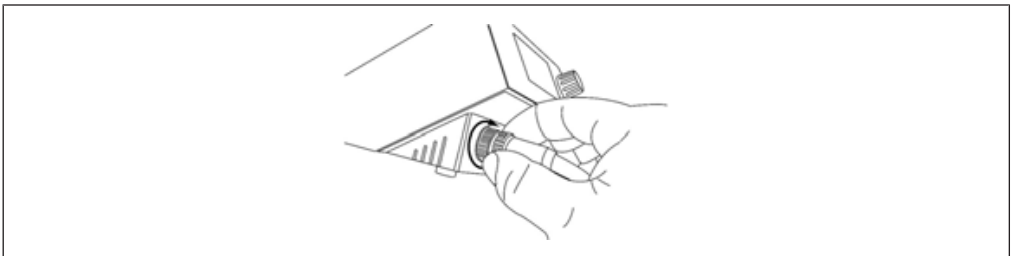

- i) Соедините сетевой провод с паяльной станцией и розеткой.

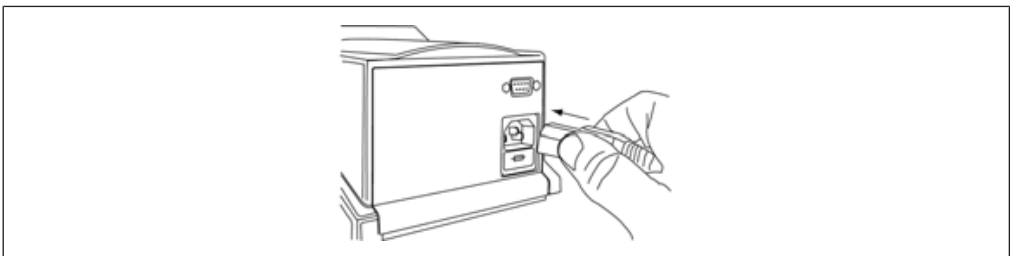

Никогда не используйте паяльник без жала - существует опасность перегрева!



ОСТОРОЖНО

Опасность ожога! Сразу после включения паяльник имеет высокую температуру!

Никогда не касайтесь горячего жала или нагревательного элемента!

Паяльная станция включается/выключается с помощью сетевого выключателя на передней стороне.

- a) Включите паяльную станцию с помощью сетевого выключателя.

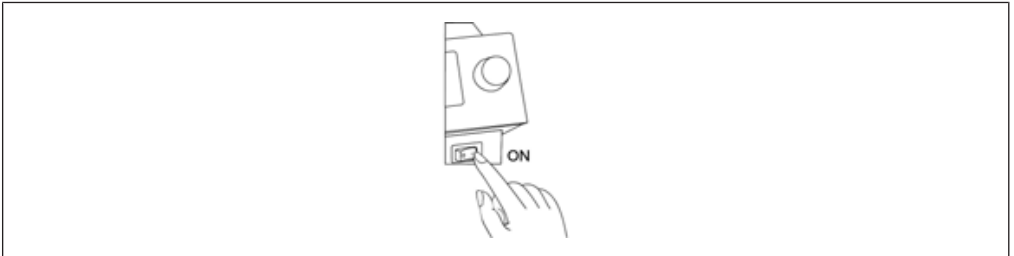

5.2

Выключение



ОСТОРОЖНО

Осторожно, опасность ожога!

После выключения жало паяльника долгое время остается горячим!

- a) Нажмите выключатель на передней панели устройства.

5.3

Подключения i-CON 1V

К паяльной станции i-CON 1V можно подключать различные паяльные инструменты.

Посмотрите на следующий рисунок:

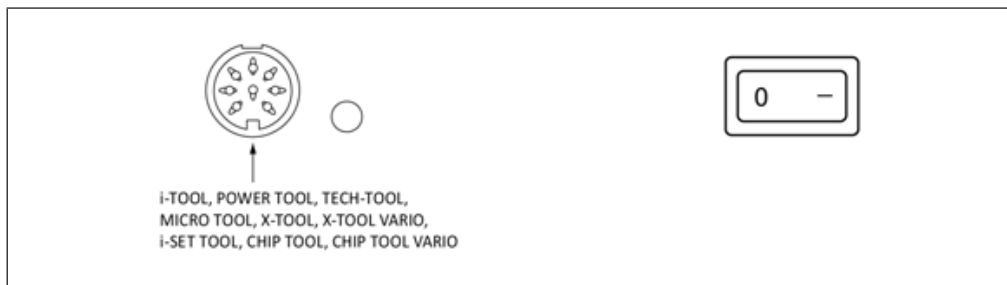

6. Описание функционирования

Управление паяльной станцией осуществляется с помощью вращаемой ручки с кнопочной функцией (i-OP). i-OP позволяет выбирать нужные функции или изменять значения. Вращение по часовой стрелке приводит к увеличению значения параметра, против часовой стрелки – к уменьшению. Медленное вращение выполняется с единичным шагом. При быстром вращении выбранные значения меняются с шагом 10/50/100 (в зависимости от соответствующего параметра). Кнопочная функция подтверждает заданное значение параметра.

6.1 Выбор языка интерфейса

✓ Выберите язык:

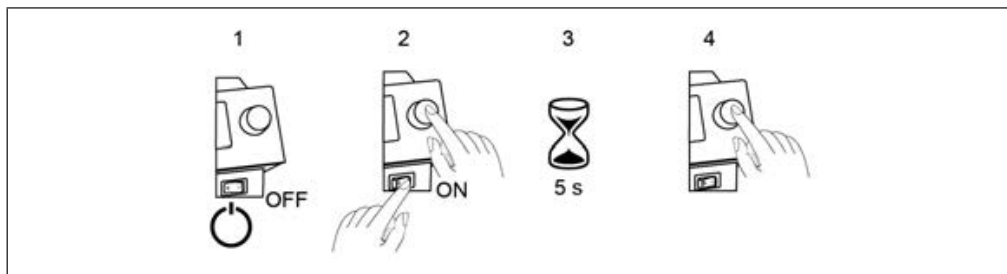

- a) Выключите паяльную станцию.
- b) Нажать и удерживайте i-OP.
- c) Включите паяльную станцию.
- d) Удерживайте i-OP до появления меню [Конфигурация], а затем отпустите i-OP.

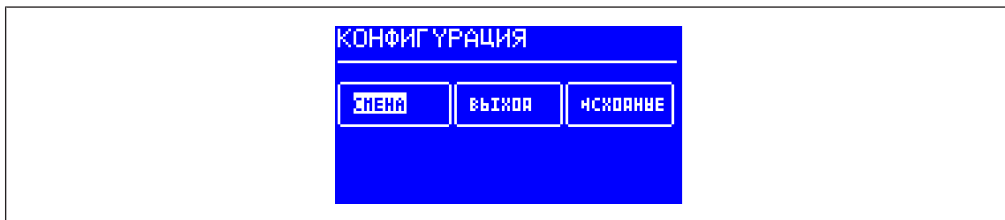

- e) Вращением i-OP выберите пункт [Изменить].
- f) Выберите пункт меню [Язык], а затем нажмите i-OP.

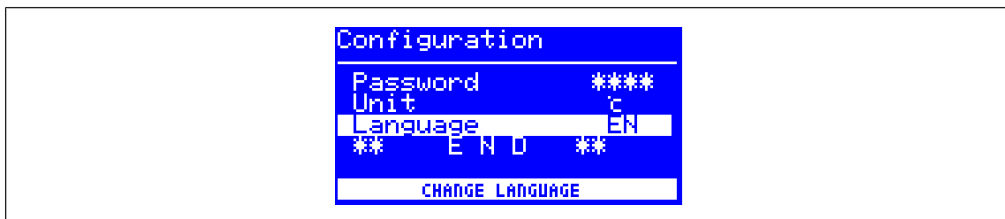

- g) Поверните i-OP для выбора нужного языка, а затем нажмите i-OP.
 - h) Выберите пункт меню [** КОНЕЦ **], а затем нажмите i-OP.
- ⇒ Язык интерфейса изменен.

6.2 **Задайте температуру паяльного жала**

- a) Вращением i-OP выберите нужную температуру паяльного жала.
 - b) Нажмите i-OP.
- ⇒ Температура паяльного жала изменяется.

6.3 **Начальный диалог**

Примерно через 2 секунды после включения станции появляется диалоговое окно включения.



Здесь отображается имя станции и версия программного обеспечения i-CON 1. После этого станция переходит в рабочий режим.

6.4 Режим установки параметров

При нажатии и удержании i-OP в течение прим. 2 секунд для паяльного инструмента активируется режим установки параметров.

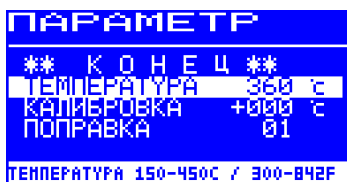

6.5 Режим конфигурации

Для входа в режим конфигурации держите ручку i-OP нажатой в течение 5 с при включении i-CON 1.

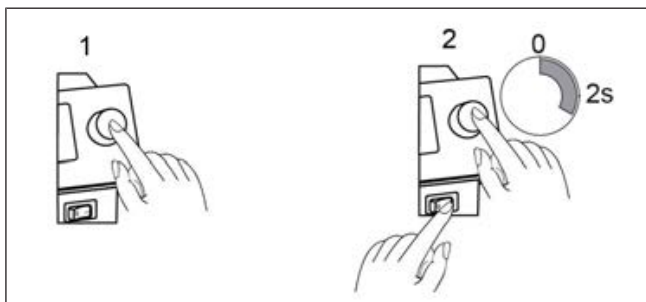

а) Поверните i-OP для выбора пункта меню, а затем нажмите.

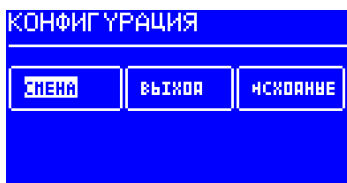

- [ИЗМЕНИТЬ] открывает меню [Конфигурация]
- [ОТМЕНА] отменяет операцию
- [ПО УМОЛЧАНИЮ] восстанавливает заводские настройки

6.6 Контрастность дисплея

Для индивидуальной настройки контрастности дисплея в зависимости от окружающих условий работы выполните следующие действия:

- а) Включите станцию и сразу же выполните поворотное движение с помощью i-OP. При этом активируется режим контрастности:

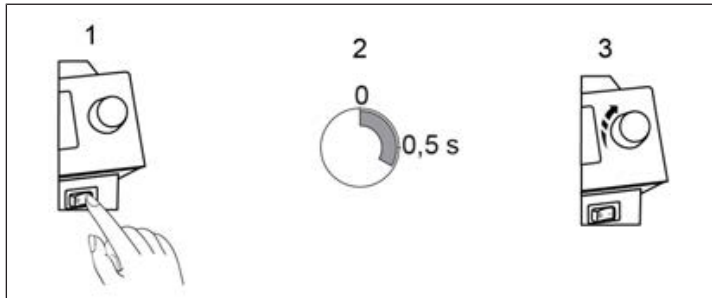

Установите нужную контрастность поворотом i-OP, а затем нажмите кнопку.

6.7 Изменение параметра

Изменение значения параметра:

Нажмите и удерживайте кнопку i-OP в течение примерно 2 секунд.

Поворотом ручки i-OP выберите нужный параметр.

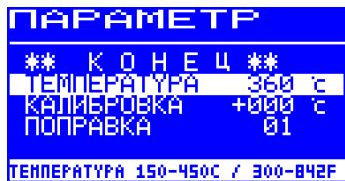

Активируйте курсор нажатием кнопки i-OP. При повторном нажатии курсор снова отключается.

При активированном курсоре вращением ручки i-OP можно изменить значение параметра.

7. Замена паяльного жала

Не используйте паяльник без паяльного жала! Во избежание материального ущерба из-за перегрева, перед каждой заменой паяльного жала выключайте паяльную станцию!

а) Выключите паяльную станцию с помощью сетевого выключателя.



⚠ ОСТОРОЖНО

Опасность ожога! Дайте паяльнику остыть до безопасной температуры!

Прикосновение к пластиковой детали с накаткой на паяльном наконечнике всегда происходит на ваш страх и риск. При необходимости дайте паяльному наконечнику полностью остыть, прежде чем менять наконечник.



⚠ ОСТОРОЖНО

Осторожно, опасность ожога!

После выключения жало паяльника долгое время остается горячим!



⚠ ОСТОРОЖНО

Опасность ожога! Сразу после включения паяльник имеет высокую температуру!

Никогда не касайтесь горячего жала или нагревательного элемента!



Рис. 1: Разблокируйте [1] и вытяните [2] паяльное жало



Рис. 2: Снимите паяльное жало

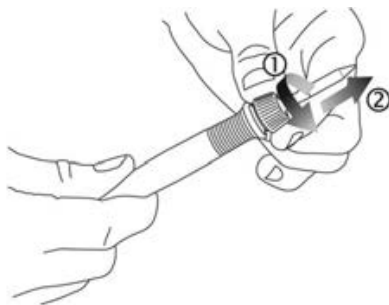

Рис. 3: Вставьте паяльное жало [1], преодолевая усилие пружины, и зафиксируйте байонетный затвор [2]

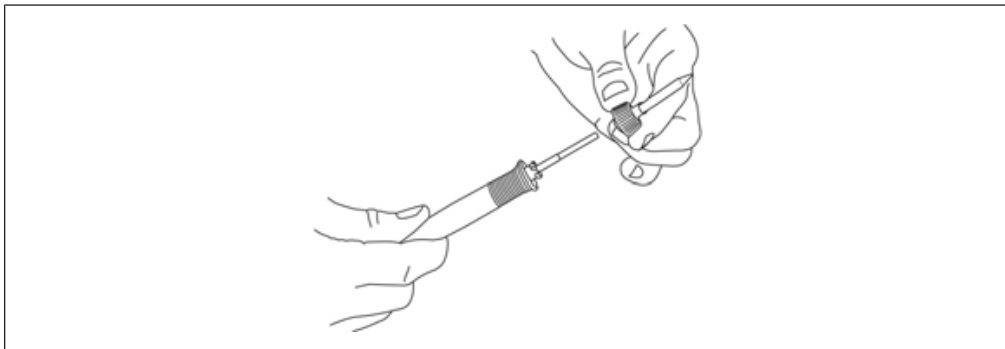

Рис. 4: Правильная установка паяльного жала

- а) Проверьте правильность посадки паяльного жала:
 Правильное расстояние между насечной втулкой [2] и паяльником [3] показано на рисунке
 Байонетный затвор насечной втулки полностью защелкнулся. Регулирующие пластины [1] не касаются насечной втулки [2].

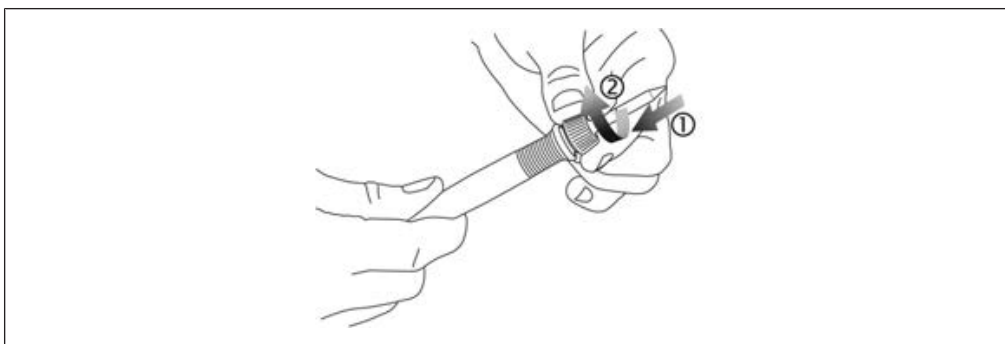
8. Замените нагревательный элемент



⚠ ОСТОРОЖНО

Опасность ожога! Менять нагревательный элемент следует только тогда, когда паяльное жало и нагревательный элемент остыли!

Перед заменой нагревательного элемента выключить паяльную станцию и дать паяльному жалу и нагревательному элементу остыть!

- a) Извлеките паяльное жало.
- b) Вручную извлеките нагревательный элемент.



Рис. 5: Замените нагревательный элемент

- ✓ Установите сменный нагревательный элемент:
 - a) Выставьте паз нагревательного элемента [1] по отметке на паяльнике [2].
 - b) Выставьте нагревательный элемент точно параллельно паяльнику.
 - c) Осторожно, медленно и с небольшим усилием вставьте нагревательный элемент до упора. Если нагревательный элемент вставляется с трудом, не прилагайте большее усилие, а начните установку заново!
 - d) Установите паяльное жало обратно.

9. Диагностика

9.1 Диагностические сообщения

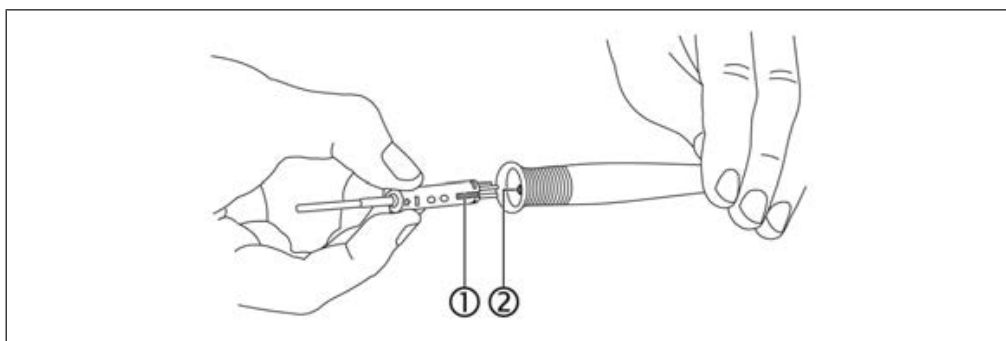
i-CON 1 может самостоятельно выполнять диагностику ошибок. Результат диагностики может выводиться в виде кода ошибки: На дисплее появится треугольная пиктограмма. Код ошибки отображается в виде числа от 2 до 99. Текст указания отображается в нижней строке.

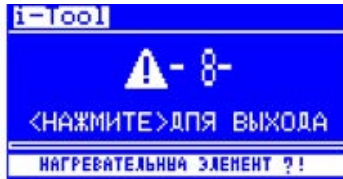

Коды ошибок приведены в таблице кодов ошибок руководства по эксплуатации. Сообщения об ошибках необходимо квитировать с помощью i-OP. Только после устранения и квитирования ошибки подсоединенный паяльный инструмент снова нагреется.

9.2 Общие рекомендации

Если работа паяльной станции не соответствует ожиданиям, проверьте:

- Имеется ли напряжение в сети? Правильно подключите сетевой кабель к прибору и розетке.
- Исправен ли предохранитель? Предохранитель расположен на задней стороне устройства в гнезде для подключения к сети. Важно отметить, что неисправный предохранитель также может быть признаком более серьезной причины неисправности. Поэтому простой замены предохранителя, как правило, недостаточно.
- Правильно ли паяльник соединен с блоком питания?
- Станция постоянно отображает только температуру в помещении. Имеется дефект в нагревательном элементе или кабеле питания. Даже если станция находится в режиме ожидания, температура в помещении отображается через несколько минут!
- Дисплей выключается и больше ничего не показывает, однако выключатель питания продолжает гореть. На паяльной станции возникла перегрузка. Когда паяльная станция достаточно остынет (примерно через 30 минут), работу можно продолжать.

10. Авторское право и ответственность

Компания Ersa составила настоящее руководство со всей надлежащей тщательностью. Однако мы не даем гарантий в отношении содержания, полноты и качества информации, содержащейся в данном руководстве. Мы обновляем содержание документа по мере необходимости.

Все опубликованные в настоящем руководстве данные о характеристиках продуктов и технологиях получены нами с использованием самых современных технических средств, а также всех наших знаний и компетенций. Тем не менее, указанные данные не налагают на нас обязательств и не избавляют пользователя от ответственности за самостоятельную проверку устройства перед использованием.

Мы не несем ответственности за нарушение авторских прав третьих лиц на устройства и технологии при отсутствии предварительного и однозначного письменного уведомления. Мы оставляем за собой право на технические изменения, направленные на усовершенствование продукции.

В рамках действующего законодательства вытекающая из покупки этого продукта ответственность за прямой и косвенный ущерб, а также ущерб причиненный третьим лицам, исключается. Все права защищены.

Мы рекомендуем сохранить упаковочный материал для дальнейшего использования. Паяльный инструмент можно надежно упаковать, хранить, перевозить или пересылать только с помощью этого упаковочного материала.

Воспроизведение, изменение, передача содержания и перевод на другие языки настоящего руководства или его частей не допускаются без письменного разрешения компании Ersa GmbH.

11. Гарантии

Нагревательный элемент, паяльные жала и наконечники для распайки представляют собой изнашивающиеся детали, не подлежащие гарантии. При обнаружении дефектов материала или производственных дефектов необходимо сообщить о них, предъявив найденные дефекты и квитанцию о покупке и приложив их при возврате товара. Дождитесь подтверждения возврата с нашей стороны, прежде чем отправить нам дефектный товар.

Гарантийный срок соответствует положениям действующих Общих условий продажи, поставки и оплаты компании Ersa GmbH. В случае ненадлежащего использования и вскрытия устройства гарантия производителя и право покупателя на предъявление претензий по качеству теряют силу.

目录

1	安全考量	4
2	按规定使用	7
3	供货范围	7
4	报废处理	8
5	调试	8
5.1	第一次打开焊接站.....	8
5.2	断开.....	10
5.3	i-CON 1V 的连接.....	10
6	功能描述	10
6.1	语言选择.....	10
6.2	设置焊头温度.....	11
6.3	工作模式.....	12
6.4	参数模式.....	12
6.5	配置模式.....	12
6.6	对比度.....	13
6.7	修改参数.....	13
7	更换焊头	14
8	更换加热体	16
9	故障处理	17
9.1	故障信息.....	17
9.2	一般性故障.....	17
10	版权和责任	17
11	质保	18

1. 安全考量

安全提示

Ersa 产品在满足基本安全要求情况下开发、生产并经过检测。

但仍存在剩余风险！

因此在首次操作工具前，请阅读本说明书。说明可帮助您安全地操作焊接工具，了解并最佳地使用所有功能。

需要注意的安全提示也包括附加的信息文字“安全提示”。

必须注意国家和国际安全、健康和劳动保护规定。

危险

因不恰当操作造成的危险



- a) 遵守使用说明书！
- b) 任何受委托调试、运行和/或保养焊接工具的人都必须阅读并理解信息文字“安全提示”和章节“为确保您的安全”以及本使用说明书中与作业有关的章节！
- c) 运行焊接工具另外还需要遵守当地的安全和事故防范规定！
- d) 请始终将本说明书保管在焊接工具附近所有用户可随时接触到的位置上！

小心

事故风险！不允许损坏焊接工具的组件！



- a) 在使用前检查所有组件！
- b) 如果损坏，禁止运行焊接站！
- c) 只能让专业人员或生产商执行维修！
- d) 只能使用原装 Ersa 损耗件和备件。
- e) 不得进行改装！
它们同样会导致丧失质保请求权。
- f) 绝对不要在没有焊头的情况下使用电烙铁，存在过热危险！

**警告**

因高温焊接工具出现火灾危险！

- 在接通焊接站之前，从作业区域中移除所有易燃的物品、液体和气体！
- 在不使用时，始终在存放支架中放置焊接工具！
- 在使用完之后，将焊接站与电网断开！

**小心**

小心烫伤！在接通之后，电烙铁会立即升温！

绝对不能直接触摸高温的焊头或高温的加热体！

**警告**

在焊接时有触电危险！

- 只能在没有电的零件上执行焊接作业！
- 焊接站和电烙铁不能暴露在高机械负荷下！
- 不能将焊接工具浸入液体中进行冷却！

**警告**

可能出现火灾危险或财产损失！

在盖住通风口时存在热蓄积危险！

- 绝对不能盖住通风口！

**小心**

使用防护装备！

焊接的时候，可能会有高温焊剂或腐蚀性助焊剂从焊接位置溅出。通过使用防护装备避免焊剂或助焊剂进入眼睛或皮肤！

- 遵守企业内部有关防护服的规定！
- 遵守所使用焊剂和助焊剂的安全数据表！

 **警告****危险电压！**

因触电造成死亡或重伤！



- a) 出现电源故障时立即关闭焊接站！
- b) 只允许专业电工或由受到过电子技术指导的人员在专业电工指导和监督下，根据电子技术规定在电气零件上工作！
- c) 绝对不允许打开设备！
- d) 只能使用具有规定电流强度的原装保险装置！
- e) 只能使用电绝缘工具！
- f) 保护连接线：
不能将连接线用于拔出电源插头或携带设备！连接线不能接触热、油或锋利的边缘！立即更换损坏的连接线，因为它们可能造成火灾、短路和触电！

 **小心****禁止进食和饮水！**

✓ 焊剂和助焊剂有毒。为避免它们进入生物体，请注意以下方面：

- a) 在焊接室内既不允许进食、饮水，也不允许吸烟！
- b) 在使用焊剂和助焊剂作业期间，始终要洗手！
- c) 遵守所使用焊剂和助焊剂的安全数据表！

 **小心****在焊接时会出现有毒蒸汽！**

在焊接时焊接材料和组件会产生气体析出。这些气体析出对健康有害。不能吸入蒸汽！

- a) 确保充分通风或者使用焊烟抽吸装置！
- b) 遵守所使用焊剂和助焊剂的安全数据表！

 **警告****火灾和触电危险！**

水分和潮湿会传导电流。这可能导致火灾和触电。

- a) 防止作业设备出现潮湿和水分！
- b) 不得接通潮湿的焊接工具！

 **警告**

因无人看管的焊接站出现火灾危险！



- a) 为了避免事故和烫伤，未获授权人员必须远离焊接站！
- b) 绝对不能使接通后的焊接站无人看管！
- c) 必须将焊接工具放到指定存放支架的存放位置中。
- d) 关闭焊接站之后，焊接工具需要一定时间才能冷却下来。

 **小心**

避免受伤危险！



- a) 在接通前检查作业设备是否损坏！
- b) 只能在参数表中指定的环境条件下运行和保管作业设备！
- c) 按照操作说明书中的规定对工作用设备进行维护和清洁！
- d) 保持工位旁的秩序！

 **小心**

事故风险！因无关人员使用出现危险！



- a) 确保无关人员，尤其是儿童，不会接触到焊接站！

2. 按规定使用

焊接工具 i-CON 1 是按照最新技术水准和公认的安全技术规定制造的。但如果由未经培训的人员不恰当地使用或者用于不符合规定的用途，则焊接工具可能产生剩余危险。

焊接站 i-CON 1 用于封闭空间内的使用。该工具只用于软焊料钎焊。其他或超过这一范围的使用皆视作与规定不符。对由此造成的任何损失，制造商/供应商概不负责。

合规使用还包括注意操作说明书和产品随附的安全提示。请从 Ersal 公司网站下载本说明书。

3. 供货范围

名称
电子装置工位 i-CON 1
电子装置工位 i-CON 1C，带接口
电子装置工位 i-CON 1，115 V
电子装置工位 i-CON 1V
电子装置工位 i-CON 1VC，带接口
带焊头的 i-TOOL 电烙铁

名称
带干燥海绵的存放支架
电源线
简要说明书和安全提示



通过互联网快速链接 142.ersa.com 调用焊头系列 142 的一览表。



提示

交付不完整，或部件损坏？

请检查交付是否完整。如果某件货物缺少或损坏，请与供应商联系！

4. 报废处理

⚠ 小心

废弃处理



- ✓ 焊接废弃物属于特殊垃圾，绝对不能进入生活垃圾！
- a) 确保安全、环保地废弃处理焊接工具！
- b) 确保安全、环保地废弃处理生产原料、辅助材料和更换件！
- c) 请注意城市废物清理规定！

5. 调试

5.1 第一次打开焊接站

- ✓ 必须遵守在章节 安全提示 中列出的安全提示。
- a) 确保电源电压与铭牌上指定的值一致。
- b) 将焊接站和存放支架放在一个耐热、导电并接有接地插头的 ESD 工作垫上。必须避免设备可能倾翻。板子同样只允许放到 ESD 工作垫上。
- c) 确保通过接通/断开开关断开了焊接站。
- d) 检查焊头的正确位置。
- e) 将电铬铁放到存放支架中。电铬铁的连接线不允许承受拉力。
- f) 插入干式气体净化器。

- g) 注意插头在连接插座中的正确位置。插头中的针脚必须与连接插座中的凹槽重合。

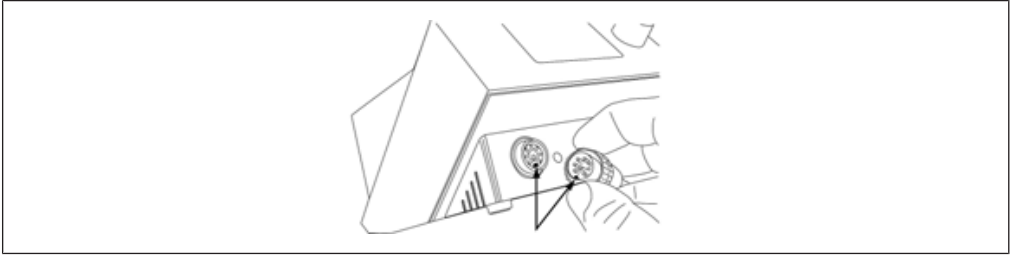

- h) 将焊接工具连接到焊接站。为此将插头插入插座并锁住锁门。将焊接工具放到存放支架中。

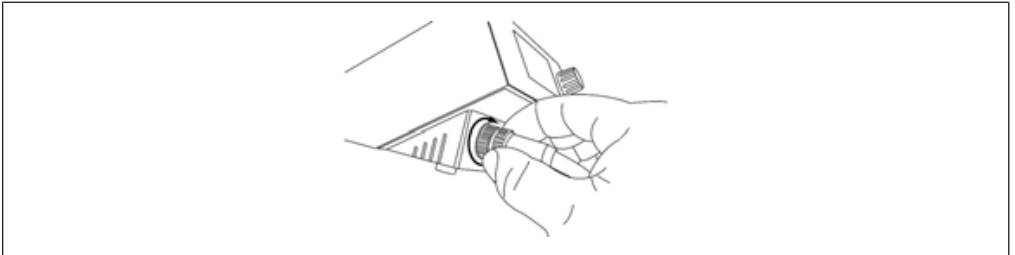

- i) 将电源线连接到焊接站和电源插座上。

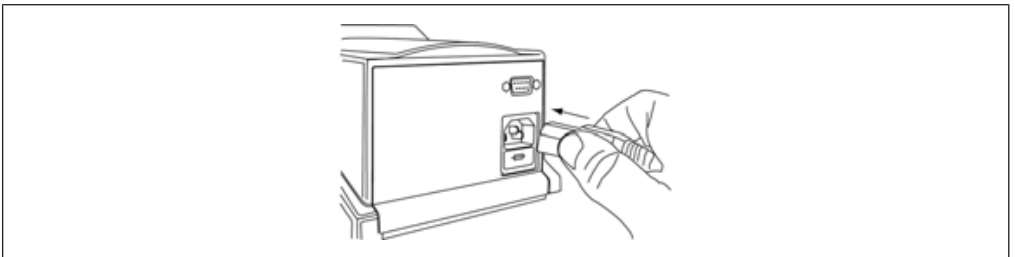

绝对不要在没有焊头的情况下使用电烙铁，存在过热危险！



小心

小心烫伤！在接通之后，电烙铁会立即升温！
绝对不能直接触摸高温的焊头或高温的加热体！

焊接站通过正面的电源开关打开/关闭。

- a) 通过电源开关打开焊接站。

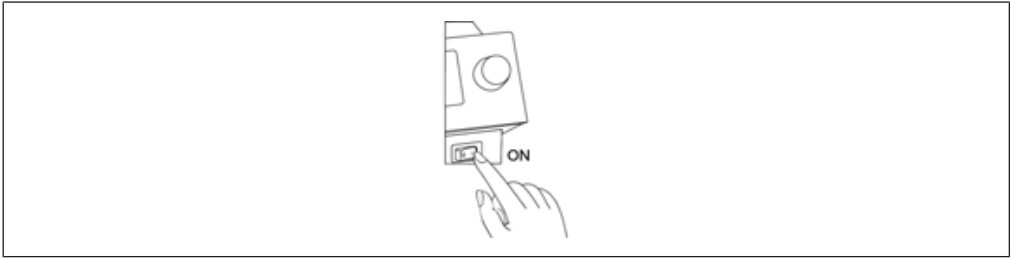

5.2 断开



⚠️ 小心

小心烫伤危险！

在断开之后，焊头仍会时间保持高温！

a) 在设备正面按下接通/断开开关。

5.3 i-CON 1V 的连接

各种焊接工具均可连接到 i-CON 1V 焊接站。

为此请注意以下图示：

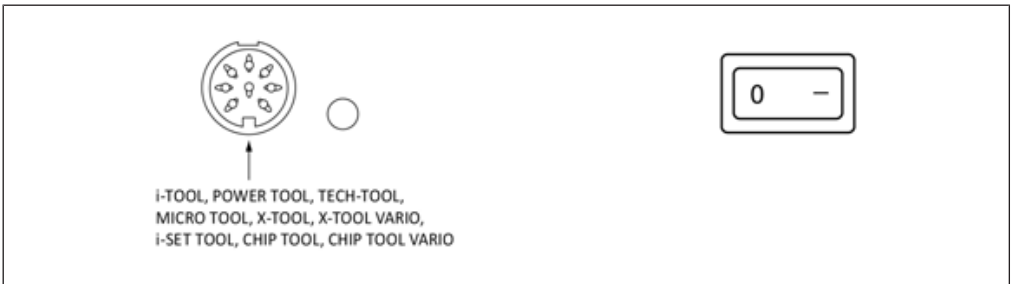

6. 功能描述

通过有按键功能的旋转编码器 i-OP 操作焊接站。i-OP 可以选择所需功能或修改数值。向右旋转会提高数值，向左旋转会降低数值。缓慢旋转时以一个步幅改变数值。以 10/50/100 步幅快速旋转修改所选数值（取决于相应的参数）。按键功能确认设置的参数值。

6.1 语言选择

✓ 选择语言：

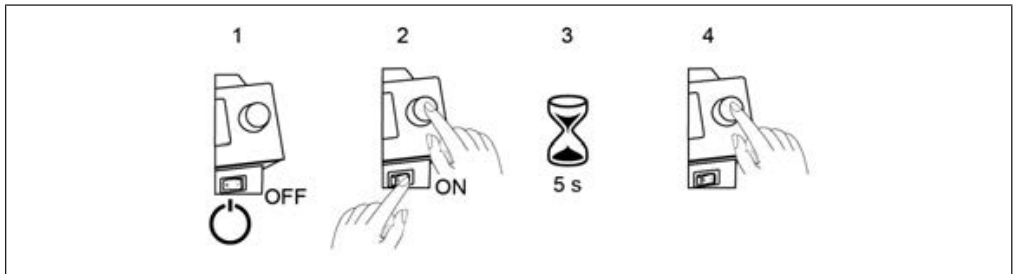

- a) 断开焊接站。
- b) 按下并按住 i-OP。
- c) 接通焊接站。
- d) 按住 i-OP 直到出现[配置]菜单，现在松开 i-OP。

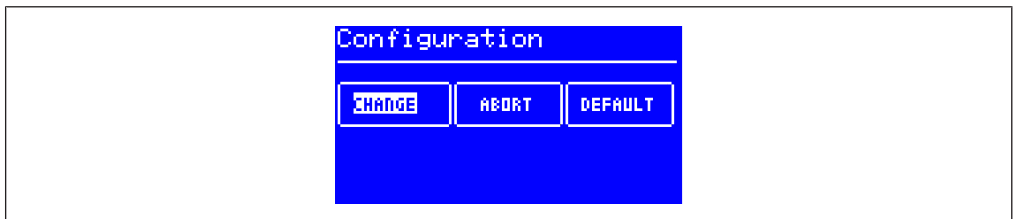

- e) 通过旋转 i-OP，选择 [Change] 条目。
- f) 选择 [Language] 菜单项，然后按下 i-OP。

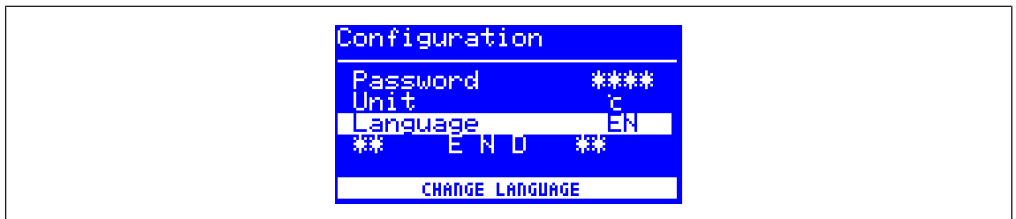

- g) 通过旋转 i-OP 来选择所需的本国语言，然后按下 i-OP。
 - h) 选择菜单条目 [** END **]，然后按下 i-OP。
- ⇒ 本国语言修改完毕。

6.2 设置焊头温度

- a) 通过旋转 i-OP 设置所需的焊头温度。
 - b) 按下 i-OP。
- ⇒ 焊头温度发生变化。

6.3 工作模式

打开焊接站后，打开对话框出现约 2 秒。



它显示 i-CON 1 的焊接站名称和软件版本。然后，该焊接站进入工作模式。

6.4 参数模式

按下并按住 i-OP 约 2 秒，启用焊接工具的参数模式。

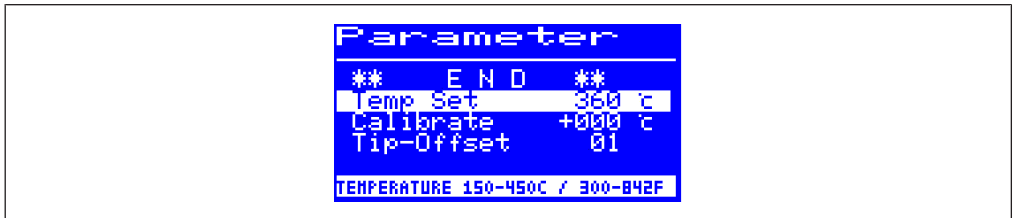

6.5 配置模式

您可以在打开 i-CON 1 时按住 i-OP 5 秒钟，进入配置模式。

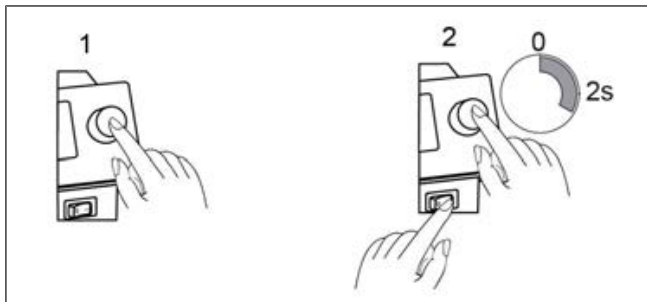

a) 旋转 i-OP，选择一个菜单项，然后按下。



- [修改]打开[配置]菜单
- [取消]取消操作
- [DEFAULT] 恢复出厂设置

6.6 对比度

要根据相应的工作环境个性化调整显示屏的对比度，操作方法如下：

- a) 打开焊接站并立即用 i-OP 执行旋转运动。这样就启用了对比度模式：

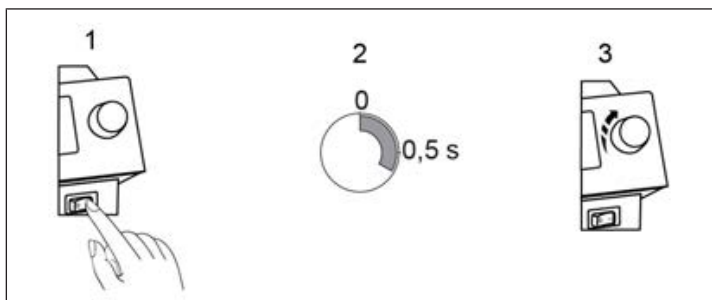

通过旋转 i-OP 设置所需的对比度，然后按下。

6.7 修改参数

修改一个参数的值：

按住 i-OP 约 2 秒。

通过旋转 i-OP 选择所需的参数。



通过按下 i-OP 启用光标。再按一下，就会再次关闭光标。
当启用光标时，i-OP 上的旋转运动会改变参数的值。

7. 更换焊头

绝对不能在无焊头情况下运行电烙铁！为了避免因过热导致材料损坏，更换焊头前必须断开焊接站！

- a) 通过电源开关关闭焊接站。



⚠ 小心

小心烫伤！使电烙铁冷却至安全温度！

原则上自担风险触摸焊头的滚花塑料件。必要时在更换焊头前使焊头完全冷却。



⚠ 小心

小心烫伤危险！

在断开之后，焊头仍会时间保持高温！



⚠ 小心

小心烫伤！在接通之后，电烙铁会立即升温！

绝对不能直接触摸高温的焊头或高温的加热体！



图 1: 解锁 [1] 并拔出 [2] 焊头



图 2: 取下焊头

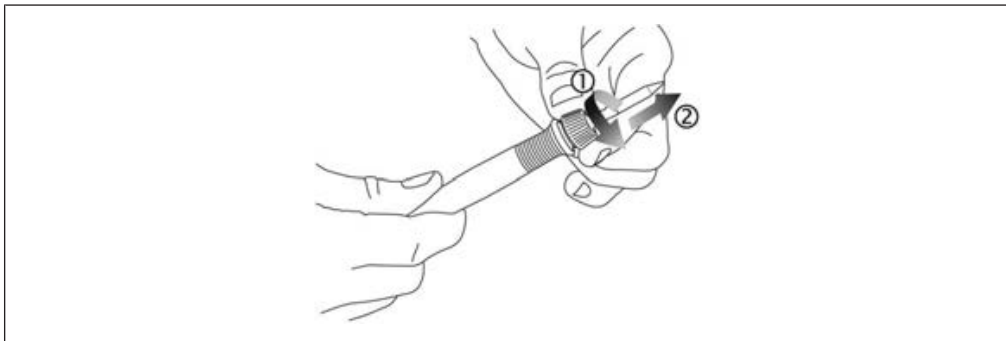

图 3: 放上焊头 [1]，克服弹簧力，并锁住卡口锁 [2]

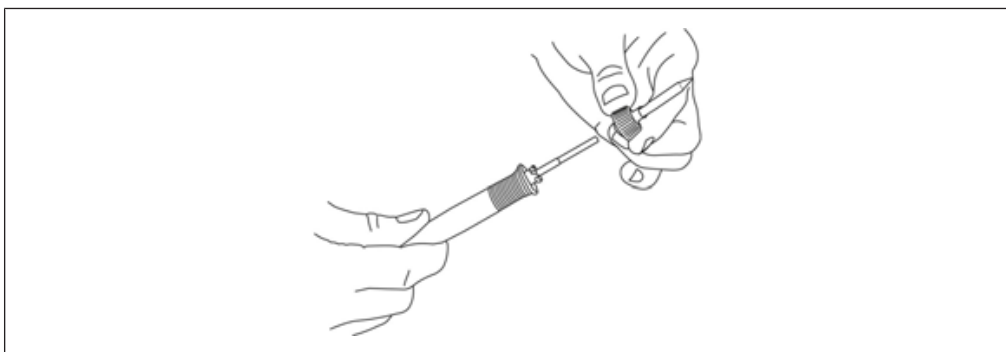

- a) 检查焊头的正确位置：
滚花套筒到 [2] 电烙铁 [3] 的确切距离如图
滚花套筒的卡口式接头已完全锁紧。调整板 [1] 不接触滚花套筒 [2]。

图 4: 正确安装了
焊头

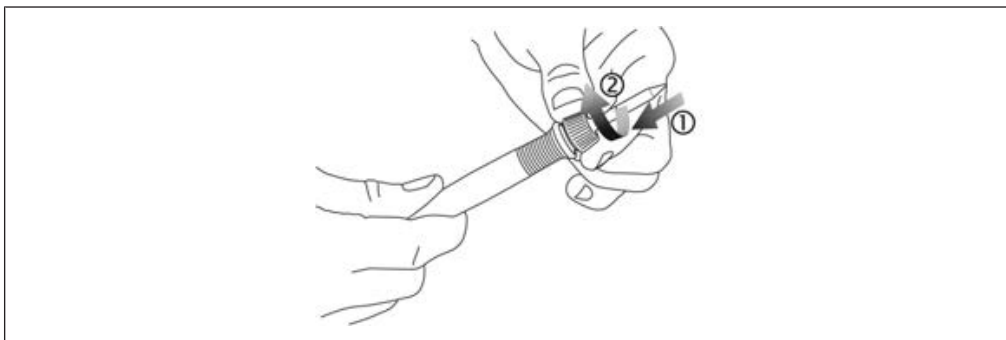
8. 更换加热体



⚠ 小心

烫伤危险！ 仅在焊头和加热体低温状态下更换加热体！
在更换加热体之前，断开焊接站，使焊头和加热体冷却！

- a) 取下焊头。
b) 用手拔出加热体。



图 5: 更换加热体

- ✓ 推入备用加热体：
- 将加热体的槽 [1] 与电烙铁中的标记 [2] 对齐。
 - 使加热体与电烙铁准确平行对齐。
 - 稍稍用力小心、缓慢地将加热体推至止挡位置。如果加热体无法轻松推入，请不要暴力按压，而是重新插入！
 - 重新放上焊头。

9. 故障处理

9.1 故障信息

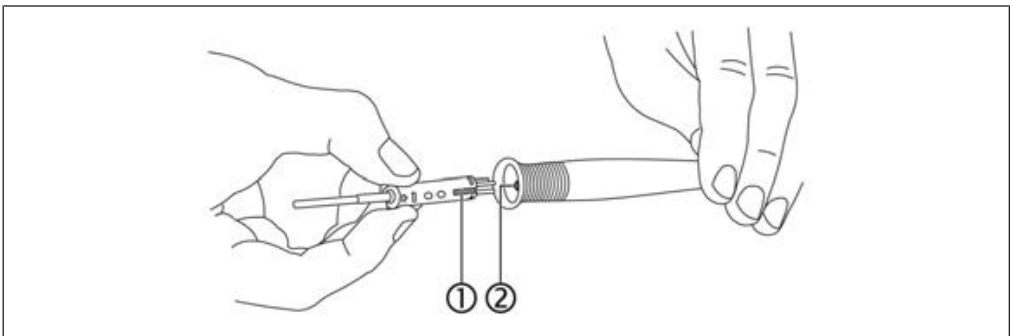
i-CON 1 自动进行故障诊断。诊断结果可以作为一个故障代码输出：三角形图标出现在显示屏上。以 2 到 99 之间的数字显示故障代码。在下面的行中显示一个提示文本。



错误代码可参考操作说明书的错误代码表。必须通过 i-OP 应答故障信息。在排除故障并应答之后，重新加热连接的焊接工具。

9.2 一般性故障

如果焊接站不能按预期工作，请检查以下几个方面：

- 有电源电压？将电源连接线与设备和插座正确相连。
- 保险丝损坏？保险丝位于设备背面的电源连接插座上。
请务必注意，损坏的保险丝也可能是根本故障原因的提示。因此，简单地更换保险丝通常并不够。
- 焊接工具是否正确地连接到供电单元？
- 焊接站持续只显示室温。
加热体或输入引线损坏。即使焊接站处于静止状态，几分钟后也会显示室温！
- 关闭显示屏，不再显示任何内容，但电源开关仍然亮起。
焊台存在过载。当焊接站充分冷却后（约 30 分钟），您可以继续工作。

10. 版权和责任

Ersa 本着严谨的态度制作了本使用说明书。但无法对本说明书中的内容、完整性和信息质量提供保证。内容将得到维护并按照最新的情况调整。所有在本使用说明书中公布的参数以及有关产品和工艺的信息都是由我们使用现代化技术辅助工具按照我们最高知识水平确定的。这些信息没有约束力，它们不能免除用户在使用设备前自主负责进行检查的责任。未经事先明确书面确认，我们无法对不损害第三方应用和工艺过程专利提供保证。我们保留为改进产品而进行技术变更的权利。在合法手段范围内，不承担因购买本产品造成的间接损失、后续损失或者第三方损失。保留所有权利。

我们推荐保管好包装材料，以备之后使用。只能使用这种包装材料才能妥善地包装、存放、运输或使用焊接工具。
未经 Ersa GmbH 书面同意，不允许以摘录的方式复制、修改、传输本说明书，或者将其翻译为其他语言。

11. 质保

加热体和焊头或脱焊头属于易损件，无法享受质保。由材料或生产造成的缺陷必须在报告缺陷并在退货前展示购买凭证，并将其附加在退货中。
质保期依据 Ersa GmbH 一般有效的销售、供货和付款条款中的规定。在不按规定使用并干涉设备时，将丧失质保以及买方针对生产商的责任请求权。

目次

1	皆さまの安全のために	4
2	用途に従う規定通りの使用	7
3	納入内容	8
4	廃棄処分	9
5	装置の	9
5.1	ハンダステーションの電源を初めて入れるとき	9
5.2	スイッチオフ	11
5.3	接続ポート i-CON 1V	11
6	機能の説明	11
6.1	言語選択	11
6.2	はんだ付け用チップの温度を設定する	12
6.3	作業モード	13
6.4	パラメータモード	13
6.5	コンフィギュレーションモード	13
6.6	コントラスト	14
6.7	パラメータの変更	14
7	はんだごて先の交換	15
8	ラジエーターの交換	17
9	エラー処理	18
9.1	エラーメッセージ	18
9.2	一般的なエラー	18
10	著作権と責任	18
11	保証書	19

1. 皆さまの安全のために

安全注意

Ersaの製品は基本的安全要件に配慮して開発、製造、検査されています。

それでも残留リスクはあります！

このため、本説明書をよくお読みいただいてからツールの使用を開始してください。この説明書を把握しておけばはんだツールの安全な取扱いと全機能の把握および最適な利用ができるようになります。

守るべき安全注意には添付の案内書「安全注意」も含まれます。

国内および国際安全・健康・労働安全規則に従ってください。

危険

不正取扱いによる危険



- 取扱説明書に従ってください！
- はんだツールのコミッショニング、運転、メンテナンスの各担当者は案内書「安全注意」とこの取扱説明書の「安全のために」の章および担当作業関連の章を読み把握しておいてください！
- はんだツールの運転の際は以上の他、使用地の安全・事故防止規則に従ってください！
- この説明書をはんだツール近辺の誰でもすぐ手に取れる場所に保管してください！

注意

事故の危険！ はんだツールのコンポーネントが破損しないようにしてください！



- 使用前に全てのコンポーネントを点検してください！
- 損傷があればはんだステーションを運転しないでください！
- 修理は技術者またはメーカーのみに行わせてください！
- Ersa純正の消耗部品と交換部品のみご使用ください。
- 改造しないでください！
改造すると保証請求できなくなります。
- 過熱の危険があるためはんだごてははんだチップ無しで使用しないでください！

 **警告**

高温のはんだツールによる発火の危険があります！



- はんだステーションの電源を入れる前に全ての可燃性の物、液体、気体を作業領域外に取り除いてください！
- はんだツールを使用しないときは常にこて台に置いてください！
- 使用後はんだステーションを電力網から切り離してください！

 **注意**

火傷の危険！はんだごてはオンにすると直ぐ熱くなります！



高温のはんだチップやヒーターに接触しないようにしてください！

 **警告**

はんだ作業中は感電の危険があります！



- はんだ付け作業は通電していない部品のみに行ってください！
- はんだステーションとはんだごてに大きな機械的負荷が掛からないようにしてください！
- はんだツールをクールダウンさせるために水に着けないでください！

 **警告**

発火の危険や物損のおそれがあります！



通気スリットが覆われていると熱が滞留する危険があります！

- はんだステーションの通気スリットを覆わないようにしてください！

 **注意**

個人用保護具をご使用ください！



はんだつけのとき熱いはんだや腐食性液体がはんだ付け部位から飛散することもあります。個人用保護具を仕様してはんだや液体が目または皮膚に接触しないようにしてください！

- 保護服に関する企業内の決まりに従ってください！
- 使用するはんだとフラックスの安全データシートに従ってください！

 **警告****危険電圧！**

感電による死亡または重傷の危険があります！

- 
- a) 電源に障害があればはんだステーションを直ちに停止してください！
 - b) 電気部品への作業は電気技術士が電気技術面について指図を受けた人員が電気技術士の指図と監督の下で電気技術的規則に従って行わなければなりません！
 - c) 本装置を開かないでください！
 - d) 規定溶断電流の純正フューズのみご使用ください！
 - e) 電気絶縁されたツールのみご使用ください！
 - f) 接続ケーブルの保護：
接続ケーブルを持って電源プラグを引き抜いたり装置を移動しないでください！接続ケーブルに熱、オイル、鋭いエッジが接触したり暴露されないようにしてください！接続ケーブルが損傷していれば発火やショート、アークの原因になるため直ちに交換してください！

 **注意****飲食禁止です！**

- 
- ✓ はんだとフラックスは有毒です。これらの物質が体内に入らないようにするため以下のことにご注意ください：
 - a) はんだ作業空間では飲食禁止、禁煙としてください！
 - b) はんだとフラックスを使つての作業後は手をよく洗ってください！
 - c) 使用するはんだとフラックスの安全データシートに従ってください！

 **注意****はんだ付け中に有毒な蒸気が発生します！**

はんだ付け中にはんだ材料やアセンブリからガスが発生します。こうしたガスは健康への危害があります。これらの蒸気を吸わないようにご注意ください！

- a) 十分換気したりはんだ発煙除去手段をご利用ください！
- b) 使用するはんだとフラックスの安全データシートに従ってください！

**⚠ 警告****発火や感電の危険！**

湿気や水分は通電させます。このため発火や感電につながります。

- 作業機器を水分や湿気から保護してください！
- 濡れたり湿気たはんだツールをオンにしないでください！

**⚠ 警告****はんだステーションを監督していないと発火の危険が高くなります！**

- 事故や火傷を防止するため部外者ははんだステーションに近づけさせないでください！
- 電源を入れたはんだステーションから目を放さないでください！
- はんだツールは専用こて台に置いた位置で保管します。
- はんだステーションをオフにした後はんだツールのクールダウンするまでお待ちください。

**⚠ 注意****負傷の危険を防止してください！**

- 作業装置は電源投入前に損傷がないか確認してください！
- 作業装置はデータシートに規定の環境条件でのみ使用、保管してください！
- 作業装置のメンテナンスとクリーニングは取扱説明書に従ってください！
- 作業場の整理整頓を維持してください！

**⚠ 注意****事故の危険！部外者による使用が危険につながります！**

- 子供等の部外者がはんだステーションに近づけないようにしてください！

2. 用途に従う規定通りの使用

はんだツール i-CON 1 は先端技術水準および適用安全技術規則に従って製造されました。たとえそうであっても、はんだツールからは残留リスクが発生し、特に未研修者が不正に操作したり規定通り正しく使用しない場合このことが該当します。

i-CON 1 はんだステーションは、密室での工使用を目的としています。この

ツールはソフトはんだ専用です。その他のまたはこれを超えるような使用は不正使用に当たります。場合によってはそれが原因で発生した損害にメーカーもサプライヤーも責任を負うことはできません。

用途通りの規定に従う使用にはこの取扱説明書および製品に同梱の安全注意を守ることも含まれます。エルザ社ホームページから説明書をダウンロードする。

3. 納入内容

名称
電子ステーション i-CON 1 電子ステーション i-CON 1C、インターフェース付き 電子ステーション i-CON 1、115 V
電子ステーション i-CON 1V 電子ステーション i-CON 1VC、インターフェース付き
はんだごて i-TOOL、はんだ付け用チップ付き
乾燥用スポンジ付き収納ラック
メインケーブル
クイックガイドと安全に関する注意事項



インターネットクイックリンクから、こて先シリーズ142の概要を呼び出すことができます 142.ersa.com にしています。

注記



欠品や不備、部品の損傷がありますか？

納入内容の完全なことを確認してください。個々の品目が欠落していたり損傷していれば、サプライヤーにご連絡ください！

4. 廃棄処分

注意

廃棄処分



- ✓ はんだは特殊な廃棄物なので、家庭ごみには出さないでください
- a) はんだ付けツールは、安全かつ環境に配慮して廃棄してください
- b) 使用済みの材料、補助材料、交換部品は安全かつ環境に配慮して廃棄してください
- c) 自治体の廃棄物処理条例を守ってください

5. 装置の

5.1 ハンダステーションの電源を初めて入れるとき

- ✓ 章に記載されている情報 安全注意の安全規則を遵守してください。
- a) 電源電圧が銘板に規定の値と一致していることを確認してください。
- b) はんだステーションとこて台を接地コネクタをつないだ耐熱性、導電性 ESD作業ベースに置きます。装置が傾かないようにしてください。はんだ付けするワークもESD作業ベースに置きます。
- c) はんだステーションがオンオフスイッチでオフになっていること。
- d) はんだごて先が正しく装着されたことを確認します。
- e) はんだごてをこて台に置きます。はんだごての接続ケーブルに張力が掛かっていないこと。
- f) ドライクリーナーを組み込みます。
- g) プラグが接続ソケットに正しく収まっていることを確認してください。プラグのピンは、接続ソケットの溝と一致している必要があります。

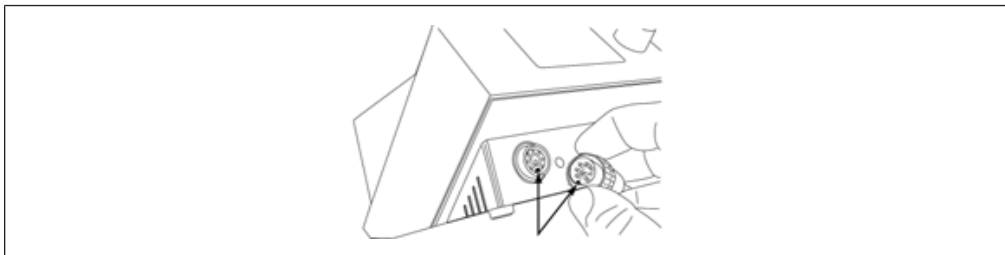

- h) はんだ付け用工具をステーションに接続します。その際は、プラグをソケットに差し込み、キャッチをロックしてください。はんだ付けツールを収納スタンドに入れる。

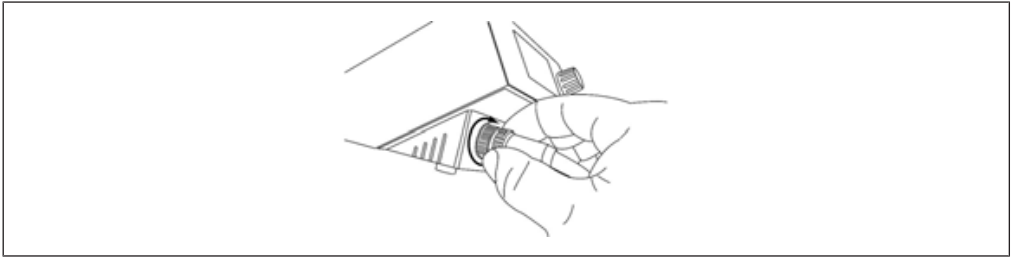

i) 主電源ケーブルをはんだ付け装置と主電源ソケットに接続します。

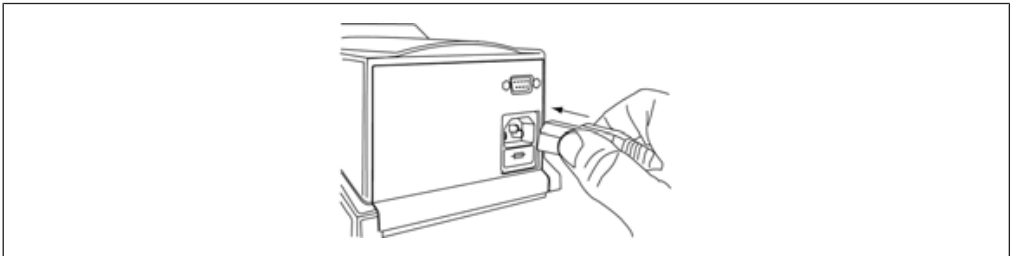

過熱の危険があるためはんだごてははんだチップ無しで使用しないでください！



⚠ 注意

火傷の危険！はんだごてはオンにすると直ぐ熱くなります！

高温のはんだチップやヒーターに接触しないようにしてください！

はんだ付けステーションは、フロントパネルのメインスイッチでオン/オフを切り替えます。

a) 主電源ではんだ付け装置のスイッチを入れます。

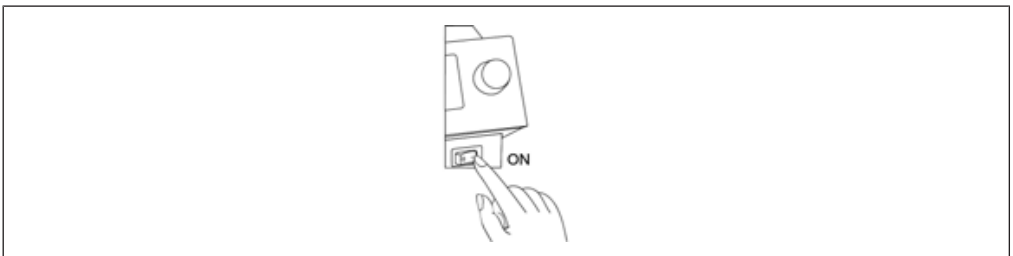

5.2 スイッチオフ



⚠ 注意

火傷の危険がありますご注意ください！

電源を切った後もはんだチップはかなり長いこと熱いです！

- 装置前面のオンオフスイッチを操作します。

5.3 接続ポート i-CON 1V

はんだステーション i-CON 1V は様々なはんだツールの接続が可能です。

この点に関しては以下の図解をご覧ください：

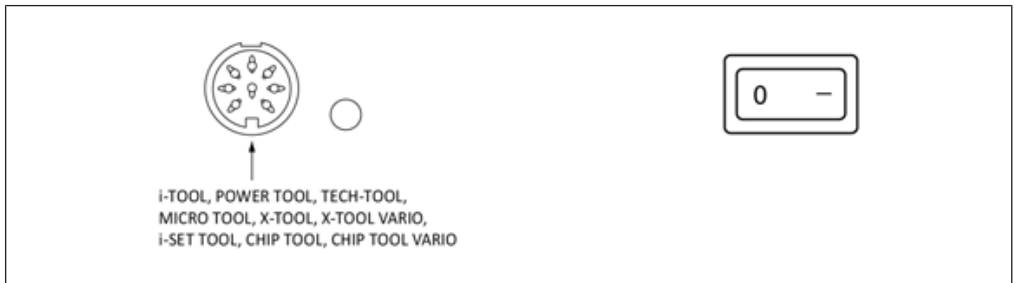

6. 機能の説明

はんだ付けステーションは、タッチ機能付きロータリエンコーダ「i-OP」で操作します。i-OPは、目的の機能を選択したり、値を変更したりすることを可能にします。右に回すと数値が高くなり、左に回すと数値が低くなります。スロー回転は1ステップで変化します。回転させると、選択した値が10/50/100の単位で素早く変化します（各パラメーターによる）。プッシュボタン機能により、設定したパラメータ値を確定します。

6.1 言語選択

- ✓ 言語を選択する。

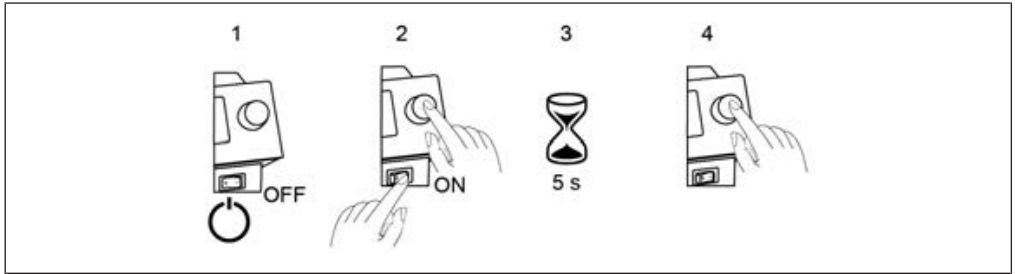

- a) はんだ槽のスイッチを切る。
- b) i-OP を長押しする。
- c) はんだ槽のスイッチを入れる。
- d) Configuration]メニューが表示されるまでi-OPを押し続け、次にi-OPを離します。

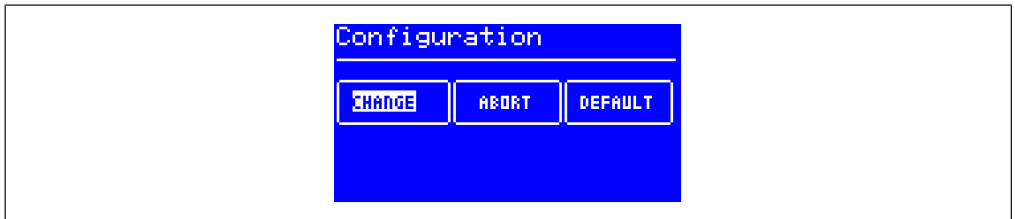

- e) i-OP を回して、[変更] を選ぶ。
- f) 言語]メニュー項目を選択し、i-OPを押す。

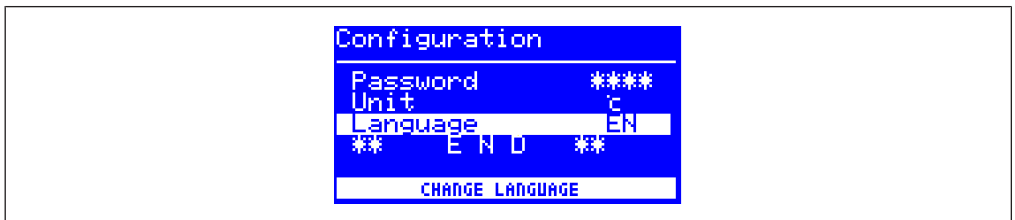

- g) i-OP を回して希望の言語を選択し、i-OP を押す。
 - h) メニュー項目[** END **]を選択し、i-OPを押す。
- ⇒ 国語を変更した。

6.2 はんだ付け用チップの温度を設定する

- a) i-OP を回して、希望のはんだ付け用こて先温度を設定します。
 - b) i-OP を押す。
- ⇒ はんだ付けのこて先温度が変化する。

6.3 作業モード

局の電源を入れた後、スイッチオン・ダイアログが約2秒間表示されます。



i-CON 1の局名とソフトウェアバージョンが表示されます。その後、ステーションは動作モードに入ります。

6.4 パラメータモード

i-OPを約2秒間長押しすると、はんだ付けツールのパラメーターモードが起動します。

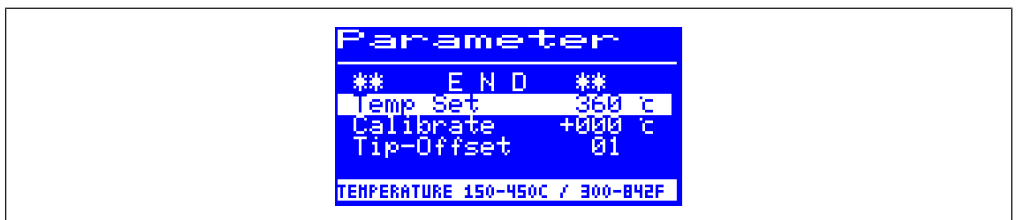

6.5 コンフィギュレーションモード

i-CON 1の電源投入時にi-OPを5秒間長押しすることで、コンフィギュレーションモードに入ることができます。

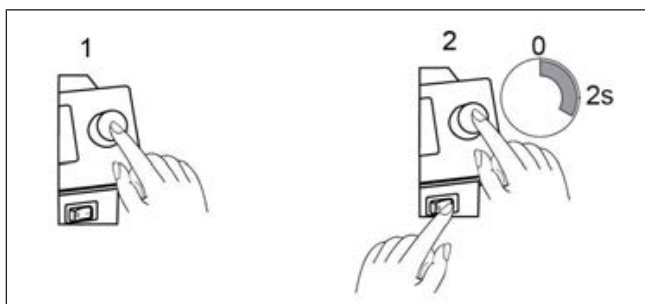

a) i-OP を回してメニュー項目を選択し、 を押します。



- [CHANGE]で[Configuration]メニューが表示されます
- [CANCEL] 操作をキャンセルする
- [DEFAULT] 工場出荷時の設定に戻す

6.6 コントラスト

それぞれの作業環境に合わせてディスプレイのコントラストを個別に調整する場合は、次のように操作します。

- a) ステーションの電源を入れ、すぐにi-OPで旋回動作を行います。コントラストモードが有効になります。

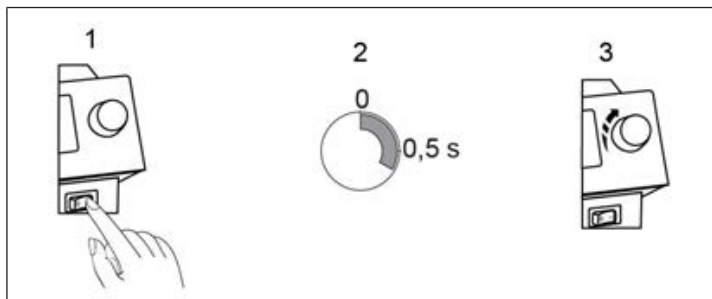

i-OP を回して好みのコントラストを設定し、 を押す。

6.7 パラメータの変更

パラメータの値を変更する。

i-OPを約2秒間長押しする。

i-OP を回して希望のパラメータを選択します。

```
Parameter
**   E N D   **
Temp Set    350 °C
Calibrate   +000 °C
Tip-Offset   01
TEMPERATURE 150-450C / 300-842F
```

i-OP を押してカーソルをアクティブにします。もう一度押すと、カーソルが再び消えます。

カーソルがアクティブになると、i-OP 上の回転動作がパラメータの値を変化させます。

7. はんだごて先の交換

はんだごてをこて先のない状態で使用しないでください！はんだごて先の交換前にはんだステーションを必ず停止し、過熱による材料の破損を防止してください！

a) 主電源スイッチを切り、はんだ付けステーションを停止します。

注意

火傷の危険！はんだごてを安全な温度まで冷ましてください！

はんだごて先のローレット加工されたプラスチック部品にタッチするのは基本にご自身の責任で危険を覚悟の上行うことになります。場合によってはこて先交換前にはんだごて先を室温まで冷ます必要があります。



注意

火傷の危険がありますご注意ください！

電源を切った後もはんだチップはかなり長いこと熱いです！



注意

火傷の危険！はんだごてはオンにすると直ぐ熱くなります！

高温のはんだチップやヒーターに接触しないようにしてください！





図 1: はんだごて先をロック解除し[1]引き抜きます[2]



図 2: はんだごて先を取り外します

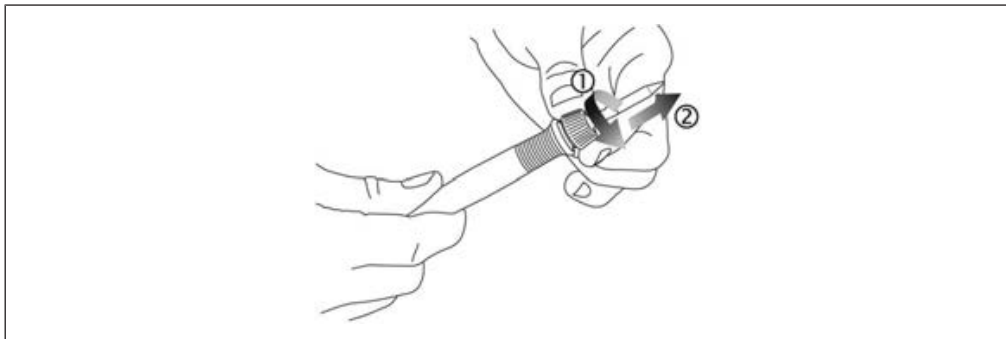

図 3: はんだごて先を取付け [1]、バネの抵抗に逆らってバヨネットマウントのロックを締めます[2]

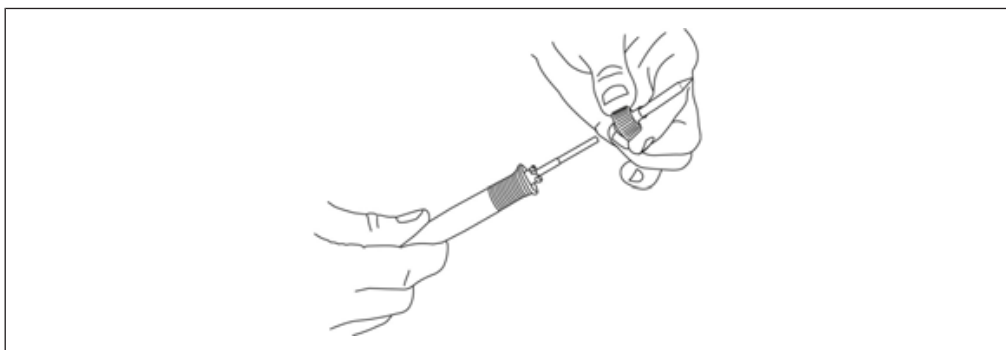

図4: はんだチップが正しく取り付けられている

- a) はんだチップが正しく装着されていることを確認してください:
 ローレットスリーブ[2]からはんだごて[3]までの正しい距離は左図をご覧ください
 ローレットスリーブのパヨネットマウントは完全にロックされています。プレート[1]がローレットスリーブ[2]に触らないこと。

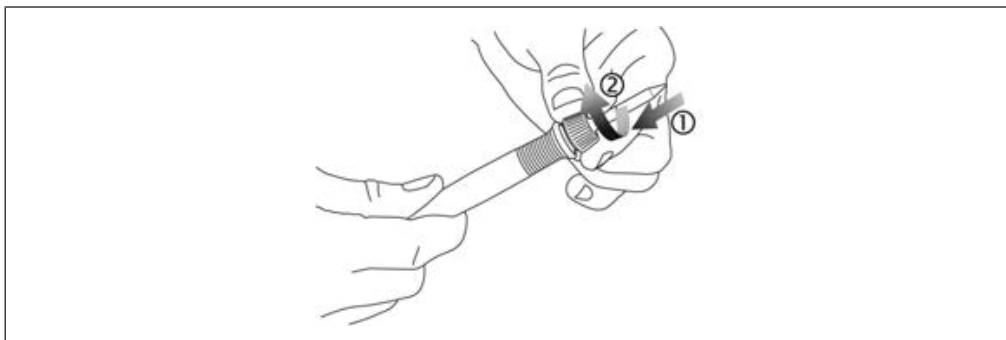
8. ラジエーターの交換

⚠ 注意



火傷の危険! はんだごて先とヒーターともに冷めてからヒーターを交換してください!

ヒーター交換の前にはんだステーションの電源を切り、はんだごて先とヒーターが冷めるまで待ちます!

- a) はんだごて先を取り外します。
 b) ヒーターを手で抜き取ります。



図5: ラジエーターの交換

- ✓ スペアヒーターを押し込みます:
- a) ヒーターの溝 [1] をはんだごてのマーク [2] に揃えます。
 b) ヒーターははんだごてと正確に平行にしてください。
 c) ヒーターを慎重にゆっくりとあまり力を入れずにエンドストップまで挿入します。ヒーターを押し込みにくい場合、力を入れすぎずに最初からやり直してください!
 d) はんだごて先を元に取り付けます。

9. エラー処理

9.1 エラーメッセージ

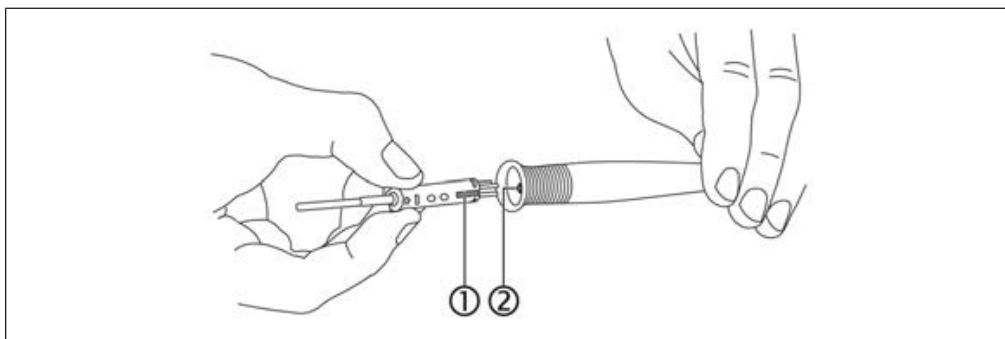
i-CON 1は独立してエラー診断を行う。診断結果は、エラーコードとして出力することができる。三角形のピクトグラムが表示されます。エラーコードは、2～99の数字で表示されます。最下行にメモ文が表示されます。



エラーコードは、取扱説明書のエラーコード表に記載されています。エラーメッセージは、i-OPで確認する必要があります。エラーが解消され、認識された後、接続されたはんだ付けツールが再び加熱されます。

9.2 一般的なエラー

はんだ付けが思うようにいかない場合は、以下の点を確認してください。

- 主電源は使用可能ですか？主電源ケーブルを機器とソケットに正しく接続してください。
- ヒューズの不良ではありませんか？ヒューズは、本体背面の主電源接続用ソケットに取り付けられています。
ヒューズの不良は、より深い原因の表れであることもあるので注意が必要です。そのため、一般的にはヒューズを交換するだけでは十分ではありません。
- はんだ付けツールは、供給ユニットに正しく接続されていますか？
- ステーションは常時、室温のみを表示します。
ラジエータまたは供給ラインに欠陥がある。ステーションがアイドルモードでも、数分後には室温が表示されるのです
- ディスプレイの電源が切れ、何も表示されなくなりますが、電源スイッチは点灯したままです。
はんだ付けステーションに過負荷がかかっている。はんだ付けステーションが十分に冷えてから（約30分）、作業を続行します。

10. 著作権と責任

この取扱説明書は、エルザが細心の注意を払って作成したものです。本書の内容については万全を期しておりますが、万が一不審な点や誤りなど、お気づきのことがありましたらご連絡ください。内容は現状に即して整備して

います。

この取扱説明書に掲載されているすべてのデータ、および製品やプロセスに関する情報は、最新の技術的助言を得て、当社の知識の及ぶ限りにおいて決定されたものです。この情報は拘束力を持たず、使用前に本機を確認する使用者自身の責任を免除するものではありません。

当社は、事前に明示的かつ書面での確認がない限り、アプリケーションや手続きに関する第三者の財産権の侵害について、いかなる保証もいたしません。当社は、製品の改良という意味で、技術的な変更を行う権利を留保します。

本製品の購入に起因する直接的損害、派生的損害、第三者損害に対する責任は、法律で認められている範囲内で除外されます。無断転載を禁じます。梱包材は後日使用するため、保管しておくことをお勧めします。この梱包材を使用することで、はんだ付けツールを安全に梱包、保管、運搬、出荷することができます。

これらの説明書は、Ersa GmbH の書面による許可なく、一部であっても複製、修正、転送、他言語への翻訳を行うことはできません。

11. 保証書

発熱体、はんだ付け・はんだ除去用チップは消耗品であり、保証対象外です。材料または生産に関連する欠陥は、商品を返品する前に、欠陥の通知と購入証明書を添付して報告し、確認されなければならず、返品商品と同封しなければなりません。

保証期間は、Ersa GmbHの有効な販売、納品、支払に関する一般取引条件の規定に準じます。本機の不適切な使用や改造があった場合、購入者のメーカーに対する保証や責任追及は無効となるものとします。