

Светодиодный модуль ALC145.43.12-х-LH502C-R5A2-10-15-1x12

Светодиодный модуль предназначен для построения уличного освещения, архитектурных подсветок и промышленного освещения.

1. Светодиодный модуль содержит 12 светодиодов серии LH502C производства Samsung, более подробные технические сведения можно получить из официальной документации производителя <https://www.samsung.com/5050-leds/>.
2. Материал платы: Алюминий 1.5 мм, теплопроводность 1.5 Вт/м²
3. Для механического крепления модуля предусмотрены 12 отверстий диаметром 3.2 мм.
4. Для подвода провода 3 отверстия диаметром 4.5 мм.
5. Для позиционирования линзы 2 отверстия диаметром 3.2 мм.
6. Схема соединения светодиодов: 12 последовательно соединенных светодиодов.



Рис. 1 Принципиальная схема светодиодного модуля ALC145.43.12-х-LH502C-XXXX-1x12



Рис. 2 Габаритные размеры светодиодного модуля ALC145.43.12-х-LH502C-XXXX-10

7. Основные характеристики светодиодного модуля.

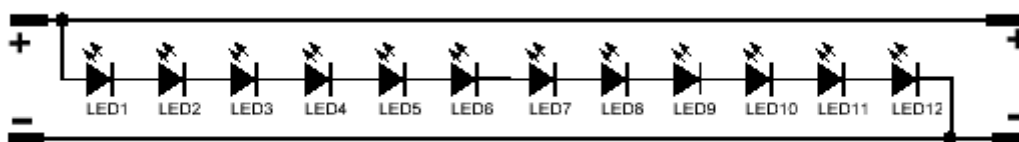
Тип светодиода	SPHWH1L5N603YER5A2 Samsung
Световой поток светодиодов на токе 640мА@25°С	660,0...740,0лм
Цветовая коррелированная температура (ССТ)	5000К
Количество светодиодов	12 шт
Световой поток модуля на токе 350мА	4513—5060лм @50°С
Световой поток модуля на токе 500мА	5998—6725лм @65°С
Световой поток модуля на токе 700мА	7627—8551лм @85°С
Номинальный рабочий ток светодиодного модуля	700 мА
Рабочее напряжение светодиодного модуля	71,5...76,3В
Потребляемая мощность	50,1...53,4Вт @ 700 мА
Средняя эффективность на токе 700мА	157 лм/Вт
Угол излучения светодиодов	120°
Индекс цветопередачи (CRI)	Более 70%
Рабочий температурный диапазон	от -40 до +80 °С
Габариты светодиодного модуля (без разъема)	145x43x2,2 мм
Теплопроводность печатной платы	1.5Вт/м ²
Срок жизни светодиодов на температуре 105 °С	50 000часов

При заказе возможно варьировать следующие параметры модуля: цветовую температуру светодиодов, яркость, тип соединителей на модуле и схему соединения светодиодов.

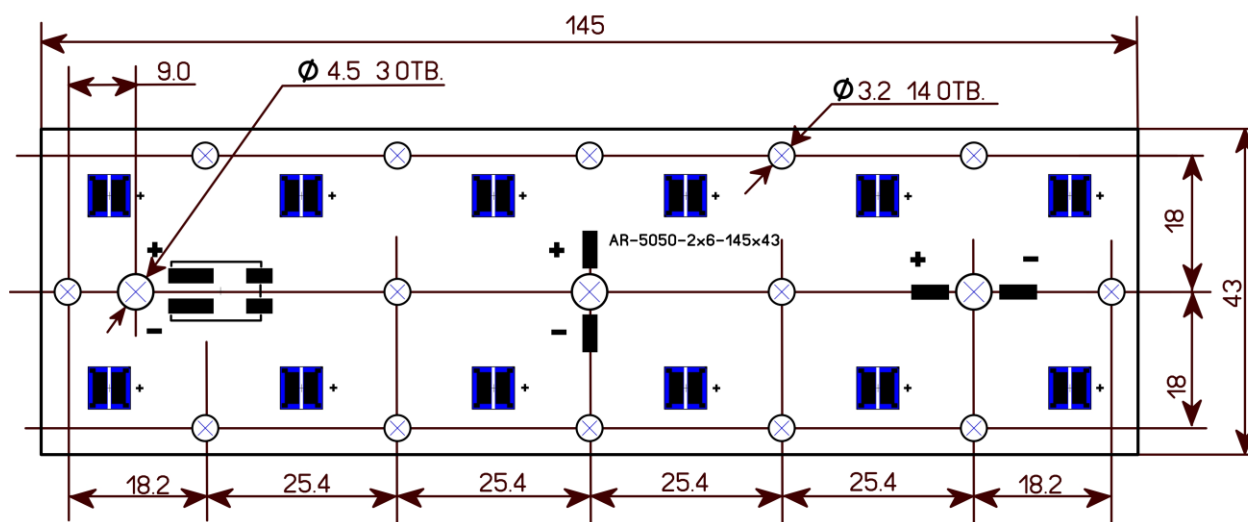
8. Модуль предназначен для работы совместно с вторичной оптикой Ledil серии Strada IP 2x6 и High Bay 2x6 <https://www.ledil.com/HB-IP-2X6 Strada-IP-2x6>



1. HB-IP-2X6_ симметричная диаграмма 20—100 градусов, овал
2. HB-IP-2X6-G2 симметричная диаграмма 60—90 градусов
3. STRADA-IP-2X6 не симметричная диаграмма

9. Выбор типа соединения.

Обозначение линейки	Обозначение соединителя	Диаметр провода	Высота [мм]	Шаг выводов [мм]
ALC145.43.12-0-LH502C-XXXX-10	Соединение пайкой	AWG24-18		
ALC145.43.12-1-LH502C-XXXX-10	Molex 1041880210	AWG24-18	4.2	4.0

10. Предельно допустимые режимы.

Допустимый рабочий ток	Не более 880 мА
Допустимый рабочий температурный диапазон	от -40 до +90 °С

11. Рекомендации по применению модулей.

1. Не допускается превышение предельно допустимых режимов работы светодиодного модуля.
2. Светодиодный модуль поставляется, либо с установленным разъемом, либо с непокрытыми маской контактными площадками. Контактные площадки имеют HASL покрытие.
3. Для работы светодиодного модуля необходимо обеспечить отвод тепла, с учетом рабочего тока и условий эксплуатации.
4. Не допускается нарушение целостности маски при механическом креплении светодиодного модуля.

12. Питание светодиодного модуля ALC145.43.12-х-LH502C-XXXX-10-1x12

1. 24 ватт, средний световой поток 4800 люмен, средняя эффективность 197 лм/Вт.
1 модуль с рабочим током 350 мА. Блок питания: PL-HPG-025WD0350C, CTC 35-700-50-1-М-Б IP20 001.01, Star 40-700T Industrial.
2. 53 ватт, средний световой поток 8100 люмен, средняя эффективность 157 лм/Вт.
1 модуль с рабочим током 1400 мА. Блок питания: PL-HMG-060WC0700C, CTC 60-700-87-1-М-Б IP20 001.02, Star 60-700T Industrial.